



# INSTRUÇÕES

J03938

2007-08-10



## KIT DE ALFORJE PARA FLSTF SOFTAIL

### INFORMAÇÕES GERAIS

#### Número do kit

90715-07XX

#### Modelos

Este kit se adapta às motocicletas modelo FLSTF ano 2007 e posteriores.

#### Peças e ferramentas adicionais exigidas

A instalação correta deste kit exige a compra em separado das seguintes peças e ferramentas que estão disponíveis num distribuidor Harley-Davidson.

- Loctite 243 (azul) 99642-97
- Kit de ferragem do suporte do alforje (53075-03) – modelos 2007 e posteriores equipados com uma barra sissy bar ou bagageiro
- Ferramenta de terminal HD-41475-100

#### ▲ ATENÇÃO

A segurança do condutor e do passageiro depende da instalação correta deste kit. Use os procedimentos apropriados do Manual de serviço de oficina. Se o procedimento estiver para além das suas capacidades ou não dispuser das ferramentas adequadas, solicite a instalação a um concessionário Harley-Davidson. A instalação inadequada deste kit poderá provocar acidentes mortais ou lesões corporais graves. (00333b)

#### NOTA

Esta folha de instruções faz referência às informações do Manual de serviço. Um Manual de serviço para o seu modelo de motocicleta é necessário para esta instalação, estando disponível em um distribuidor Harley-Davidson.

#### Conteúdo do kit

Este kit de alforje inclui os seguintes kits e conjuntos:

Tabela 1. Conteúdo do kit

Kit/conjunto	Veja a figura/tabela:
Kit de suporte do alforje (90715-07)	Figura 18 e Tabela 3
Kit de ferragens do suporte do alforje (88208-07)	Figura 18 e Tabela 3
Kit de fiação do pisca-pisca (72509-00)	Figura 19 e Tabela 4
Conjunto do alforje, lado esq. 90026-07XX	Figura 20 e Tabela 5
Conjunto do alforje, lado dir. 90027-07XX	Figura 20 e Tabela 5

#### ▲ ATENÇÃO

Não exceder a capacidade de peso do saco. Distribuir o peso uniformemente pelos sacos. Demasiado peso nos sacos pode provocar a perda de controlo do motociclo e provocar acidentes mortais ou lesões corporais graves. (00383a)

#### NOTA

A capacidade máxima de peso de cada alforje é de 3,18 kg (7 lb).

#### REMOÇÃO

1. Remova o assento de acordo com as instruções do Manual de serviço.

#### ▲ ATENÇÃO

Para impedir a partida acidental do veículo, o que poderá provocar acidentes mortais ou lesões corporais graves, desligue os cabos da bateria (primeiro o negativo (-)) antes de continuar. (00307a)

#### ▲ ATENÇÃO

Desligue primeiro o cabo negativo (-) da bateria. Em caso de contacto do cabo positivo (+) com a massa, estando o cabo negativo (-) ligado, as faíscas resultantes podem provocar a explosão da bateria e acidentes mortais ou lesões corporais graves. (00049a)

2. Veja a Figura 1. Faça a desconexão dos cabos da bateria, o cabo negativo (-) (1) primeiro.

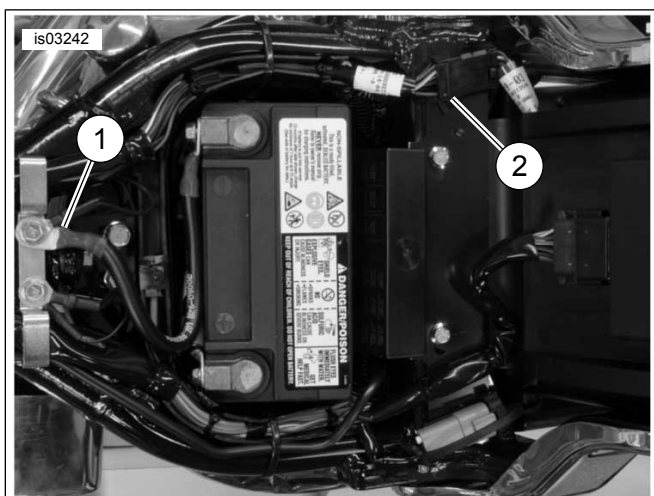

1. Cabo (-) negativo
2. Conector da lâmpada traseira

**Figura 1. Cabo negativo da bateria e conector da lâmpada traseira**

1. Localize e separe o conector da lâmpada da lanterna traseira (multilock 8-posições) (2) sob o assento. Depois remova os fios do conector. Consulte a seção CONECTORES ELÉTRICOS AMP MULTILOCK no Manual de serviço.
2. Veja a Figura 2. Remova dois parafusos e a lente da lanterna traseira (1) da base (2).
3. Veja a Figura 3. Usando uma ferramenta de terminal (1) aperte as lingüetas trava e remova os conectores do pisca-pisca (2-lugares) (2, 3). Guarde os conectores para a instalação do kit. Consulte a seção CONECTORES ELÉTRICOS AMP MULTILOCK no Manual de serviço.
4. Remova os fios dos conectores do pisca-pisca. Observe o local do terminal para remontar corretamente.
5. Veja a Figura 4. Remova a fiação do pisca-pisca (1, 2) das presilhas (3) sob a traseira do pára-lama e puxe os fios para fora.

**NOTA**

*Ao efetuar os passos 8 a 10, complete um lado antes de iniciar o outro lado. Isto manterá o pára-lama preso durante a remoção.*

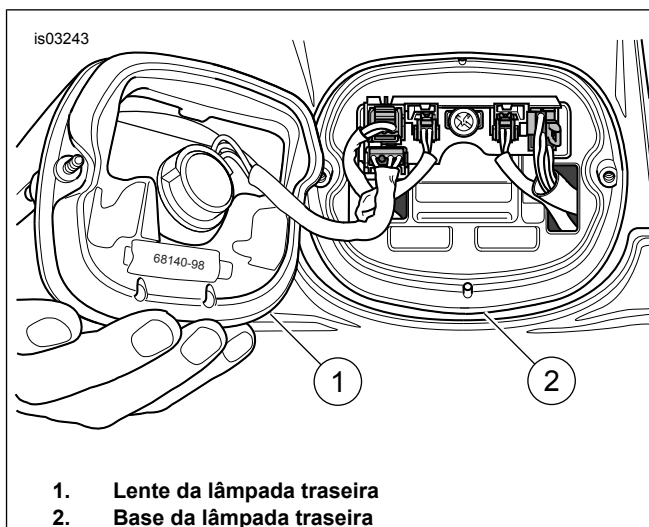

1. Lente da lâmpada traseira
2. Base da lâmpada traseira

**Figura 2. Remova a lente da lâmpada traseira**

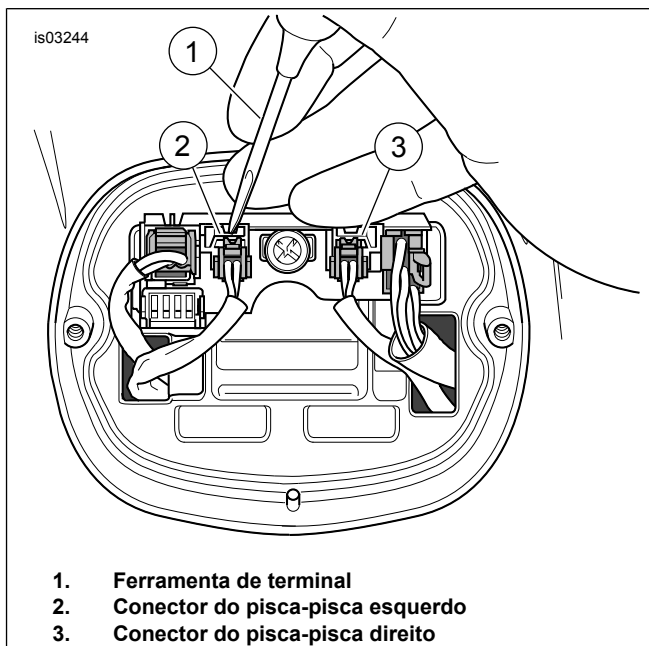

1. Ferramenta de terminal
2. Conector do pisca-pisca esquerdo
3. Conector do pisca-pisca direito

**Figura 3. Remova a conectores do pisca-pisca**

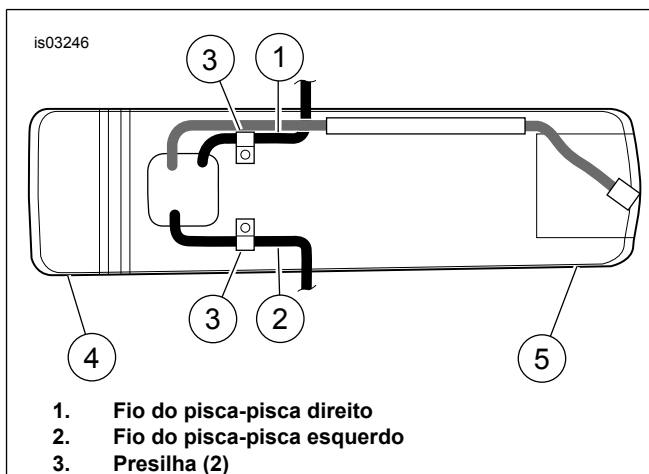

1. Fio do pisca-pisca direito
2. Fio do pisca-pisca esquerdo
3. Presilha (2)

**Figura 4. Fios do pisca-pisca (vista inferior)**

6. Veja a Figura 5. Remova os três parafusos traseiros (1) e afrouxe os dois parafusos dianteiros (2) no suporte do pára-lama (3).
7. Puxe gentilmente o fio do pisca-pisca para fora através do pára-lama traseiro.
8. Remova o pisca-pisca e as ferragens de afastamento do suporte do pára-lama, depois remova o pisca-pisca do afastador.
9. Puxe cuidadosamente a fiação do pisca-pisca para fora através do afastador. Descarte o afastador.
10. Instale o suporte do pára-lama no pára-lama traseiro usando os parafusos originais e encaixe no lugar.



Figura 5. Remova os parafusos do suporte do pára-lama

## INSTALAÇÃO

### NOTA

A instalação correta do kit exige que as tarefas sejam concluídas para um lado da motocicleta antes de iniciar no lado oposto.

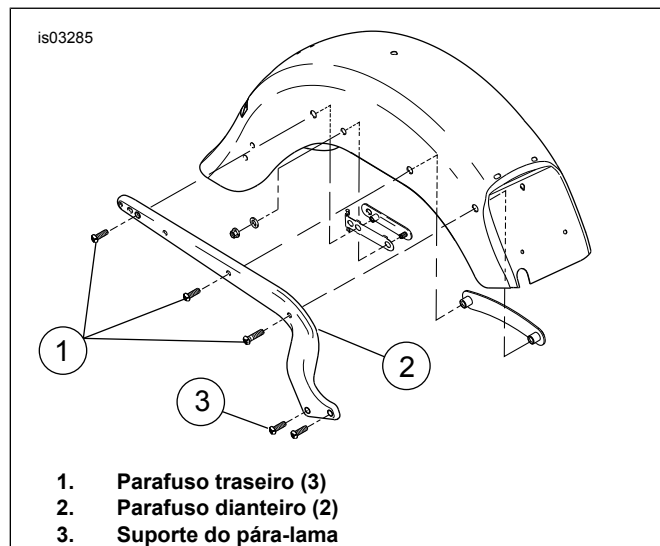
### Instale um gancho de suporte de alforje

1. Veja a Figura 6. Instale o gancho do suporte do alforje (1) no suporte do pára-lama (2) e pára-lama usando dois parafusos (3) e a chapa com pinos originais. Aperte os parafusos com torque de 37 N·m (27 lb·pé).

### NOTA

Se estiver usando ferragens de suporte, instale pontos de suporte (4) entre o suporte do pára-lama e o gancho do suporte do alforje.

2. Empurre o plugue cromado ( Figura 19, item 1) do kit de fiação dentro do furo para cobrir o local do pisca-pisca original.

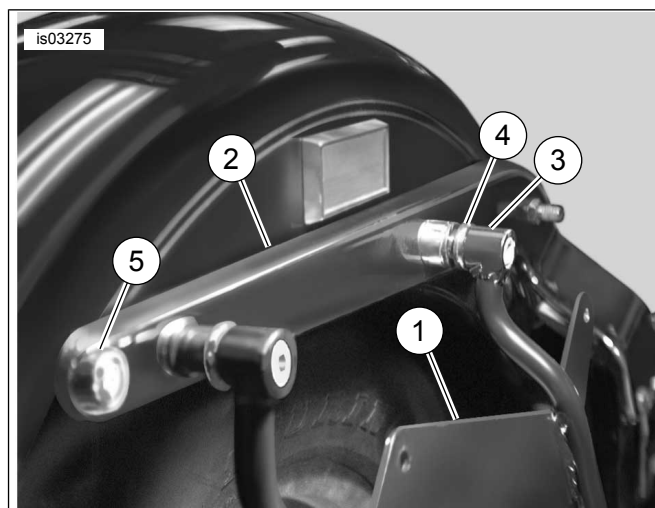

1. Gancho de suporte do alforje
2. Suporte do pára-lama
3. Parafuso (2)
4. Ponto de suporte (2)
5. Plugue cromado

Figura 6. Instale um gancho de suporte de alforje

### Instale a barra de reposicionamento do pisca-pisca

1. Veja a Figura 18. Instale a barra de reposicionamento do pisca-pisca (3, 4) usando dois parafusos (8) e porcas (9).
2. Veja a Figura 7. Passe a fiação da lâmpada através da barra de reposicionamento do pisca-pisca.



Figura 7. Passe a fiação do pisca-pisca

3. Lâmpada do pisca-pisca de 3 pol.:Lâmpada do pisca-pisca de 2 3/8 pol.:
  - a. Veja a Figura 8. Aplique Loctite 243 (azul) nas roscas do parafuso.
  - b. Instale a lâmpada na barra de reposicionamento (1) do pisca-pisca usando o parafuso (2) e a arruela de pressão (3). Aperte com firmeza.

- c. Veja a Figura 9. Aplique Loctite 243 (azul) nas roscas do parafuso.
- d. Instale a lâmpada na barra de reposicionamento do pisca-pisca (1) usando o parafuso (2) a arruela de pressão (3) e o espaçador (4). O espaçador deve ser instalado entre a lâmpada e a barra de reposicionamento.

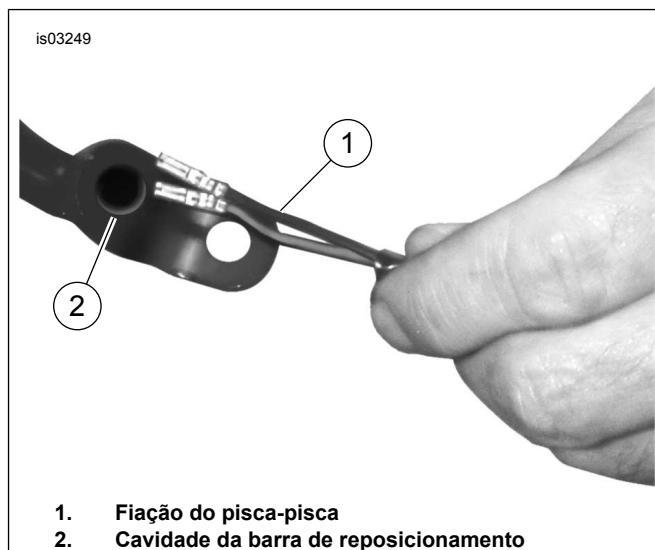

**Figura 8. Instale pisca-piscas de 3 pol.**



**Figura 9. Instale pisca-piscas de 2 3/8 pol.**

4. Veja a Figura 19. Instale terminais nos conectores do pisca-pisca (2-lugares) no locais anotados anteriormente. Consulte a seção CONECTORES ELÉTRICOS AMP MULTILOCK do Manual de serviço.
5. Conecte a metade do soquete do conector do pisca-pisca na metade do pino no chicote de fios (2).
6. Remova o verso da fita adesiva das duas presilhas e instale na placa de suporte. Passe a fiação da barra de reposicionamento ao longo da placa de suporte e dobre as lingüetas das presilhas para prender a fiação.

7. Veja a Figura 10. Continue passando por dentro do interior do gancho do suporte do alforje (1) e afixe a fiação do pisca-pisca (2) no gancho usando abraçadeiras (3). Corte o excesso de plástico das extremidades das abraçadeiras.
8. Remova o verso da fita adesiva das duas presilhas (4) e instale no fundo do suporte do pára-lama (5). Insira a fiação em cada presilha e dobre as lingüetas para prender a fiação.

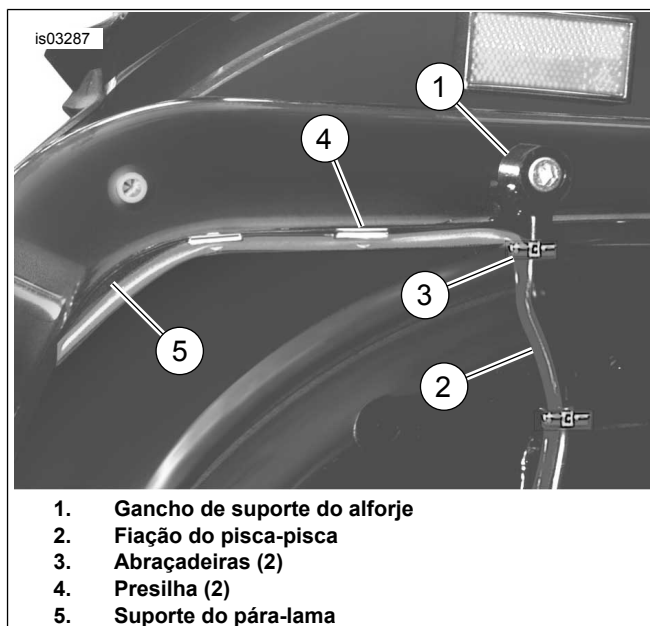

**Figura 10. Passe a fiação e instale as abraçadeiras e presilhas**

9. Continue passando a fiação por baixo do suporte do pára-lama e em volta da frente do pára-lama até o conector da fiação do pisca-pisca (lado direito do pára-lama embaixo do assento).
10. Instale os terminais da fiação do pisca-pisca até o conector do pisca-pisca. Consulte a seção CONECTORES ELÉTRICOS AMP MULTILOCK do Manual de serviço.
11. Complete os seguintes passos se o fio de energia estiver curto demais para chegar no conector do pisca-pisca depois da distribuição. Consulte a seção INSTALAÇÃO DOS CONECTORES DA LUVA DE EMENDA SELADAS do Manual de serviço.
  - a. Meça e corte uma seção de fio do chicote de fios ( Figura 19, item 2) fornecido no kit.
  - b. Corte a extremidade do terminal deixando aproximadamente 3 pol. de fio.
  - c. Usando conectores de luva de emenda ( Figura 19, item 5), emende o fio auxiliar entre o fio original e a extremidade do terminal.
12. Veja a Figura 2. Instale as lentes da lâmpada traseira (1) na base (2) usando dois parafusos.

## Remova o pedal do passageiro e o suporte

1. Remova o protetor da correia/defletor de detritos para proporcionar acesso adequado para instalar as ferragens de montagem do alforje. Consulte a seção REMOÇÃO DO PROTETOR DA CORREIA/DEFLETOR DE DETRITOS do Manual de serviço.
2. Veja a Figura 11. Remova o suporte do pedal (1) removendo o parafuso (2) (que passa dentro do suporte do pedal). Descarte o parafuso.



Figura 11. Montagem do pedal de apoio do passageiro (lado direito)

## Instale o suporte dianteiro

Lado esquerdo:

1. Veja a Figura 11. Alinhe o suporte do pedal de apoio no quadro.
2. Coloque o parafuso (2) ( Figura 18, item 14) através do suporte do pedal de apoio (1) e quadro.
3. Veja a Figura 18. Instale o suporte dianteiro (5) no parafuso (14).
4. Instale a arruela de ressalto (16) com o ressalto virado para o suporte, depois instale a porca (17) no parafuso (14) e aperte com os dedos.

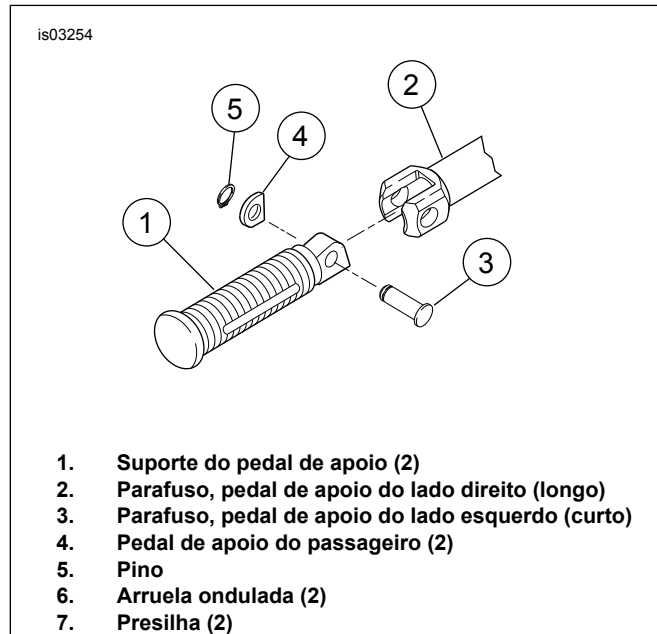
Lado direito:

1. Veja a Figura 11. Alinhe o suporte do pedal de apoio com o furo no suporte do silenciador. Coloque o parafuso (3) ( Figura 18, item 15) através do suporte do pedal de apoio (1) e suporte do silenciador.
2. Veja a Figura 18. Instale o suporte dianteiro (6) no parafuso (15).
3. Instale a arruela de ressalto (16) com o ressalto virado para o suporte, depois instale a porca (17) no parafuso (15) e aperte com os dedos.

## Instale o suporte no gancho do suporte do alforje

NOTA

Veja a Figura 12. Se houverem ferragens de suporte instaladas, use os dois furos internos (1) para montar o suporte dianteiro (2) no gancho do suporte do alforje (3). Se não houverem ferragens de suporte instaladas, use os dois furos externos (4).

1. Veja a Figura 18. Instale dois parafusos (8) através dos ganchos de suporte do alforje (1, 2) e por dentro do suporte dianteiro (5, 6). Afixe com porcas (9). Aperte os porcas com torque de 13,1 N·m (10 lb·pé).
2. Aperte as porcas (17) no suporte dianteiro (5, 6) com torque de 34 a 41 N·m (25 a 30 lb·pé).
3. Veja a Figura 11. Instale o pedal do passageiro (4) no suporte do pedal (1) usando o pino original (5), arruela ondulada (6) e presilha (7).
4. Instale o defletor de detritos. Consulte a seção REMOÇÃO DO PROTETOR DA CORREIA/DEFLETOR DE DETRITOS do Manual de serviço.



Figura 12. Instale o suporte e o isolador no gancho do suporte do alforje

## Instale o alforje

1. Veja a Figura 12. Instale o isolador de borracha (5) ( Figura 18, item 18) sobre o gancho do suporte do alforje (3) com o lado "liso" voltado para baixo.
2. Veja a Figura 13. Instale os anéis isolantes (1) ( Figura 18, item 19) nos furos dentro do alforje.
3. Instale a luva de aço (2) ( Figura 18, item 20) em cada um dos anéis isolantes.

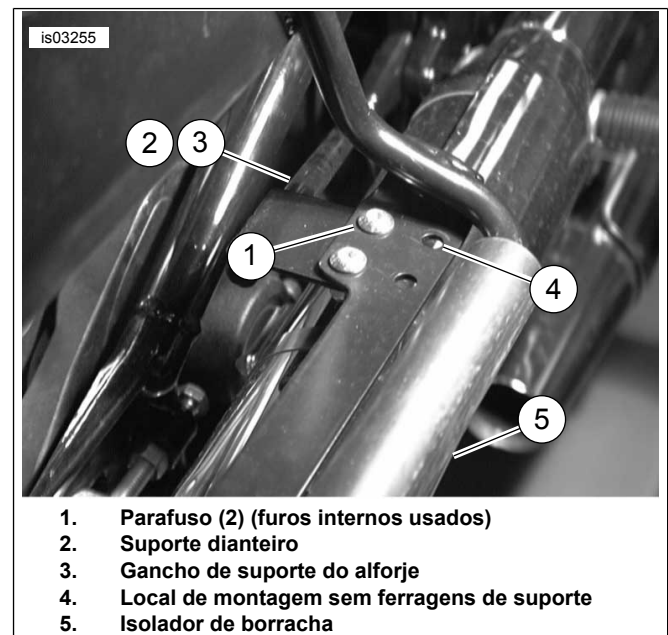
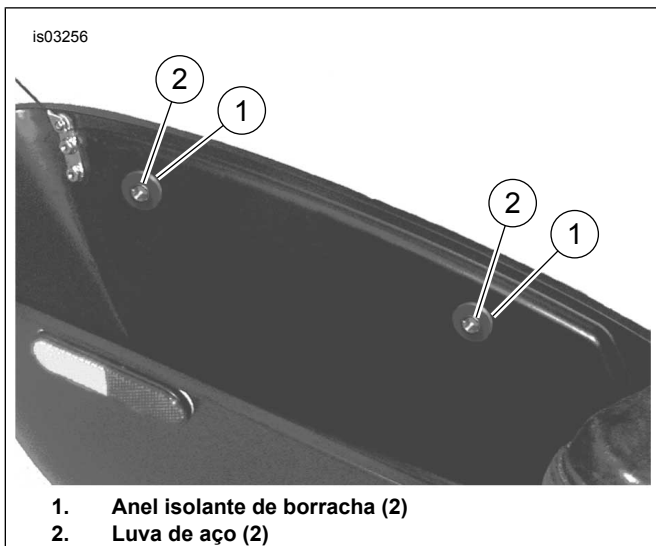

1. Anel isolante de borracha (2)
2. Luva de aço (2)

**Figura 13. Instale os anéis isolantes e as luvas**

4. Veja a Figura 14. Coloque o alforje (1) no gancho (2) e localize o espaçador (3) (Figura 18, item 21) entre o alforje e o gancho.

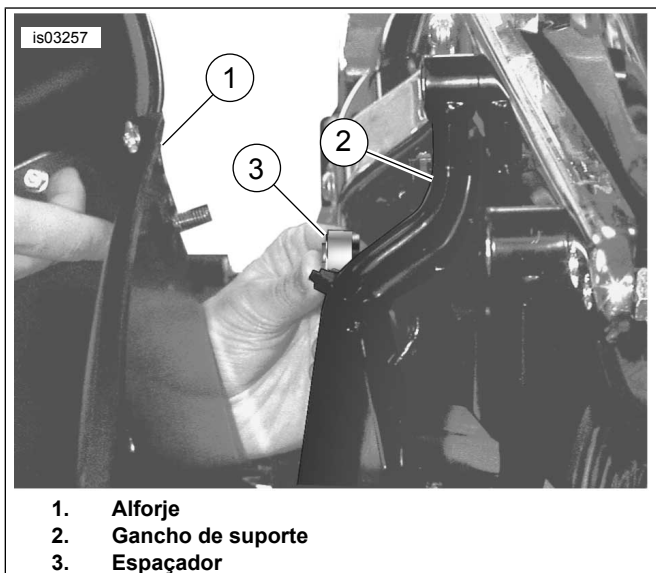

1. Alforje
2. Gancho de suporte
3. Espaçador

**Figura 14. Instale o espaçador**

5. Veja a Figura 18. Instale o parafuso (22) e a arruela (23) do alforje lateral, por dentro do espaçador (21). Depois instale a porca (9) apertando com os dedos.
6. Instale o parafuso, a arruela e o espaçador para o furo restante no alforje e no gancho.
7. Certifique-se de que o alforje esteja alinhado corretamente e aperte os parafusos e as porcas firmemente.

## Instale os refletores nos alforjes

### NOTA

Refletores vermelhos estão incluídos neste kit e devem ser instalados em conformidade com as exigências dos EUA e do Canadá.

### ⚠ ATENÇÃO

A norma de segurança federal de veículos a motor (FMVSS, Federal Motor Vehicle Safety Standard) 108 dos EUA exige que os motocicletas sejam equipados com refletores traseiros e laterais. Certifique-se de que os refletores traseiros e laterais estão montados adequadamente. A deficiente visibilidade do motociclista pelos outros condutores pode provocar acidentes mortais ou lesões corporais graves. (00336b)

1. Veja a Figura 15. Posicione o refletor a aproximadamente 179 mm (7 pol.) da frente do alforje e 6 mm (1/4 pol.) da borda da base do alforje.
2. Usando uma solução 50/50 de álcool isopropílico/água, limpe completamente a superfície onde o refletor será instalado.
3. Deixe a superfície secar totalmente antes de continuar.
4. Remova a proteção do adesivo e instale o refletor (Figura 18, item 24).
5. Deixe o adesivo secar por pelo menos 24 horas em temperatura acima de 16 °C (60 °F).

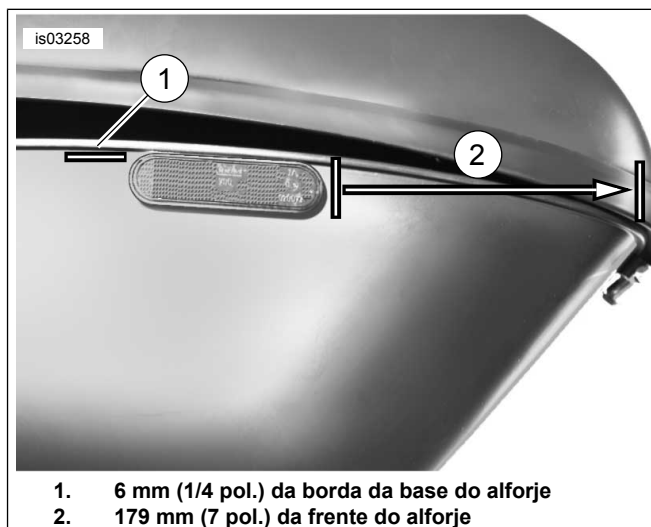

1. 6 mm (1/4 pol.) da borda da base do alforje
2. 179 mm (7 pol.) da frente do alforje

**Figura 15. Colocação do refletor no alforje**

## Instale o alforje do outro lado

Depois de completar a instalação em um lado da motocicleta, repita as mesmas tarefas para instalar o alforje no lado oposto.

## Substituição da dobradiça (opcional)

### NOTA

Os alforjes são enviados com uma dobradiça e cabo para levantar e abaixar a tampa. Contudo, devido a diversos estilos de assentos ou acessórios instalados, pode ser preferível substituir a dobradiça existente pela dobradiça opcional fornecida no kit, que permite uma remoção completa da tampa.

1. Veja a Figura 16. Remova os parafusos (1, 2) que prendem o cabo à tampa e base do alforje.
2. Remova o cabo (3) do alforje.

3. Veja a Figura 17. Remova e guarde a presilha em “C” e o pino (1) da dobradiça. Separe a tampa do alforje do corpo.
4. Remova e guarde dois parafusos (2) que prendem a dobradiça na tampa do alforje.
5. Deslize a dobradiça (3) para fora por baixo do vedador de borracha.



Figura 16. Remova o cabo



Figura 17. Remova a dobradiça

6. Veja a Figura 18. Deslize a dobradiça (25) por baixo do vedador de borracha e afixe a metade da dobradiça na tampa do alforje usando os parafusos ( Figura 17, item 2) removidos anteriormente. Aperte os parafusos com firmeza.
7. Veja a Figura 17. Instale o pino na dobradiça e afixe com a presilha em “C”.
8. Instale a tampa do alforje na base, alinhando as metades da dobradiça e feche a tampa. Puxe para cima na frente da tampa para certificar-se de que a tampa esteja afixada firmemente.

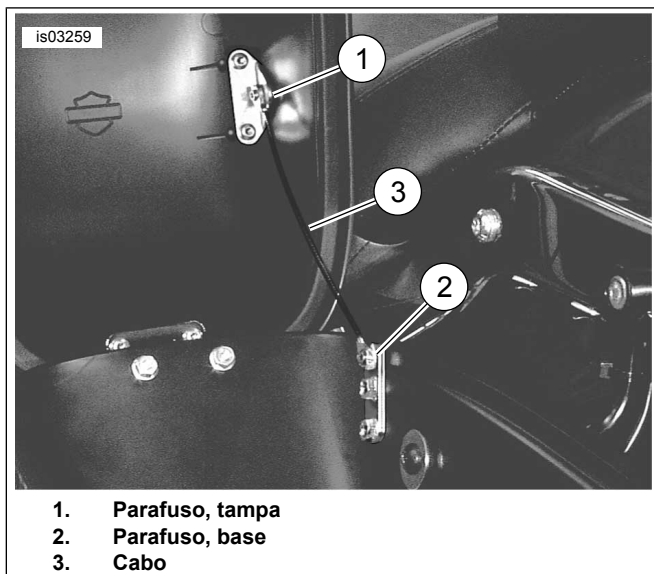
## Montagem final

### ⚠ ATENÇÃO

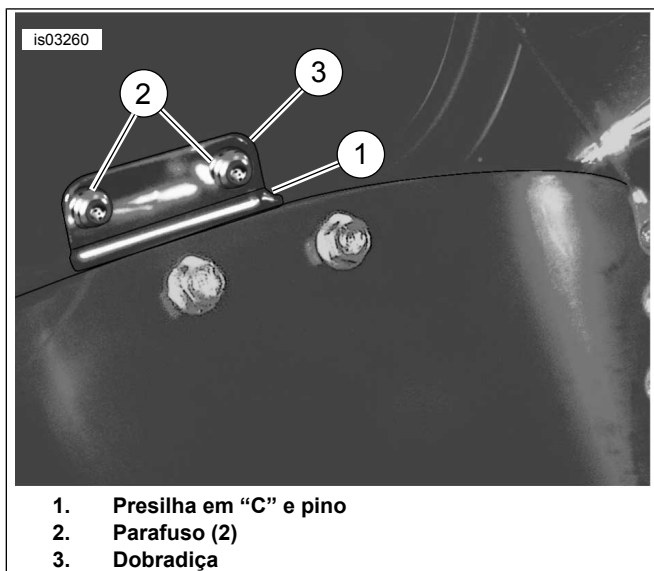
Ligue primeiro o cabo positivo (+) da bateria. Em caso de contacto do cabo positivo (+) com a massa, estando o cabo negativo (-) ligado, as faíscas resultantes podem provocar a explosão da bateria e acidentes mortais ou lesões corporais graves. (00068a)

1. Conecte os cabos da bateria, primeiro o cabo positivo (+).

### ⚠ ATENÇÃO

Após instalar o assento, puxe-o para cima para se certificar de que está travado na posição certa. Ao dirigir, um assento solto pode se deslocar e causar a perda do controlo, o que pode provocar a morte ou lesões corporais graves. (00070b)

2. Instale o assento de acordo com as instruções do Manual de serviço.

### ⚠ ATENÇÃO

Verifique o funcionamento de todas as luzes e interruptores antes de utilizar o motociclo. A visibilidade deficiente do condutor pode provocar acidentes mortais ou lesões corporais graves. (00316a)

3. Verifique se os pisca-piscas estão funcionando adequadamente.

# PEÇAS DE REPOSIÇÃO

is03269



Figura 18. Peças de reposição: kit de alforje FLSTF Softail (vista frontal esquerda)

Tabela 2. Peças de reposição: kit de alforje para FLSTF Softail

Item	Descrição (quantidade)	Peça N.º	Item	Descrição (quantidade)	Peça N.º
1	Gancho, suporte do alforje esq.	90762-00	14	Parafuso, 3/8-16 x 3 pol.	94362-91T
2	Gancho, suporte do alforje dir.	90750-00	15	Parafuso, 3/8-16 x 4 pol.	4204
3	Barra de reposicionamento, pisca-pisca esq.	90695-00	16	Arruela, ressalto (2)	5816
4	Barra de reposicionamento, pisca-pisca dir.	90433-00	17	Contraporca, 3/8-16 (2)	7601
5	Suporte, dianteiro esq.	88207-07	18	Isolador, suporte	90267-00
			6	Suporte, dianteiro dir.	88206-07
7	Parafuso, 5/16-18 x 1 3/8 pol. (4)	1002	20	Espaçador, aço (4)	90186-00A
8	Parafuso, 5/16-18 x 5/8 pol. (8)	3540	21	Espaçador (4)	90175-00
9	Contraporca, 5/16-18 (8)	7739	22	Parafuso, 5/16-18 x 1 3/8 pol. (4)	4214
10	Parafuso, 5/16-24 x 1/2 pol.	3538	23	Arruela, 5/16 pol. (4)	6213
11	Arruela de pressão (2)	7041	24	Refletor, vermelha (2)	59173-00

19 20 21 22 23 24 25

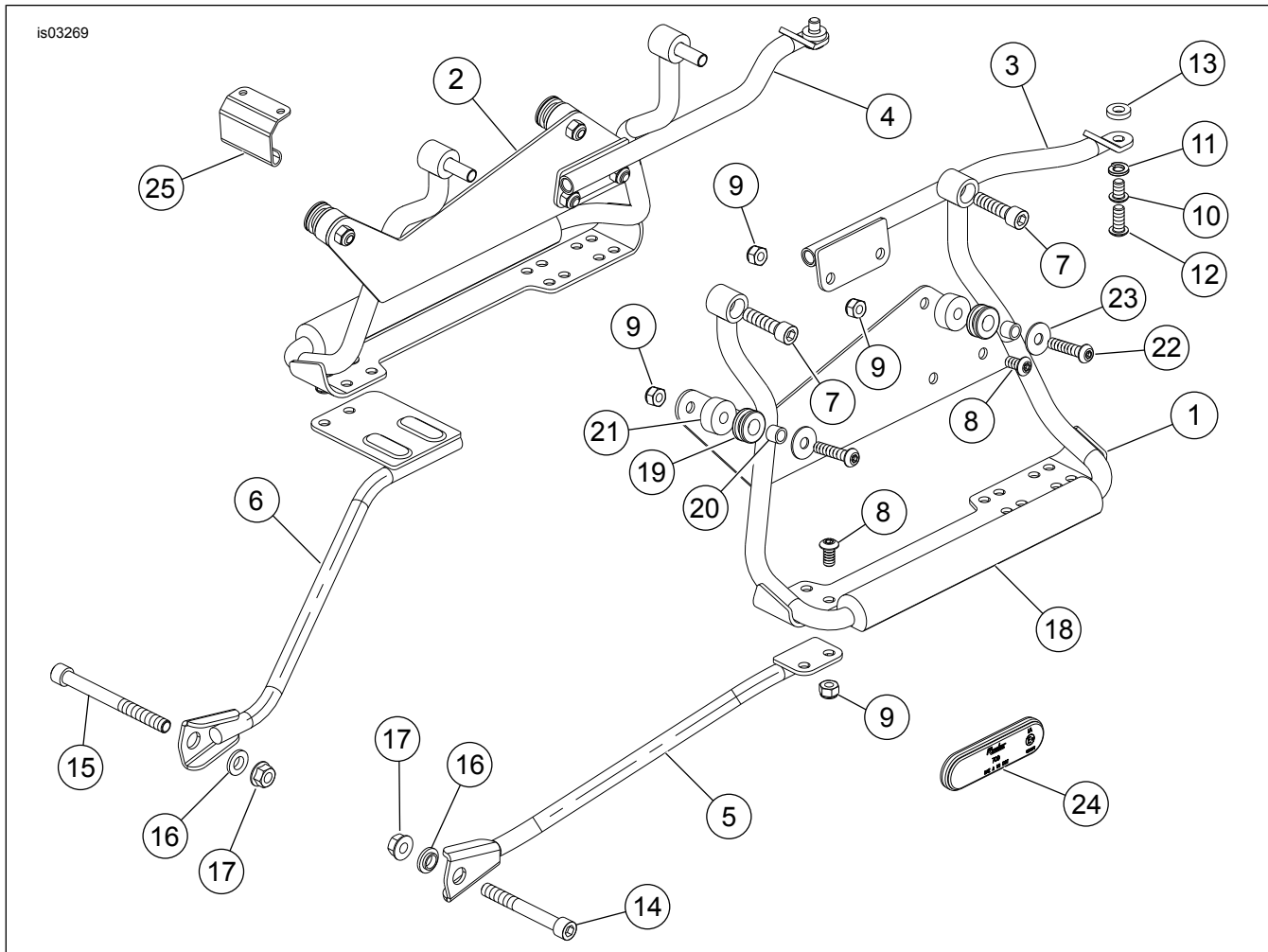

**Tabela 2. Peças de reposição: kit de alforje para FLSTF Softail**

Item	Descrição (quantidade)	Peça N.º	Item	Descrição (quantidade)	Peça N.º
12	Parafuso, 5/16-18 x 3/4 pol. (2) (usado com pisca-pisca de 2 3/8 pol.)	4092	25	Dobraçadeira (2)	90229-00
13	Espaçador (2) (usado com pisca-pisca de 2 3/8 pol.)	65849-01	Notas: As peças de reposição estão mostradas do lado esquerdo dianteiro da motocicleta. O kit de suporte do alforje (90715-07) inclui os itens de 1 a 6. O kit de ferragens do suporte do alforje (88208-07) inclui os itens de 7 a 25.		

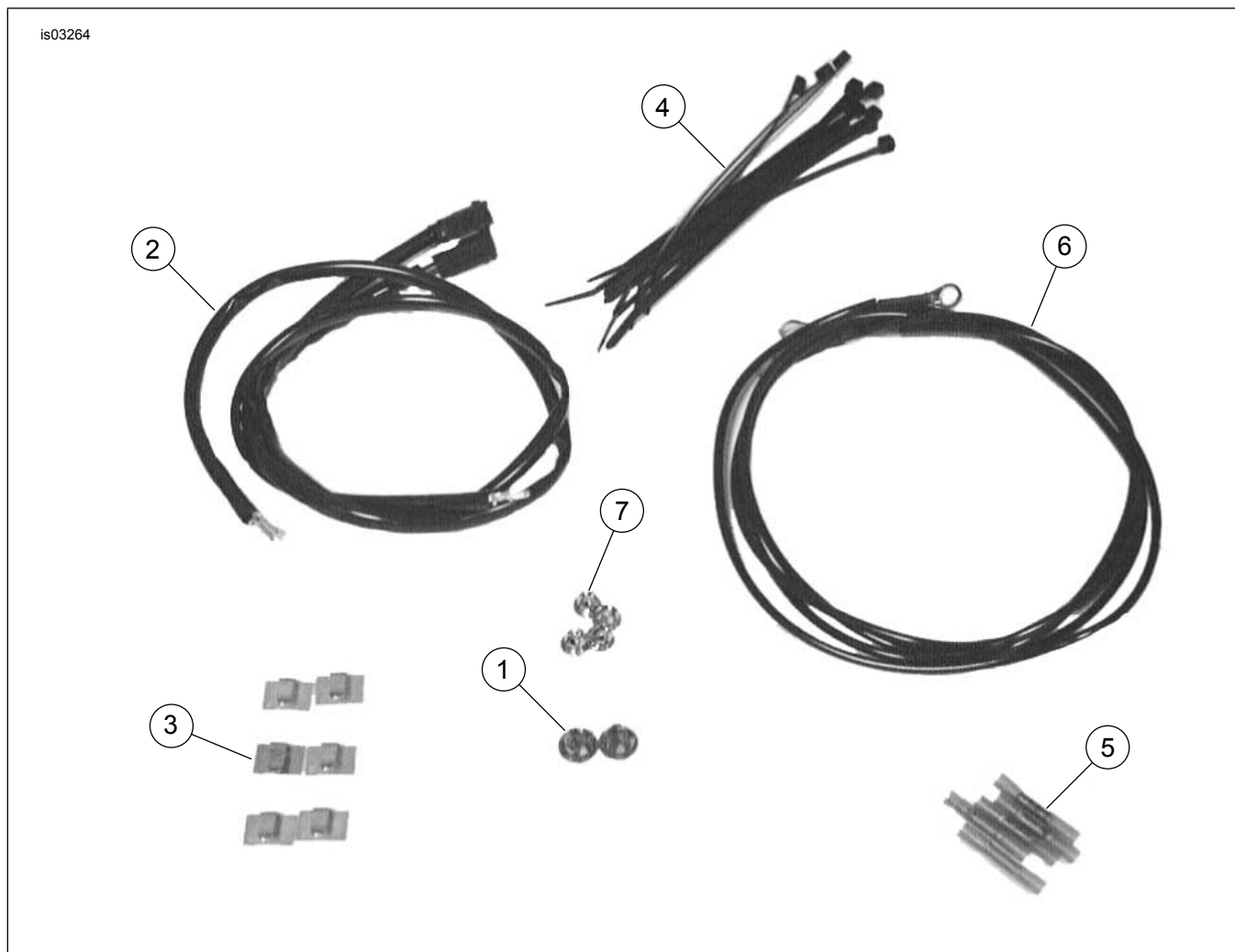

**Figura 19. Peças de reposição: kit de alforje para FLSTF Softail**

**Tabela 3. Peças de reposição: kit de alforje para FLSTF Softail**

Item	Descrição (quantidade)	Peça N.º
1	Tampão cromado (2)	53830-00
2	Chicote de fios (2)	70508-00
3	Presilha, adesiva (8)	10102
4	Abraçadeira, cabo (6)	10006
5	Conector, tipo luva vedado (5)	70586-93
6	Abraçadeira, terra (2)	70507-00

Tabela 3. Peças de reposição: kit de alforje para FLSTF Softail

Item	Descrição (quantidade)	Peça N.º
7	Tampão, botão (4)	68446-00

Nota: Kit de fiação do pisca-pisca (72509-00) inclui os itens de 1 a 7.



Figura 20. Peças de reposição: kit de alforje para FLSTF Softail

Tabela 4. Peças de reposição: kit de alforje para FLSTF Softail

Item	Descrição (quantidade)	Peça N.º	Item	Descrição (quantidade)	Peça N.º
	Conjunto de alforje, esq. (inclui os itens de 1 a 24)	20026-07XX	13	Gaxeta	90230-00
	Conjunto de alforje, dir. (inclui os itens de 1 a 24)	20027-07XX	14	Trinco em arco	90231-00
1	Anel de retenção	11015	15	Suporte, trinco	90232-00
2	Parafuso, M6-6H (2)	1394	16	Tranca, alforje	90235-00A
3	Parafuso, 10-24 x 3/8 pol. (6)	3018	17	Conjunto de tampa do trinco	90237-00
4	Parafuso, cabeça panela (2)	3595	18	Tampa, alforje (esquerdo)	90261-00
5	Parafuso, hi-lo (8)	3596		Tampa, alforje (direito)	90260-00
6	Cabo	53633-00	19	Base, alforje (esquerdo)	90264-00
7	Arruela, mola curvada (2)	6970		Base, alforje (direito)	90262-00
8	Contraporca, flangeada (2)	7878	20	Suporte, cabo superior	90417-00
9	Conjunto do trinco	90166-00	21	Suporte, cabo inferior	90418-00
10	Engate, dobradiça	90172-00	22	Jogo de chave (especificar código)	90234-00

**Tabela 4. Peças de reposição: kit de alforje para FLSTF Softail**

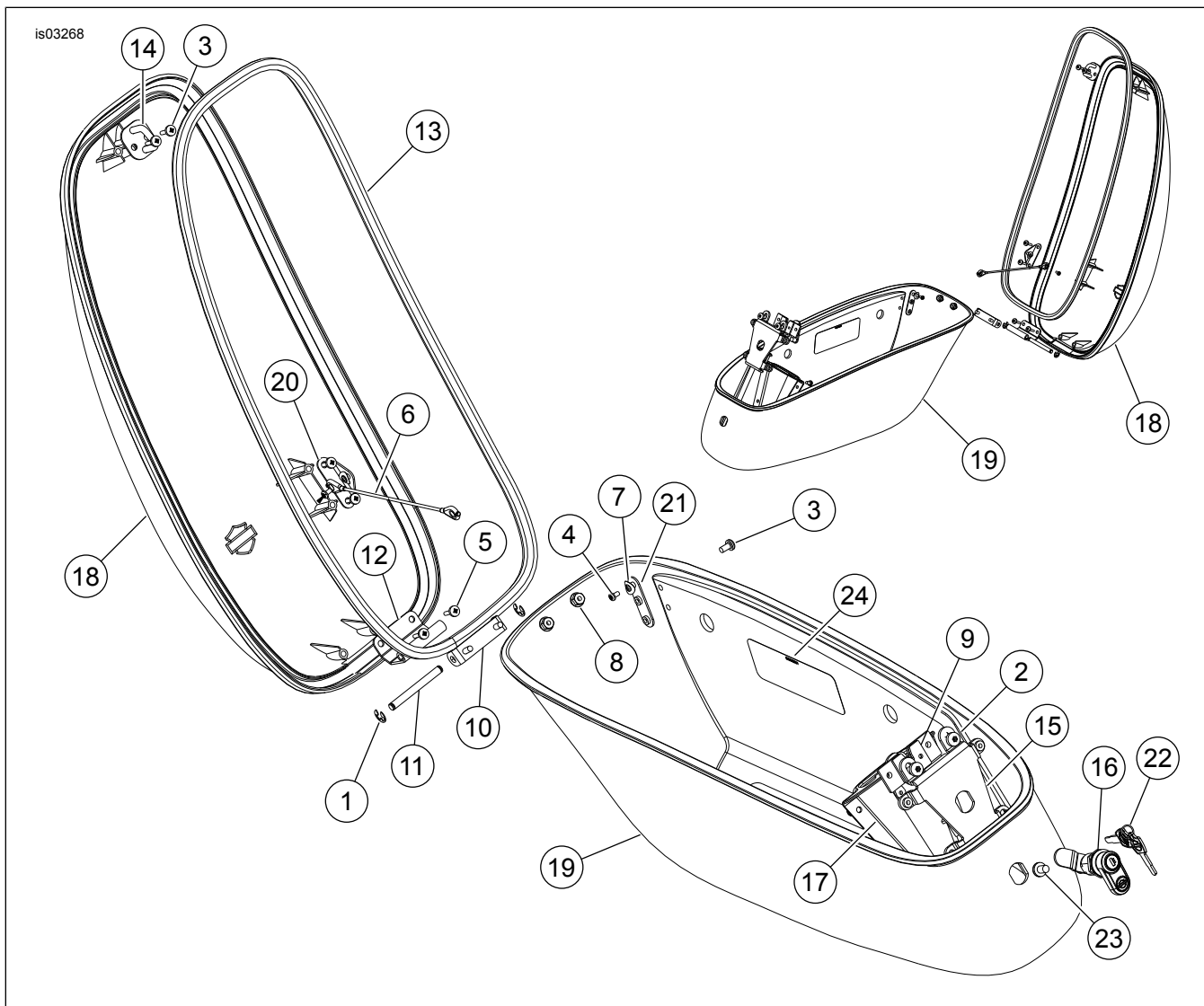
<b>Item</b>	<b>Descrição (quantidade)</b>	<b>Peça N.º</b>	<b>Item</b>	<b>Descrição (quantidade)</b>	<b>Peça N.º</b>
11	Pino	90173-00	23	Parafuso, T-30 Torx 1/4-20 x 3/8 pol.	Não é vendido separadamente
12	Dobradiça, suporte gancho	90176-00	24	Etiqueta, alforje (local mostrado)	Não é vendida separadamente