



## 软尾可拆卸式边箱对接五金套件

### 概述

### 套件编号

88256-07

### 车型

关于车型配件信息，请参见P&ARetailCatalog( P&A零售目录 ) 或www.harley-davidson.com上的PartsandAccessories( 零件与附件 )部分( 仅英文 )。

### 需要的附加零件

安装软尾可拆卸式边箱时需要对接五金套件53932-03。

对于2003年款及之后配备可拆卸式边箱套件88237-07或88238-07的FX软尾车型，安装此套件之前必须先安装转向信号重新定位套件( 69857-07 )。

Loctite®243( red )( 99642-97 )在哈雷戴维森经销商处有售。

### 套件内容

参见图4和表1。

### 安装

1. 如果适用且尚未安装转向信号重新定位套件( 69857-07 )，则安装该套件。
2. 已安装对接点： 参见图1。从挡板支架( 5 )上拆下螺丝( 1 )、前对接点( 2 )、后对接点( 3 )和衬套( 4 )。丢弃螺丝，但保留对接点和衬套以便安装套件。之前未安装对接点：
  - a. 参见图2。从挡板支架( 2 )上拆下螺丝( 1 )并丢弃。
  - b. 从对接五金套件53932-03包括的衬套组中拆下塑料衬套( 标有01 )。丢弃其余衬套。
3. 参见图4。将衬套( A )置于每个挡板支架( B )孔中。衬套斜切边( 图3：项目1 )朝向挡板外侧。
4. 安装前后对接点( C、D )。对于每个对接点，放置时使对接点埋头孔侧与衬套结合( 图3：项目2 )。



图1。原有五金件( 带有对接点 )



图2。原有五金件( 不带对接点 )

5. 将微型对接点( 1 )置于前后对接点( C、D )的顶部( 外侧 )。

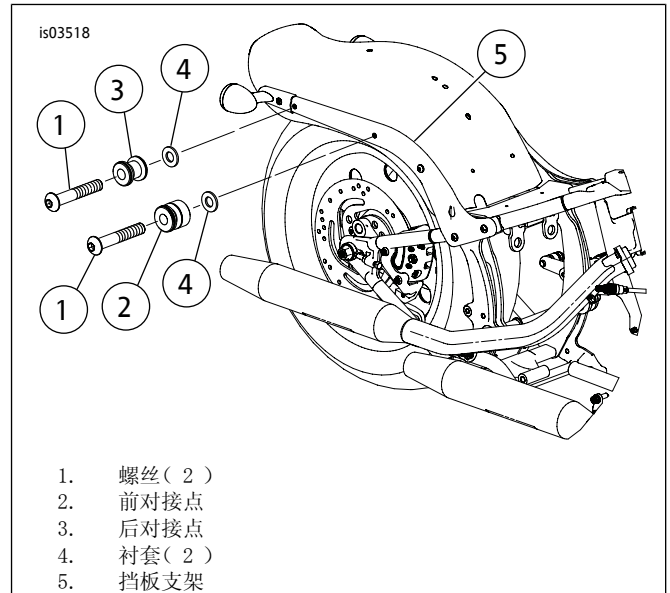
### 注意

确保对接点螺丝已涂敷Loctite 243( 蓝色 )。否则可导致对接点和附件在摩托车上出现松动。

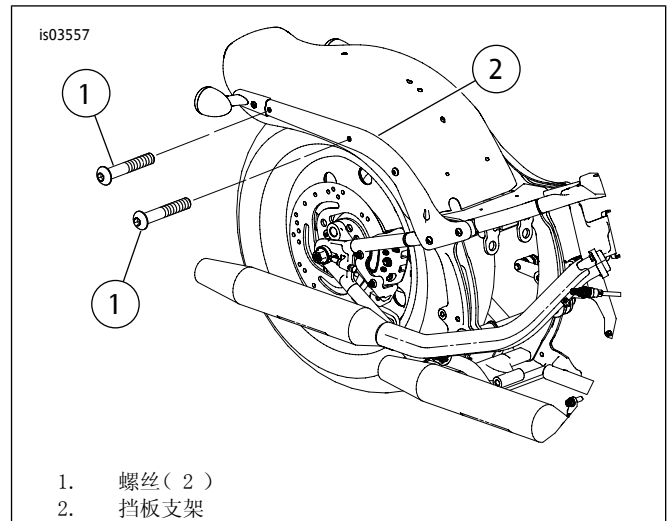
6. 在对接点螺丝的后四圈螺纹上涂敷Loctite 243( 蓝色 )。



图3。对接点和衬套

7. 通过微型对接点、前后对接点和衬套将螺丝( 2 )拧入挡板和支架( 挡板之下 )。拧紧螺丝至28-37牛米( 21-27英尺磅 )。

**注意**

安装边箱并上路骑行800公里( 500英里 )后, 必须检查边箱安装螺丝的扭矩。检查确认扭矩是否仍为28-37牛米( 21-27英尺磅 )。必要时拧紧。

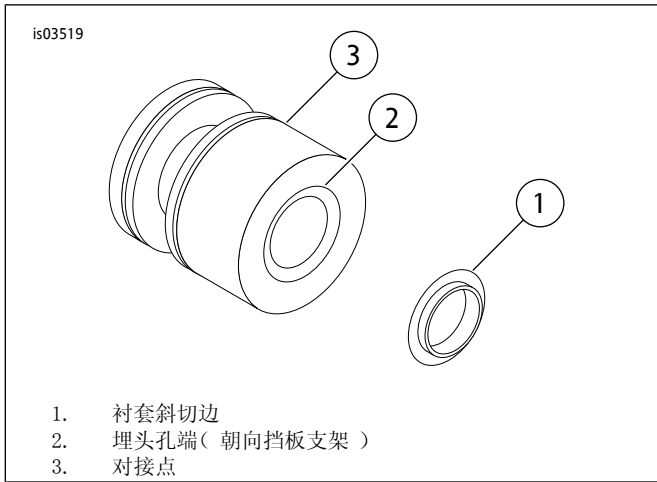
**维修零件**



图4。维修零件：软尾可拆卸式边箱对接五金套件

**注意**

未能将紧固件拧紧至规定扭矩可导致所安装附件损坏。(00508b)

8. 在对侧重复这些步骤。

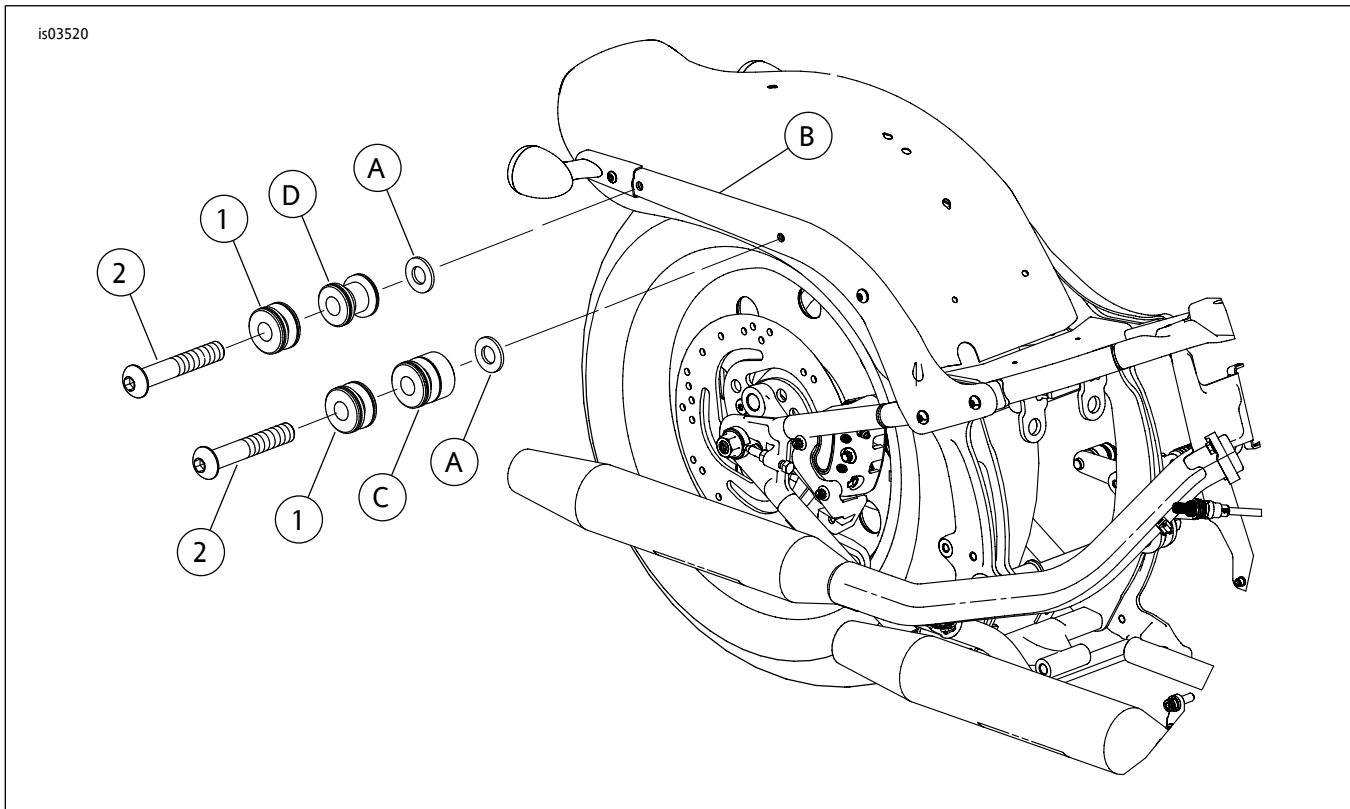
**保养**

**注意**

安装边箱并上路骑行800公里( 500英里 )后, 必须检查边箱安装螺丝的扭矩。检查确认扭矩是否仍为28-37牛米( 21-27英尺磅 )。必要时拧紧。

随着时间的延长, 对接点有可能磨损, 导致匹配的行李架、侧板或边箱松动或发出咔嚓声。如果出现这种情况:

1. 拆下对接五金件( 螺丝 )
2. 清除螺丝螺纹上残留的螺纹锁固剂。
3. 在对接点螺丝的后四圈螺纹上涂敷Loctite243( 蓝色 )。
4. 安装螺丝, 但此时不要拧紧。
5. 将对接点从之前的位置顺时针旋转约45度。
6. 拧紧对接五金件至28-37牛米( 21-27英尺磅 )。
7. 可根据需要重复操作, 最多可调节三次。第三次调节之后, 必须安装新对接点。

表1。维修零件：软尾可拆卸式边箱对接五金套件

项目	描述(数量)	零件编号	项目	描述(数量)	零件编号
1	微型对接点(4)	53967-06	套件中不包括的项目:		
2	螺丝, 3/8-16x2-1/4英寸(4)	4154	A	衬套(2)	对接五金套件的组成部分 53932-03
套件中包括但未显示的项目:			B	挡板支架	
3	螺丝, 5/16-18x2-1/4英寸8级(2)(用于安装零件编号88237-07和88238-07的前下部对接点)	4670	C	前对接点	对接五金套件的组成部分 53932-03
4	隔块, 0.558(2)(用于安装零件编号88237-07和88238-07的前下部对接点)	6472	D	后对接点	对接五金套件的组成部分 53932-03