



INSTRUCCIONES

J04217

2007-07-16



KIT DE ELEMENTOS DE SUJECIÓN DE ACOPLAMIENTO PARA ALFORJAS DESMONTABLES SOFTAIL

GENERALIDADES

Kit número

88256-07

Modelos

Para obtener información de la adaptación a los diferentes modelos, consulte el catálogo de venta al detalle de P&A (piezas y accesorios) o la sección Piezas y accesorios de www.harley-davidson.com (inglés solamente).

Piezas adicionales requeridas

El kit de elementos de sujeción de acoplamiento 53932-03 es necesario para el montaje de las alforjas desmontables Softail.

El kit de reubicación de las señales de giro (69857-07) debe instalarse antes de instalar este kit en los modelos Softail FX de 2003 y posteriores equipados con los kits de alforjas desmontables 88237-07 ó 88238-07.

El Loctite® 243 (azul) 99642-97 está disponible en un concesionario Harley-Davidson.

Contenido del kit

Vea la Figura 4 y la Tabla 1.

INSTALACIÓN

1. Instale el kit de reubicación de las señales de giro (69857-07), si es necesario y no se ha hecho aún.
2. *Puntos de acoplamiento ya instalados:* Vea la Figura 1. Extraiga los tornillos (1), el punto delantero de acoplamiento (2), el punto trasero de acoplamiento (3) y los bujes (4) del soporte del guardabarros (5). Deseche los tornillos pero guarde los puntos de acoplamiento y los bujes para la instalación del kit. *Puntos de acoplamiento no instalados previamente:*
 - a. Vea la Figura 2. Quite y deseche los tornillos (1) del soporte del guardabarros (2).
 - b. Quite los bujes de plástico (etiquetados 01) de los juegos de bujes incluidos en el kit de elementos de sujeción de acoplamiento 53932-03. Deseche el resto de los bujes.
3. Vea la Figura 4. Coloque un buje (A) dentro de cada uno de los agujeros del soporte del guardabarros (B). El lado biselado de los bujes (Figura 3, artículo 1) queda orientado hacia afuera del guardabarros.

4. Instale los puntos delanteros y traseros de acoplamiento (C, D). En cada punto de acoplamiento, coloque el lado embudido del punto de acoplamiento para que enganche el buje (Figura 3, artículo 2).



Figura 1. Elementos de sujeción existentes (con puntos de acoplamiento)



Figura 2. Elementos de sujeción existentes (sin puntos de acoplamiento)

5. Coloque los puntos mini de acoplamiento (1) en la parte superior (exterior) de los puntos delanteros y traseros de acoplamiento (C, D).

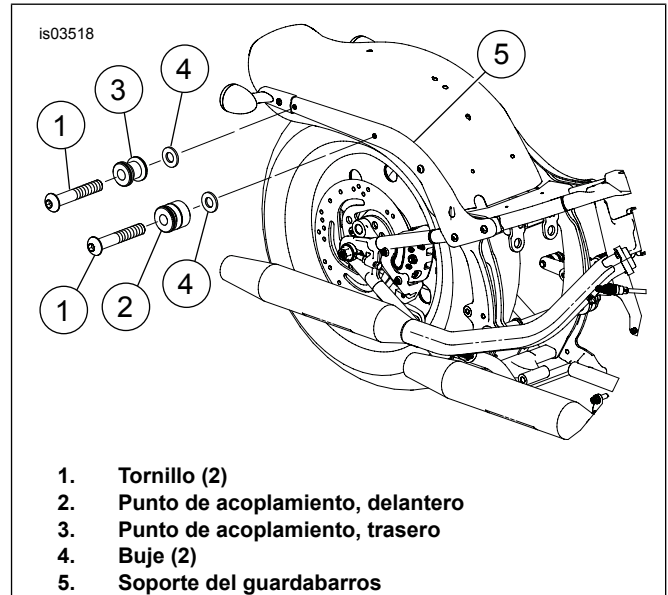

NOTA

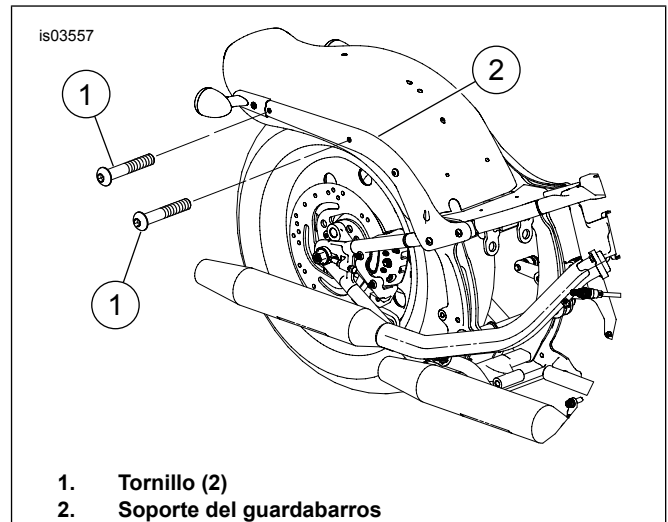
Asegúrese de aplicar Loctite 243 (azul) a los tornillos del punto de acoplamiento. No hacerlo podría causar que los puntos de acoplamiento y el accesorio se aflojen en la motocicleta.

6. Aplique Loctite 243 (azul) a las últimas cuatro roscas de los tornillos del punto de acoplamiento.



Figura 3. Punto de acoplamiento y buje

7. Enrosque los tornillos (2) a través de los puntos de acoplamiento mini, los puntos delanteros y traseros de acoplamiento, los bujes y dentro del guardabarros y la pieza de soporte (debajo del guardabarros). Apriete los tornillos a 28-37 N·m (21-27 lb-pie).

NOTA

Después de 800 km (500 millas) de uso en carretera con las alforjas instaladas, es necesario verificar el par de torsión de los tornillos de montaje de la alforja. Compruebe

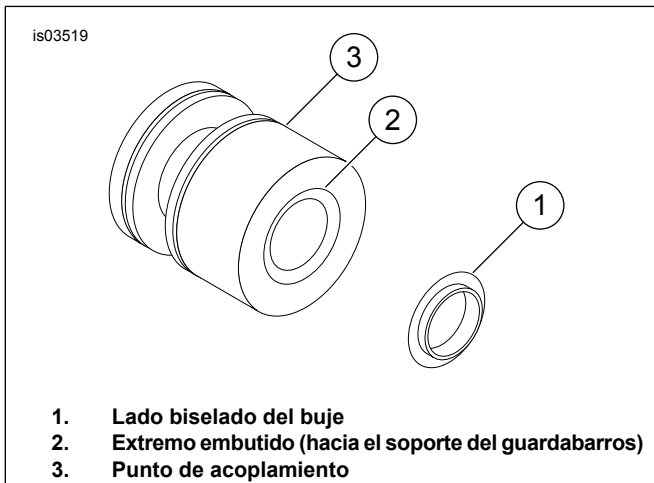
para asegurarse de que el par de torsión aún sea 28-37 N·m (21-27 lb-pie). Apriete si es necesario.

AVISO

No apretar los elementos de sujeción al par de torsión especificado puede resultar en daños al accesorio instalado. (00508b)

8. Repita los pasos en el lado opuesto.

MANTENIMIENTO

NOTA

Después de 800 km (500 millas) de uso en carretera con las alforjas instaladas, es necesario verificar el par de torsión de los tornillos de montaje de la alforja. Compruebe para asegurarse de que el par de torsión aún sea 28-37 N·m (21-27 lb-pie). Apriete si es necesario.

Con el tiempo, los puntos de acoplamiento pueden desgastarse causando que la rejilla para equipaje, las placas laterales o las alforjas acopladas se aflojen o traqueteen. Si esto ocurre:

1. Quite los elementos de sujeción de acoplamiento (tornillos)
2. Limpie el residuo de fijatornillos de las roscas de los tornillos.
3. Aplique Loctite 243 (azul) a las últimas cuatro roscas de los tornillos del punto de acoplamiento.
4. Temporalmente instale los tornillos sin apretarlos.
5. Gire los puntos de acoplamiento hacia la derecha aproximadamente 45° de su posición anterior.
6. Apriete los elementos de sujeción de acoplamiento a 28-37 N·m (21-27 lb-pie).
7. Repita, según sea necesario, hasta tres ajustes. Después del tercer ajuste, deben instalarse nuevos puntos de acoplamiento.

PIEZAS DE SERVICIO

is03520

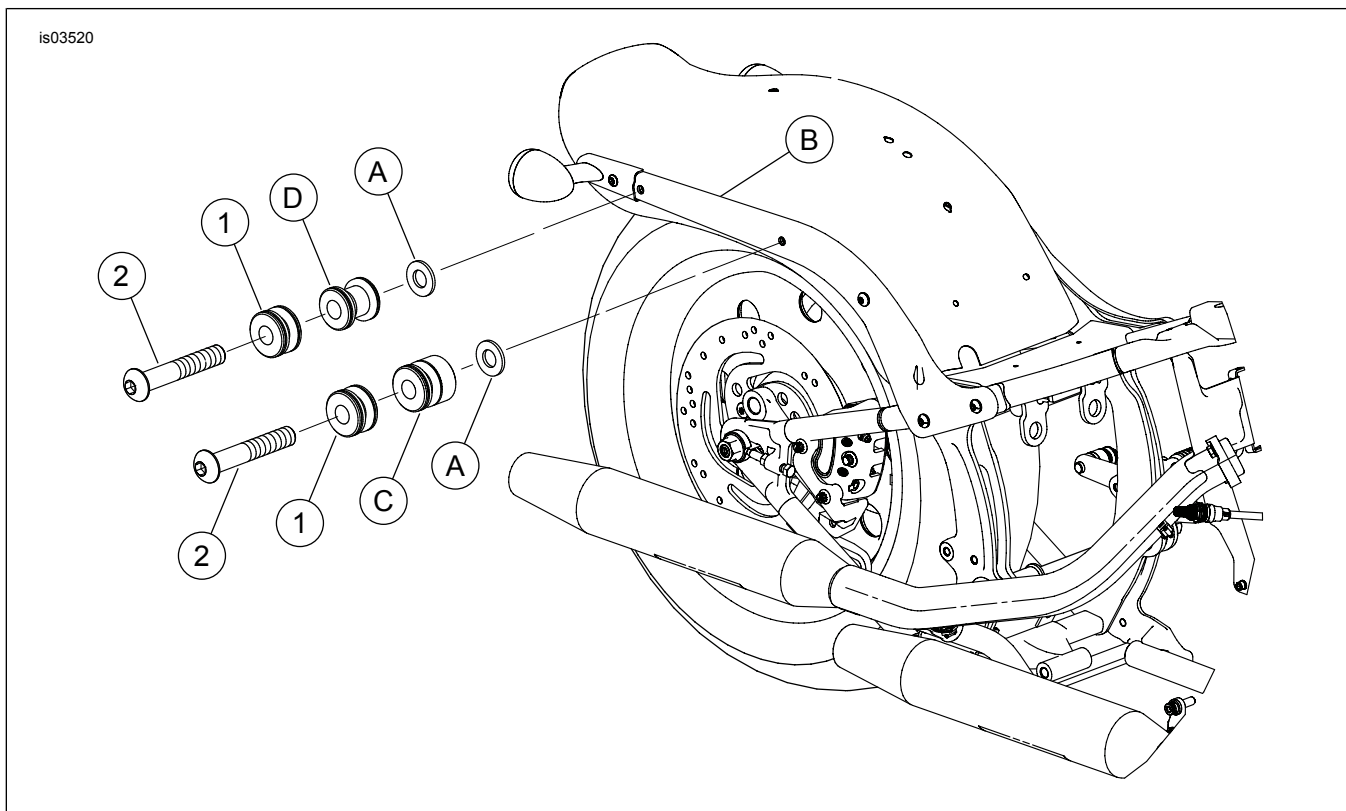

Figura 4. Piezas de servicio: kit de elementos de sujeción de acoplamiento para alforjas desmontables Softail

Tabla 1. Piezas de servicio: kit de elementos de sujeción de acoplamiento para alforjas desmontables Softail

Artículo	Descripción (cantidad)	Número de pieza	Artículo	Descripción (cantidad)	Número de pieza
1	Punto de acoplamiento, mini (4)	53967-06	Artículos no incluidos en el kit:		
2	Tornillo, 3/8-16 x 2-1/4 pulg. (4)	4154	A	Buje (2)	Pieza de acoplamiento kit de elementos de sujeción 53932-03
Artículos incluidos en el kit, pero no mostrados:			B	Soporte del guardabarros	
3	Tornillo, 5/16-18 x 2-1/4 pulg. grado 8 (2) (usado para el montaje del punto delantero de acoplamiento inferior para las números de pieza 88237-07 y 88238-07)	4670	C	Punto de acoplamiento, delantero	Pieza de acoplamiento kit de elementos de sujeción 53932-03
4	Espaciador, 0,558 (2) (usado para el montaje del punto delantero de acoplamiento inferior para los números de pieza 88237-07 y 88238-07)	6472	D	Punto de acoplamiento, trasero	Pieza de acoplamiento kit de elementos de sujeción 53932-03