



„TYPHOON“-HINTERRÄDER

ALLGEMEINES

⚠ WARNUNG

Nur Räder und Einbausätze einbauen, die für Ihr Motorradmodell zugelassen sind. Kontaktieren Sie einen Harley-Davidson Händler, um die Passung zu überprüfen. Nicht zusammenpassende Räder und Einbausätze oder der Einbau von Rädern, die für das Motorradmodell nicht zugelassen sind, können zum Kontrollverlust und damit zu Unfällen mit schweren oder tödlichen Verletzungen führen. (00610c)

Satz-Nummern

44617-08, 40884-08, 40156-10, 40776-10, 40900063, 40900065, 40900358, 40900359

Modelle

Modell-Passungsinformationen sind im P&A-Einzelhandelskatalog oder im Abschnitt „Parts and Accessories“ (Teile und Zubehör) der Website www.harley-davidson.com (nur auf Englisch) zu finden.

Inhalt des Satzes

Siehe Abbildung 1 und Ersatzteiletabellen.

Zusätzlich benötigte Teile

Diese Sätze enthalten nur das Custom-Rad.

Für den korrekten Einbau dieser Sätze müssen die folgenden Teile – erhältlich bei einem Harley-Davidson Händler – separat gekauft werden.

- Rad-Einbaukit (Siehe Tabelle 3. bis Siehe Tabelle 8. zur Bestimmung des benötigten Installationssatzes.)
- Brems Scheibenschrauben (Siehe Tabelle 1. zur Bestimmung der korrekten Befestigungsteile).
- Hinterradzahnrad-Schrauben (Siehe Tabelle 1. zur Bestimmung der geeigneten Hardware.)
- Ab-/Aufzieher für Radlager (94134-09A)

Die folgenden Harley-Davidson Genuine Motor Accessories werden für die sachgerechte Wartung und Reinigung empfohlen:

- Chrome Clean & Shine (93600031 (USA) / 93600082 (International))
- Glaze Poly Sealant (93600026 (USA) / 93600079 (International))
- Harley® Wheel and Spoke Brush (43078-99)
- Wheel & Tire Cleaner (93600024 (USA) / 93600076 (International))

- Bare Aluminum Wheel Protectant (93600028 (US) / 93600083 (International))

Reparaturlack für lackierte Räder ist bei einem Harley-Davidson Händler erhältlich:

- Ausbesserungsstift, Rad, schwarz (94482)

⚠ WARNUNG

Die Sicherheit von Fahrer und Sozium hängt vom korrekten Einbau dieses Satzes ab. Die entsprechenden Verfahren im Werkstatthandbuch befolgen. Falls es nicht möglich ist, dieses Verfahren selbst durchzuführen, bzw. nicht die richtigen Werkzeuge vorhanden sind, muss der Einbau von einem Harley-Davidson Händler durchgeführt werden. Unsachgemäßer Einbau dieses Satzes kann zu schweren oder tödlichen Verletzungen führen. (00333b)

HINWEIS

Diese Einbauanleitung bezieht sich auf Informationen aus dem Werkstatthandbuch. Für diesen Einbau ist ein Werkstatthandbuch für das jeweilige Modelljahr und Motorradmodell erforderlich. Es ist bei einem Harley-Davidson Händler erhältlich.

Tabelle 1. Passung der Befestigungsteile für Hinterradbremsscheibe und Hinterradzahnrad

Hardware	Einstellung:
Hinterradbremsscheibenschrauben (Original- oder Chrom-Befestigungsteile)	
5 Originalscheibenschrauben (43567-92)	Alle Modelle
Chromschraubensatz (46647-05) enthält 5 Schrauben	Alle Modelle
Hinterradzahnradsschrauben (Original- oder Chrom-Befestigungsteile)	
5 Zahnradsschrauben, original (3109)	Dyna- und Softail-Modelle ab 2007 und Touring-Modelle von 2007
Chromschraubensatz (94773-07) enthält 5 Schrauben und Unterlegscheiben	Dyna- und Softail-Modelle ab 2007
5 Zahnradsschrauben, original (3737A)	Dyna-Modelle von 2000 bis 2005, Softail-Modelle von 2000 bis 2006, Touring-Modelle von 2004 bis 2006
Chromschraubensatz (94773-00A) enthält 5 Schrauben und Unterlegscheiben	Dyna-Modelle von 2000 bis 2005, Softail-Modelle von 2000 bis 2006
5 Zahnradsschrauben, original (3814)	2008 Touring-Modelle
5 Zahnradsschrauben, original (3873)	2006 Dyna:
5 Zahnradsschrauben, original (3899)	Touring-Modelle von 2000 bis 2003; Sportster-Modelle ab 2001 (außer japanische Modelle)



Tabelle 1. Passung der Befestigungsteile für Hinterradbremsscheibe und Hinterradzahnrad

Hardware	Einstellung:
5 Zahnrad-schrauben, original (40439-01)	VRSC-Modelle von 2002 bis 2006 und VRSCR-Modelle von 2007
5 Zahnrad-schrauben, original (4552)	VRSC-Modelle ab 2007 (außer VRSCR- und VRSC-SE-Modelle)
Hinterradzahnrad-Unterlegscheiben	
5 Zahnradunterlegscheiben, original (6516HW)	Dyna, Softail- und Touring-Modelle bis 2006 und Sportster-Modelle ab 2000 (außer japanische Modelle)
5 Zahnradunterlegscheiben, original (7039)	VRSC-Modelle ab 2002

EINBAU

1. Die vorhandene Hinterradbaugruppe ausbauen. Achse, Achsmutter, Bremsscheibe und Raddistanzstücke für den Einbau des Satzes aufheben. Siehe HINTERRAD im Werkstatthandbuch.

HINWEIS

Vor dem Aus- oder Einbau des Rades muss der Hinterradbremssattel ausgebaut werden.

Der Splint oder Federclip der Achsmutter muss ausgetauscht werden. Sie werden beim Händler zum Kauf angeboten. Bezüglich der entsprechenden Teilenummer für das jeweilige Motorradmodell an einen Händler wenden.

Kunststoffschutzhülsen auf den Reifenmontagewerkzeugen und Felgenklemmen verwenden, wenn ein Reifen auf einem lackierten Rad montiert wird.

Es wird empfohlen, bei breiten Niederprofilreifen ein Reifenmontagegerät mit einem zweiten Arm zu verwenden, der während der Reifendrehung die Reifenseitenwand nach unten presst.

Bei der Reifenmontage reichlich Reifenschmiermittel auf Rad und Reifen auftragen.

Zum Entfernen des Reifens, Kunststoffkeile zwischen Felge und Reifen einsetzen, nachdem der Reifenwulst losgebrochen wurde, um eine ausreichend große Öffnung für die Felgenklemmen zu schaffen.

HINWEIS

Für Sätze 40900358 und 40900359 den kurzen Ventilschaft (43157-83A), für alle anderen den langen Ventilschaft (43206-01) aus dem Einbausatz einbauen. Alle anderen Ventilschäfte entsorgen.

2. Siehe Abbildung 1. Die Ventilschaft-Baugruppe (I) am Rad anbringen. Siehe REIFEN im Werkstatthandbuch.

HINWEIS

Die Bremsscheibenschrauben nicht wiederverwenden. Wenn diese Schrauben wiederverwendet werden, kann das einen Drehmomentverlust und damit Schäden an den Bremskomponenten verursachen. (00319c)

HINWEIS

Riemenscheiben-Befestigungsschrauben nicht wiederverwenden. Die erneute Verwendung der Riemenscheiben-Befestigungsschrauben kann zu Drehmomenteinbußen und Schäden an Riemenscheibe und/oder Antriebsriemenbaugruppe führen. (00480b)

3. Die Komponenten des Radeinbau-Satzes, die Originalbremsscheibe und das Zahnrad, unter Beachtung der Ersatzteiletabelle, am Rad anbringen. Siehe HINTERRAD im Werkstatthandbuch.

HINWEIS

Zuerst das Primärlager, unter Verwendung des Werkstatthandbuchs und des AB-/AUFZIEHER FÜR RADLAGER, einbauen.

Die auf der Nabenoberfläche befindlichen, maschinell eingearbeiteten Rillen (4) zeigen die Primärlagerseite an.

Für Sätze 44617-08, 40776-10 und 40900063: Beim Einbauen eines Rads in Dyna-Modelle ab 2008 die Lagerscheibe des Einbausatzes unter dem Primärlager einbauen.

4. Hinterrad (1), Originalachse und Originaldistanzstücke am Motorrad installieren. Siehe HINTERRAD im Werkstatthandbuch.

WARTUNG UND REINIGUNG

Chrom- und Aluminiumteile müssen regelmäßig gepflegt werden, um den ursprünglichen Glanz und Schimmer zu erhalten.

1. Stark verschmutzte Radflächen mittels Rad- und Reifenreiniger reinigen und mit Rad- und Speichenbürste auftragen.
2. Chrom mit einem qualitativ hochwertigen Chromreiniger wie „Chrome Clean & Shine“ gründlich reinigen.
3. Für blanke Aluminiumteile der Räder 40156-10, 40776-10, 40900063, 40900065 und 40900358 Harley Preserve Aluminium-Schutzmittel verwenden.
4. Nach dem Reinigen und Polieren mit einem qualitativ hochwertigen Versiegler wie Glaze Poly Sealant die Fläche versiegeln.

ERSATZTEILE



Abbildung 1. Ersatzteile: „Typhoon“-Hinterräder

Tabelle 2. Ersatzteile und Radsatz-Inhalt

Satz	Teil	Beschreibung (Menge)	Teilenummer
44617-08, 40884-08, 40156-10, 40776-10, 40900063, 40900065, 40900358, 40900359	1	Rad	Nicht einzeln erhältlich
Im Text erwähntes visuelles Kennzeichen:			
	4	Maschinell eingearbeitete Rille (alle Räder)	

Tabelle 3. 3/4-in-Lager Radeinbausatz, HINTERRAD (43854-08A)

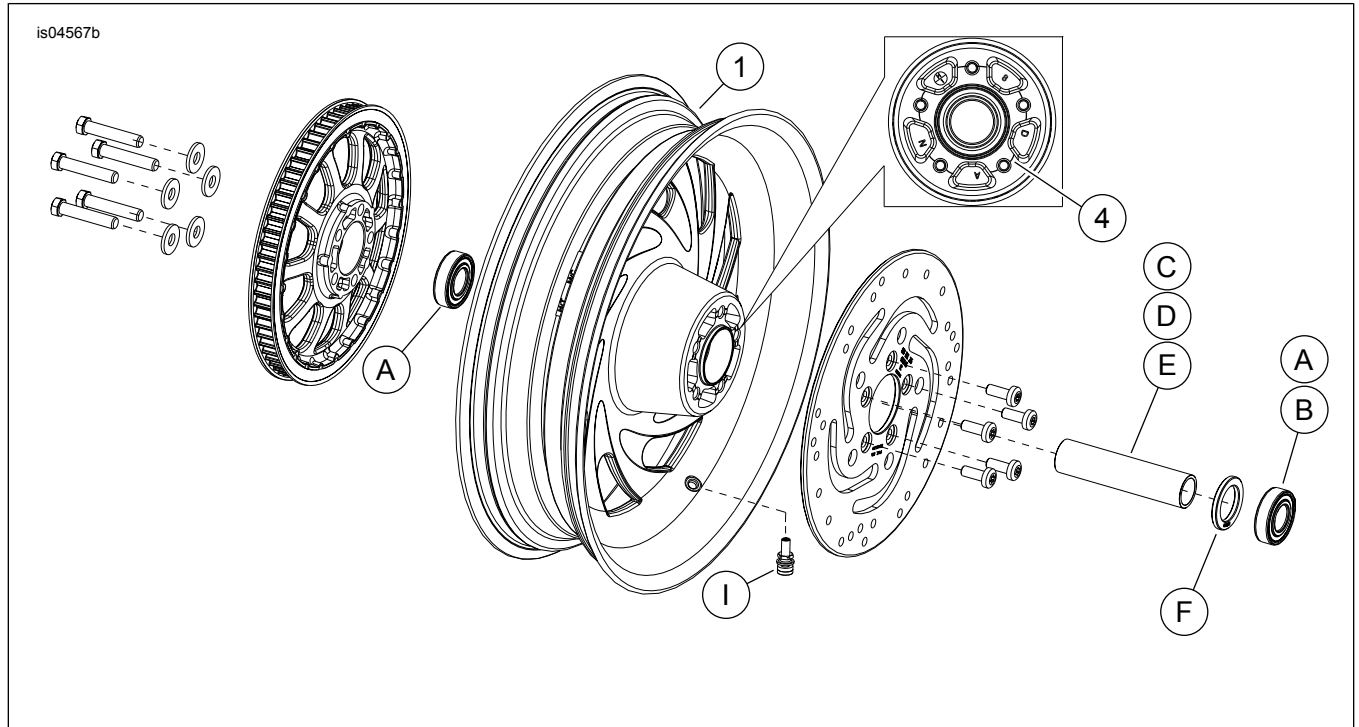
3/4-in-Lager Radeinbausatz, HINTERRAD (43854-08A)		Teil (Benutzte Menge und Beschreibung)					
Einstellung:	Reifengröße	A	C	D	E	H	I
FLST-, FLSTN- und FLSTC-Modelle von 2007	16 x 3,0 in	2	1	0	0	*	*
FLST-, FLSTN- und FLSTC-Modelle von 2003 bis 2006; FLSTF-Modelle von 2003 bis 2006 (außer FLSTFSE2-Modelle) und FXST-, FXSTB- und FXSTS-Modelle von 2003 bis 2005	16 x 3,0 in	2	1	0	0	*	*
Dyna-Modelle von 2000 bis 2005, Softail-Modelle von 2000 bis 2002 (außer FXSTD-Modelle)	16 x 3,0 in	2	1	0	0	*	*
XL-Modelle von 2000 bis 2004, FLT-Modelle von 2000 bis 2001	16 x 3,0 in	2	1	0	0	*	*
FXSTD-Modelle von 2000 bis 2007	17 x 4,5 Zoll	2	1	0	0	*	*
FXST-, FXSTB-, FXSTS- und FLSTFSEi-Modelle von 2006	17 x 6,0 Zoll	2	0	1	0	*	*
FLSTF-, FXST-, FXSTB- und FXSTC-Modelle von 2007	17 x 6,0 Zoll	2	0	0	1	*	*
Einbausätze sind für zahlreiche verschiedene Radausführungen und Passungen geeignet. Wenden Sie sich an einen Harley-Davidson-Händler, um zu überprüfen, ob Rad und Einbausätze für das vorgesehene Motorrad geeignet und zugelassen sind. BEMERKUNGEN: * Siehe HINWEIS vor den Ventileinbauschritten unter EINBAU, um zu ermitteln, welcher Ventilschaft für den vorliegenden Satz benutzt werden soll. Den (die) anderen Ventilschaft (Ventilschäfte) entsorgen.		A	Lager, normal (2)			9267	
		C	Achshülse			43608-00	
		D	Achshülse			43618-06	
		E	Achshülse			43618-07	
		H	Ventilschaft, kurz			43157-83A	
		I	Ventilschaft, lang			43206-01	

Tabelle 4. 1-in-Lager Radeinbausatz, HINTERRAD (43861-08A)

1-in-Lager Radeinbausatz, HINTERRAD (43861-08A)		Teil (Benutzte Menge und Beschreibung)				
Einstellung:	Reifengröße	A	C	D	H	I
FLT-Modelle von 2002 bis 2007 und XL-Modelle von 2005 bis 2007	16 x 3,0 in	2	1	0	*	*
Dyna-Modelle von 2006 bis 2007	17 x 4,5 Zoll	2	1	0	*	*
VRSC-Modelle von 2002 bis 2006, VRSCD- und VRSCR-Modelle von 2007	18 x 5,5 Zoll	2	0	1	*	*
VRSCSEi-Modelle von 2006, VRSCAW-, VRSCX- und VRSCDX-Modelle von 2007	18 x 8,0 Zoll	2	0	1	*	*
Einbausätze sind für zahlreiche verschiedene Radausführungen und Passungen geeignet. Wenden Sie sich an einen Harley-Davidson-Händler, um zu überprüfen, ob Rad und Einbausätze für das vorgesehene Motorrad geeignet und zugelassen sind. BEMERKUNGEN: * Siehe HINWEIS vor den Ventileinbausritten unter EINBAU, um zu ermitteln, welcher Ventilschaft für den vorliegenden Satz benutzt werden soll. Den (die) anderen Ventilschaft (Ventilschäfte) entsorgen.	A	Lager, normal	9247			
	C	Achshülse	43517-00			
	D	Achshülse	43704-01			
	H	Ventilschaft, kurz	43157-83A			
	I	Ventilschaft, lang	43206-01			

Tabelle 5. 25-mm-Lager Radeinbausatz, HINTEN (41451-08C)

25-mm-Lager Radeinbausatz, HINTEN (41451-08C)		Teil (Benutzte Menge und Beschreibung)							
Einstellung:	Reifengröße	A	C	D	F	H	I	J	
Modelle XG500/XG750 ab 2015	15 x 3,5 Zoll	2	0	1	0	1	0	0	
FXDF-Modelle ab 2008	16 x 5,0 Zoll	2	1	0	0	*	*	*	
Dyna-Modelle ab 2008 (außer FXDF) und FLD-Modelle ab 2012	17 x 4,5 Zoll	2	1	0	**	*	*	*	
FXDF-Modelle ab 2008	18 x 6,0 Zoll	2	1	0	0	*	*	*	
Einbausätze sind für zahlreiche verschiedene Radausführungen und Passungen geeignet. Wenden Sie sich an einen Harley-Davidson-Händler, um zu überprüfen, ob Rad und Einbausätze für das vorgesehene Motorrad geeignet und zugelassen sind. BEMERKUNGEN: * Siehe HINWEIS vor den Ventileinbausritten unter EINBAU, um zu ermitteln, welcher Ventilschaft für den vorliegenden Satz benutzt werden soll. Den (die) anderen Ventilschaft (Ventilschäfte) entsorgen. ** Siehe HINWEISE für den Radsatz vor dem Radzusammenbausritt unter EINBAU, um zu ermitteln, welche Lagerscheibe für den vorliegenden Radsatz und die Passung benutzt wird. *** Die Lagerscheibe wird unter dem Primärlager eingebaut.	A	Lager, normal (2)	9276A						
	C	Achshülse	43905-08						
	D	Achshülse	43300098						
	F	Lagerscheibe***	43904-08						
	H	Ventilschaft, kurz	43157-83A						
	I	Ventilschaft, lang	43206-01						
	J	Ventilschaft zum Durchziehen	40999-87						

Tabelle 6. 25-mm-Lager Radeinbausatz, HINTERRAD (43878-08B)

25-mm-Lager Radeinbausatz, HINTERRAD (43878-08B)		Teil (Benutzte Menge und Beschreibung)							
Einstellung:	Reifengröße	A	C	D	F	H	I	J	
FLSTN-, FLSTC-, FLS- und FXS-Modelle ab 2008 ohne ABS	16 x 3,0 in	2	1	0	0	*	*	0	
2008 FLT-Modelle ohne ABS	16 x 3,0 in	2	0	1	1	*	*	0	
XL-Modelle ab 2008 (außer XL883L-Modelle ab 2011)	16 x 3,0 in	2	0	1	**	*	*	*	
FXSTB-, FXSTC-, FLSTF-, FLSTSB- und FLSTFB-Modelle ab 2008 ohne ABS	17 x 6,0 Zoll	2	1	0	0	*	*	0	
FXSTB-, FXSTC-, FLSTF-, FLSTSB- und FLSTFB-Modelle ab 2008 ohne ABS	18 x 6,0 Zoll	2	1	0	0	*	*	0	
Einbausätze sind für zahlreiche verschiedene Radausführungen und Passungen geeignet. Wenden Sie sich an einen Harley-Davidson-Händler, um zu überprüfen, ob Rad und Einbausätze für das vorgesehene Motorrad geeignet und zugelassen sind. BEMERKUNGEN: * Siehe HINWEIS vor den Ventileinbausritten unter EINBAU, um zu ermitteln, welcher Ventilschaft für den vorliegenden Satz benutzt werden soll. Den (die) anderen Ventilschaft (Ventilschäfte) entsorgen. ** Siehe HINWEISE für den Radsatz vor dem Radzusammenbausritt unter EINBAU, um zu ermitteln, welche Lagerscheibe für den vorliegenden Radsatz und die Passung benutzt wird. *** Lagerscheibe wird unter dem Primärlager eingebaut.	A	Lager, normal (2)	9276						
	C	Achshülse	41696-08						
	D	Achshülse	41900-08						
	F	Lagerscheibe***	43904-08						
	H	Ventilschaft, kurz	43157-83A						
	I	Ventilschaft, lang	43206-01						
	J	Ventilschaft zum Durchziehen	40999-87						

Tabelle 7. 25-mm-Lager ABS-Radeinbausatz, HINTEN (43077-11A)

25-mm-Lager ABS-Radeinbausatz, HINTEN (43077-11A)		Teil (Benutzte Menge und Beschreibung)						
Einstellung:	Reifengröße	A	B	C	D	E	H	I
FLSTN-, FLSTC-, FLS- und FXS-Modelle ab 2011 mit ABS	16 x 3,0 in	1	1	0	1	0	*	*
FXST-, FLSTF- und FLSTFB-Modelle ab 2011 mit ABS	17 x 6,0 Zoll	1	1	0	1	0	*	*
FXST-, FLSTF- und FLSTFB-Modelle ab 2011 mit ABS	18 x 6,0 Zoll	1	1	0	1	0	*	*
FXCWC-Modelle ab 2011 mit ABS	18 x 8,0 Zoll	1	1	1	0	0	*	*
XG500- und XG750-Modelle ab 2017 mit ABS	15 x 3,5 Zoll	1	1	0	0	1	*	*
Einbausätze sind für zahlreiche verschiedene Radausführungen und Passungen geeignet. Wenden Sie sich an einen Harley-Davidson-Händler, um zu überprüfen, ob Rad und Einbausätze für das vorgesehene Motorrad geeignet und zugelassen sind. BEMERKUNGEN: * Siehe <i>HINWEIS</i> vor den Ventileinbausritten unter EINBAU, um zu ermitteln, welcher Ventilschaft für den vorliegenden Satz benutzt werden soll. Den (die) anderen Ventilschaft (Ventilschäfte) entsorgen. ** Primärlager. Lager muss mit der roten Seite in Richtung Rad eingebaut werden.	A	Lager, normal					9276	
	B	Lager, ABS**					9252	
	C	Achshülse					41358-08	
	D	Achshülse					41696-08	
	E	Achshülse					43300098	
	H	Ventilschaft, kurz					43157-83A	
I	Ventilschaft, lang					43206-01		

Tabelle 8. 25-mm-Lager ABS-Radeinbausatz, HINTEN (42400003)

25-mm-Lager ABS-Radeinbausatz, HINTEN (42400003)		Teil (Benutzte Menge und Beschreibung)							
Einstellung:	Reifengröße	A	B	C	F	H	I	J	
FXDF-Modelle ab 2008	16 x 5,0 Zoll	1	1	1	0	*	*	*	
Dyna-Modelle ab 2008 (außer FXDF- und FLD-Modelle)	17 x 4,5 Zoll	1	1	1	1	*	*	*	
2012 FLD-Modelle	17 x 4,5 Zoll	1	1	1	0	*	*	*	
FXDF-Modelle ab 2008	18 x 6,0 Zoll	1	1	1	0	*	*	*	
Einbausätze sind für zahlreiche verschiedene Radausführungen und Passungen geeignet. Wenden Sie sich an einen Harley-Davidson-Händler, um zu überprüfen, ob Rad und Einbausätze für das vorgesehene Motorrad geeignet und zugelassen sind. BEMERKUNGEN: * Siehe <i>HINWEIS</i> vor den Ventileinbausritten unter EINBAU, um zu ermitteln, welcher Ventilschaft für den vorliegenden Satz benutzt werden soll. Den (die) anderen Ventilschaft (Ventilschäfte) entsorgen. ** Primärlager. Lager muss mit der roten Seite in Richtung Rad eingebaut werden.	A	Lager, normal					9276		
	B	Lager, ABS**					9252		
	C	Achshülse					43905-08		
	F	Lagerscheibe					43904-08		
	H	Ventilschaft, kurz					43157-83A		
J	Ventilschaft zum Durchziehen					40999-87			