



KIT RUOTE ANTERIORI REVOLVER

GENERALITÀ

⚠ AVVERTENZA

Installare solo le ruote e i kit di installazione approvati per il proprio modello di motocicletta. Rivolgersi a un concessionario Harley-Davidson per verificare l'abbinamento. Un abbinamento errato delle ruote e dei kit di installazione o l'installazione di ruote non approvate per il proprio modello di motocicletta può far perdere il controllo del mezzo, con pericolo di riportare lesioni gravi o mortali. (00610c)

Numeri kit

40721-08, 40720-07, 40738-07, 40743-07 e 40744-07

Modelli

Per informazioni sugli abbinamenti dei modelli, vedere il catalogo di vendita al dettaglio delle parti ed accessori o la sezione Parts and Accessories (Parti ed accessori) sul sito web www.harley-davidson.com (solo in inglese).

NOTA

I coprimozzo complementari non sono compatibili con questa ruota.

Contenuto del kit

Questi kit includono le ruote personalizzate e, a seconda del kit, possono anche comprendere un coprimozzo. Per il contenuto del kit, vedere Tabella 2.

Parti supplementari necessarie

L'installazione corretta di questo kit richiede l'acquisto separato delle seguenti parti disponibili presso i concessionari Harley-Davidson:

- Kit di installazione ruote (vedere dalla Tabella 3 alla Tabella 8 per trovare il necessario kit di installazione)
- Viti del disco del freno (vedere Figura 1 e Tabella 1)
- Estrattore e inseritore dei cuscinetti delle ruote (94134-09A)

Si raccomanda l'uso dei seguenti accessori Harley-Davidson Genuine Motor Accessories per una manutenzione e pulizia corretta:

- Detergente per cromatura brillante Harley® Bright™ (94683-99)
- Lucido e sigillante Harley® Glaze™ (99701-84)
- Spazzola per ruote e raggi Harley® (43078-99)
- Detergente per ruote e pneumatici Harley-Davidson® (94658-98)

⚠ AVVERTENZA

La sicurezza del pilota e del passeggero dipende dalla corretta installazione di questo kit. Attenersi alle procedure appropriate illustrate nel manuale di manutenzione. Se non si è in grado di eseguire la procedura o non si dispone degli attrezzi adeguati, rivolgersi a un concessionario Harley-Davidson per l'installazione. Un'installazione non corretta di questo kit può causare lesioni gravi o mortali. (00333b)

NOTA

Questo foglio di istruzioni fa riferimento alle informazioni contenute nel manuale di manutenzione. Per questa installazione è necessario disporre di un manuale di manutenzione del proprio modello di motocicletta, disponibile presso un concessionario Harley-Davidson.

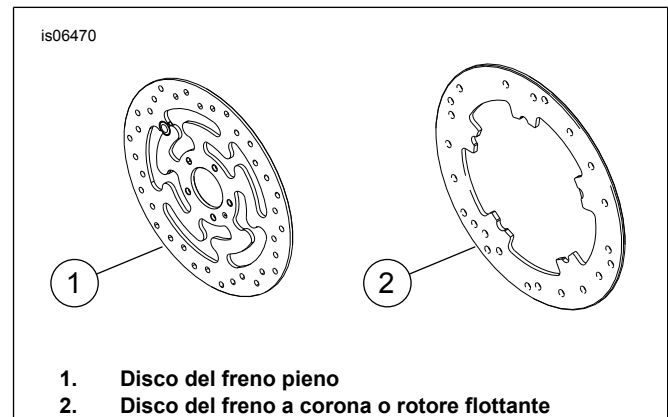

1. Disco del freno pieno
2. Disco del freno a corona o rotore flottante

Figura 1. Tipi di dischi del freno anteriore

Tabella 1. Bulloneria disco freno anteriore

Disco del freno	Bulloneria
Disco pieno	5 viti di serie per il disco (3655A) Kit di viti cromate (46646-05) comprendente 5 viti
Disco a corona	5 viti di serie per il disco (3762M) e 5 rondelle per il disco (6966M)

NOTA: I modelli dotati di doppio disco anteriore e quelli dotati di ruota con doppia superficie di montaggio dei freni richiedono il doppio di viti/rondelle (10 viti in totale o 2 kit di viti cromate se disponibili).

INSTALLAZIONE

1. Rimuovere il gruppo della ruota anteriore esistente. Mettere da parte l'asse, il dado dell'asse, il disco del freno e i distanziali della ruota per l'installazione del kit. Vedere RUOTA ANTERIORE nel manuale di manutenzione. **Per i modelli FLSTC e FLSTN:** Eliminare il coprimozzo a luna. **Per i modelli FXSTD:** Eliminare il distanziale rastremato.

NOTA

- *Installare lo stelo lungo della valvola (43206-01) incluso nel kit di installazione. Eliminare tutti gli altri steli delle valvole.*
2. Vedere Figura 2. Installare il gruppo dello stelo della valvola (M) sulla ruota. Vedere PNEUMATICI nel manuale di manutenzione.

NOTA

Installare prima il cuscinetto del lato dell'albero primario, utilizzando il manuale di manutenzione e l'ESTRATTORE/INSERITORE DEI CUSCINETTI DELLE RUOTE appropriati.

Per i kit 40720-07 e 40721-08:

- *La scanalatura lavorata a macchina sulla superficie del mozzo sul lato sinistro della ruota identifica il disco del freno ed il cuscinetto del lato dell'albero primario.*
- *Installare la ruota in modo che lo stelo della valvola sia sul lato destro della motocicletta.*

Per i kit 40738-07 e 40743-07:

- *La scanalatura lavorata a macchina sulla superficie e sui contrassegni del mozzo sul lato sinistro della ruota identifica il lato del cuscinetto dell'albero primario. Anche il kit 40743-07 ha un segno a freccia nel mozzo per indicare il senso di rotazione.*
- *Vedere Figura 2. Per modelli con doppio disco del freno, installare i dischi del freno secondo il manuale di manutenzione. Il coprimozzo cromato (2) non è usato.*
- *Vedere Figura 2. Per i modelli con freno a disco singolo, installare il disco del freno secondo il manuale di manutenzione. Il coprimozzo cromato (2) viene installato dal lato opposto della ruota dal disco del freno.*
- *Per il kit 40738-07: Il peso nominale lordo sull'asse non risente del montaggio di questa ruota su un veicolo dotato di una ruota da 21 pollici.*
- *Per il kit 40743-07: il peso nominale lordo sull'asse non risente del montaggio di questa ruota su un veicolo dotato di una ruota da 19 pollici.*

Per il kit 40744-07:

- *Per i modelli FXDWG 2006 e anni successivi: Quando è montato correttamente, lo pneumatico sarà scentrato di 2–5 mm (0.08–0,2 in), rispetto al parafrangente.*
- *La scanalatura ricavata sulla superficie del mozzo sul lato destro della ruota identifica il lato destro stesso. Una freccia stampigliata sul lato sinistro del mozzo indica la direzione di rotazione.*

- *Per i modelli Softail FX 2007 ed anni successivi e per i modelli FXDWG 2008 ed anni successivi: Il lato sinistro della ruota è quello del cuscinetto del lato dell'albero primario. Per tutti gli altri modelli, il lato destro della ruota è quello del cuscinetto del lato dell'albero primario.*
- *Per i modelli FXSTS: Il disco del freno è sul lato destro della ruota.*
- *Tutti gli altri modelli: Il disco del freno è sul lato sinistro della ruota.*

NOTA

Non riutilizzare le viti dei dischi/rotori dei freni. Il riutilizzo di queste viti può ridurre la coppia di serraggio e danneggiare i componenti dei freni. (00319c)

3. Montare sulla ruota i componenti del kit d'installazione della ruota ed il/i disco/hi del freno, usando l'apposita tabella delle parti di ricambio. Vedere RUOTA ANTERIORE nel manuale di manutenzione.
4. **Per i modelli FLSTC e FLSTN:** Installare il kit della ruota e il distanziale destro fornito nel kit di installazione al posto del coprimozzo a luna. Vedere RUOTA ANTERIORE nel manuale di manutenzione. **Per i modelli FXSTD:** Installare il kit ruota ed il distanziale di serie del lato sinistro della ruota. Vedere RUOTA ANTERIORE nel manuale di manutenzione. Installare il distanziale dal kit al posto del distanziale rastremato eliminato al punto 1. **Per i modelli FXSTS:** Installare il distanziale dal kit di installazione sul lato sinistro tra il distanziale di serie dell'asse e la forcella. **Per tutti gli altri modelli:** Installare i distanziali della ruota precedentemente rimossi. Vedere RUOTA ANTERIORE nel manuale di manutenzione.
5. Installare la ruota anteriore (1), l'asse di serie e il dado dell'asse di serie. Vedere RUOTA ANTERIORE nel manuale di manutenzione.

MANUTENZIONE E PULIZIA

Per preservare la lucentezza originale delle parti cromate, si consiglia una loro regolare manutenzione.

1. Pulire le superfici molto sporche della ruota con detergente per ruote e pneumatici Harley-Davidson, applicandolo con la spazzola per ruote e razze Harley.
2. Pulire accuratamente le superfici cromate con un apposito detergente di buona qualità per parti cromate, come il detergente per cromatura brillante Harley Bright.
3. Dopo la pulizia e la lucidatura, sigillare le finiture con un fissatore di buona qualità, come il lucido e sigillante Harley Glaze.

PARTI DI RICAMBIO



Figura 2. Parti di ricambio: Ruota anteriore Revolver (è mostrata la ruota da 16 pollici)

Tabella 2. Parti di ricambio e contenuto dei kit delle ruote

Kit	Elemento	Descrizione (quantità)	Numero codice
40721-08, 40720-07,	1	Ruota	Parte non venduta separatamente
40744-07, 40743-07,	1	Ruota	Parte non venduta separatamente
40738-07	2	Coprimozzo	40859-05
		Indicatore a vista citato nel testo	
	3	Scanalatura lavorata (tutte le ruote)	

Tabella 3. Kit di installazione ruota ANTERIORE con cuscinetti da 3/4 di pollice (43833-07A)

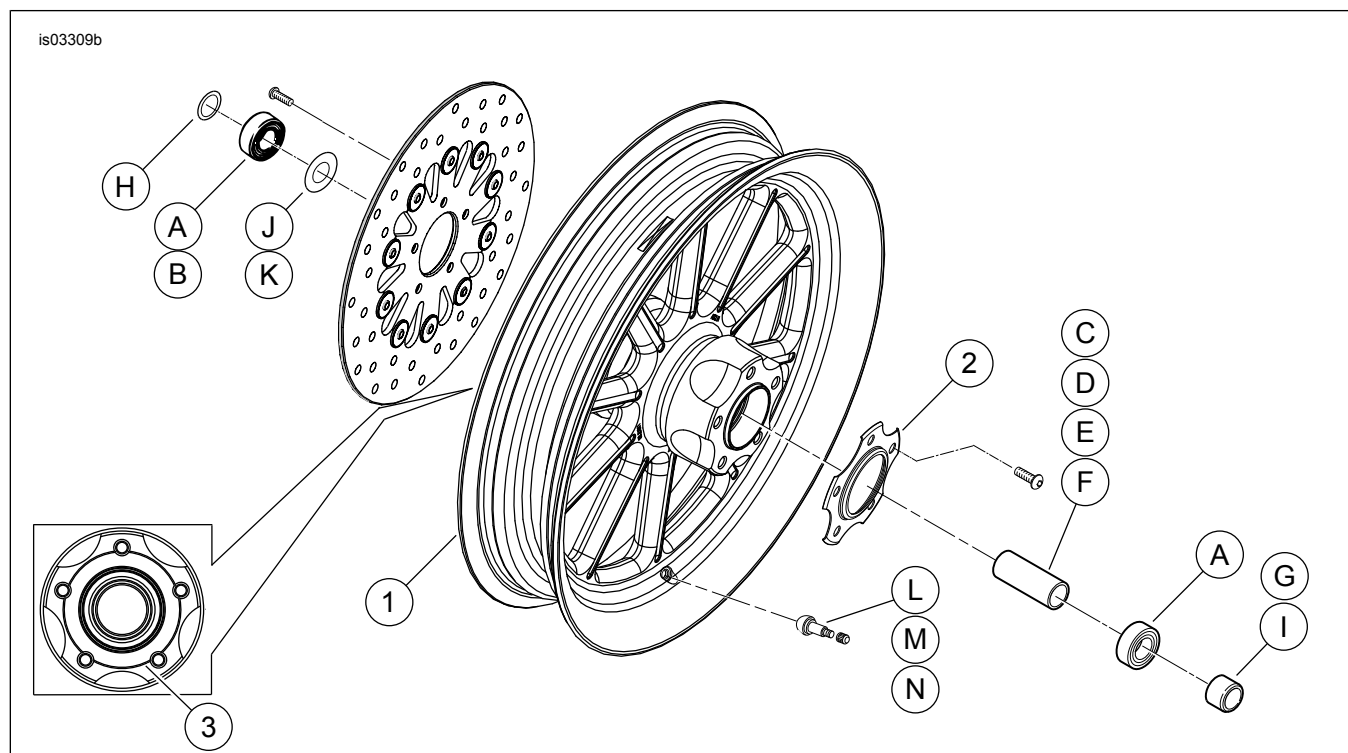
Abbinamento	Misura delle ruote	ELEMENTO (quantità usata e descrizione)									
		A	C	D	E	G	H	I	L	M	
FLST e FLSTF 2000-2006 (tranne FLSTFSE2 2006)	16 x 3,0 pollici	2	0	1	0	0	0	0	0	*	*
FLSTC e FLSTN 2000-2006	16 x 3,0 pollici	2	0	1	0	0	0	0	1	*	*
FLSTFSEi 2006	17 x 3,5 pollici	2	0	1	0	0	0	1	*	*	
FLSTSB 2008 ed anni successivi	18 x 3,5 pollici	2	0	***	0	***	0	0	0	*	*
XL 2000-2007 e Dyna 2000-2003 (tranne FXDWG)	19 x 2,5 pollici	2	0	0	1	0	0	0	*	*	
XL 2000-2007 e Dyna 2000-2003 (tranne FXDWG)	21 x 2,15 pollici	2	0	0	1	0	0	0	*	*	
FXST/B/C 2000-2006; FXDWG 2000-2005**	21 x 2,15 pollici	2	1	0	0	0	0	0	0	*	*
FXSTS 2000-2006**	21 x 2,15 pollici	2	1	0	0	0	1	0	0	*	*
FXSTD 2000-2006 (tranne FXSTDSE)**	21 x 2,15 pollici	2	1	0	0	1	0	0	0	*	*
I kit di installazione sono progettati per funzionare bene con diversi tipi e abbinamenti di ruote. Rivolgersi a un concessionario Harley-Davidson per verificare che sia le ruote sia i kit di installazione siano progettati e approvati per il modello di motocicletta su cui si desidera installarli. NOTE: * Vedere la NOTA che precede la descrizione dell'installazione delle valvole nella sezione INSTALLAZIONE per individuare lo stelo della valvola da usare per il kit di cui si dispone. Eliminare gli altri steli delle valvole. ** Il lato destro della ruota è il lato del cuscinetto dell'albero primario per questo abbinamento. *** Vedere la sezione INSTALLAZIONE per il kit separato della bulloneria da usare con i modelli FLSTSB.		A	Cuscinetto, normale (2)						9267		
		C	Manicotto asse						43536-00		
		D	Manicotto asse						43608-00		
		E	Manicotto asse						43613-00		
		G	Distanziale, asse						40910-00A		
		H	Distanziale, asse						43313-98		
		I	Distanziale, ruota						43617-00A		
L	Stelo della valvola, corto						43157-83A				
M	Stelo della valvola, lungo						43206-01				

Tabella 4. Kit di installazione ruota ANTERIORE con cuscinetti da 1 pollice (43848-08A)

Kit di installazione ruota ANTERIORE con cuscinetti da 1 pollice (43848-08A)		ELEMENTO (quantità usata e descrizione)							
		A	C	D	E	F	L	M	
Abbinamento	Misura delle ruote	A	C	D	E	F	L	M	
Touring 2000-2007	16 x 3,0 pollici	2	1	0	0	0	*	*	
Touring 2004-2007	18 x 3,5 pollici	2	1	0	0	0	*	*	
Dyna 2004-2005 (tranne FXDWG)	19 x 2,5 pollici	2	0	0	0	1	*	*	
Dyna 2006-2007 (tranne FXDWG)	19 x 2,5 pollici	2	0	0	1	0	*	*	
VRSC 2002-2007	19 x 3,0 pollici	2	0	0	1	0	*	*	
FXDWG 2006-2007**	21 x 2,15 pollici	2	0	1	0	0	*	*	
Dyna 2004-2005 (tranne FXDWG)	21 x 2,15 pollici	2	0	0	0	1	*	*	
I kit di installazione sono progettati per funzionare bene con diversi tipi e abbinamenti di ruote. Rivolgersi a un concessionario Harley-Davidson per verificare che sia le ruote sia i kit di installazione siano progettati e approvati per il modello di motocicletta su cui si desidera installarli. NOTE: * Vedere la <i>NOTA</i> che precede la descrizione dell'installazione delle valvole nella sezione INSTALLAZIONE per individuare lo stelo della valvola da usare per il kit di cui si dispone. Eliminare gli altri steli delle valvole. ** Il lato destro della ruota è il lato del cuscinetto dell'albero primario per questo abbinamento.		A	Cuscinetto, normale (2)					9247	
		C	Manicotto asse					43517-00	
		D	Manicotto asse					43633-06	
		E	Manicotto asse					43641-01	
		F	Manicotto asse					43755-04	
		L	Stelo della valvola, corto					43157-83A	
		M	Stelo della valvola, lungo					43206-01	

Tabella 5. Kit di installazione ruota ANTERIORE con cuscinetti da 25 mm (41452-08C)

Kit di installazione ruota ANTERIORE con cuscinetti da 25 mm (41452-08C)		ELEMENTO (quantità usata e descrizione)								
		A	C	D	E	J	K	L	M	N
Abbinamento	Misura delle ruote	A	C	D	E	J	K	L	M	N
XL1200X 2010 ed anni successivi; XL1200C 2011 ed anni successivi	16 x 3,0 pollici	2	0	0	1	0	0	*	*	*
FXCW e FXCWC 2008 ed anni successivi (modelli non dotati di ABS)	19 x 2,5 pollici	2	1	0	0	1	0	*	*	*
FXCW e FXCWC 2008 ed anni successivi (modelli non dotati di ABS)	19 x 2,15 pollici	2	1	0	0	0	0	*	*	*
XL 2008 ed anni successivi (tranne XL1200X e XL883L 2011 ed anni successivi)	19 x 2,5 pollici	2	0	1	0	0	1	*	*	*
XL 2008 ed anni successivi (tranne XL1200X e XL883L 2011 ed anni successivi)	21 x 2,15 pollici	2	0	1	0	0	1	*	*	*
I kit di installazione sono progettati per funzionare bene con diversi tipi e abbinamenti di ruote. Rivolgersi a un concessionario Harley-Davidson per verificare che sia le ruote sia i kit di installazione siano progettati e approvati per il modello di motocicletta su cui si desidera installarli. NOTE: * Vedere la <i>NOTA</i> che precede la descrizione dell'installazione delle valvole nella sezione INSTALLAZIONE per individuare lo stelo della valvola da usare per il kit di cui si dispone. Eliminare gli altri steli delle valvole. ** Spessore montato sotto il cuscinetto del lato dell'albero primario.		A	Cuscinetto, normale (2)					9276		
		C	Manicotto asse					41548-08		
		D	Manicotto asse					43906-08		
		E	Manicotto asse					11888		
		J	Spessore del cuscinetto**					41448-08		
		K	Spessore del cuscinetto**					43315-07		
		L	Stelo della valvola, corto					43157-83A		
		M	Stelo della valvola, lungo					43206-01		
N	Stelo della valvola, a estrazione					40999-87				

Tabella 6. Kit di installazione ruota ANTERIORE con cuscinetti da 25 mm (43851-11A)

Kit di installazione ruota ANTERIORE con cuscinetti da 25 mm (43851-11A)		ELEMENTO (quantità usata e descrizione)							
		A	C	G	H	J	L	M	N
Abbinamento	Misura delle ruote	A	C	G	H	J	L	M	N
FLSTC, FLSTN e FLS 2007 ed anni successivi (senza ABS)	16 x 3,0 pollici	2	1	0	1	1	*	*	*
FXDF 2008 ed anni successivi	16 x 3,0 pollici	2	1	0	0	0	*	*	*
FLSTF e FLSTFB 2007 ed anni successivi (senza ABS)	17 x 3,5 pollici	2	1	0	0	0	*	*	*
FLSTF e FLSTFB 2008 ed anni successivi (senza ABS)	18 x 3,5 pollici	2	1	0	0	0	*	*	*
FXDF 2008 ed anni successivi, FLD 2012 ed anni successivi	18 x 3,5 pollici	2	1	0	0	0	*	*	*
FXS, FXST/B/C 2007 ed anni successivi (senza ABS); FXDWG 2008 ed anni successivi***	21 x 2,15 pollici	2	1	0	0	1	*	*	*
FXSTD 2007***	21 x 2,15 pollici	2	1	1	0	1	*	*	*

Tabella 6. Kit di installazione ruota ANTERIORE con cuscinetti da 25 mm (43851-11A)

Kit di installazione ruota ANTERIORE con cuscinetti da 25 mm (43851-11A)		ELEMENTO (quantità usata e descrizione)							
Abbinamento	Misura delle ruote	A	C	G	H	J	L	M	N
I kit di installazione sono progettati per funzionare bene con diversi tipi e abbinamenti di ruote. Rivolgersi a un concessionario Harley-Davidson per verificare che sia le ruote sia i kit di installazione siano progettati e approvati per il modello di motocicletta su cui si desidera installarli. NOTE: * Vedere la <i>NOTA</i> che precede la descrizione dell'installazione delle valvole nella sezione <i>INSTALLAZIONE</i> per individuare lo stelo della valvola da usare per il kit di cui si dispone. Eliminare gli altri steli delle valvole. ** Spessore montato sotto il cuscinetto del lato dell'albero primario. *** Il lato sinistro della ruota è il lato del cuscinetto dell'albero primario per questo abbinamento.		A	Cuscinetto, normale (2)				9276		
		C	Manicotto asse				41349-07		
		G	Distanziale, asse				41504-07		
		H	Distanziale, asse				41695-07		
		J	Spessore del cuscinetto**				43315-07		
		L	Stelo della valvola, corto				43157-83A		
		M	Stelo della valvola, lungo				43206-01		
		N	Stelo della valvola, a estrazione				40999-87		

Tabella 7. Kit di installazione ruota ANTERIORE con ABS e cuscinetti da 25 mm (41454-08B)

Kit di installazione ruota ANTERIORE con ABS e cuscinetti da 25 mm (41454-08B)		ELEMENTO (quantità usata e descrizione)									
Abbinamento	Misura delle ruote	A	B	C	D	J	K	L	M	N	
Touring 2008 e FLHRC 2009 ed anni successivi con ABS	16 x 3,0 pollici	1	1	0	1	0	1	*	*	0	
Touring 2009 ed anni successivi con ABS	17 x 3,0 pollici	1	1	0	1	0	0	*	*	*	
Touring 2008 ed anni successivi con ABS	18 x 3,5 pollici	1	1	0	1	**	**	*	*	*	
Dyna 2012 ed anni successivi con ABS (tranne FLD, FXDWG e FXDF)	19 x 2,5 pollici	1	1	1	0	**	**	*	*	0	
VRSCAW, VRSCD, VRSCF e VRSCDX 2008 ed anni successivi con ABS	19 x 3,0 pollici	1	1	1	0	**	**	*	*	0	
Touring 2009 ed anni successivi con ABS	19 x 3,5 pollici	1	1	0	1	0	0	*	*	*	
I kit di installazione sono progettati per funzionare bene con diversi tipi e abbinamenti di ruote. Rivolgersi a un concessionario Harley-Davidson per verificare che sia le ruote sia i kit di installazione siano progettati e approvati per il modello di motocicletta su cui si desidera installarli. NOTE: * Vedere la <i>NOTA</i> che precede la descrizione dell'installazione delle valvole nella sezione <i>INSTALLAZIONE</i> per individuare lo stelo della valvola da usare per il kit di cui si dispone. Eliminare gli altri steli delle valvole. ** Vedere le <i>NOTE</i> relative al kit della ruota di cui si dispone, che precedono la descrizione dell'installazione della ruota nella sezione <i>INSTALLAZIONE</i> , per sapere quale spessore del cuscinetto occorre usare con il proprio kit e la ruota. *** Installare il cuscinetto in modo che il lato rosso sia rivolto verso la ruota. Il cuscinetto lato ABS è il cuscinetto del lato dell'albero primario. **** Spessore montato sotto il cuscinetto del lato dell'albero primario.		A	Cuscinetto, normale				9276				
		B	Cuscinetto, ABS***				9252				
		C	Manicotto asse				41748-08				
		D	Manicotto asse				41900-08				
		J	Spessore del cuscinetto****				41450-08				
		K	Spessore del cuscinetto****				43903-08				
		L	Stelo della valvola, corto				43157-83A				
		M	Stelo della valvola, lungo				43206-01				
N	Stelo della valvola, a estrazione				40999-87						

Tabella 8. Kit di installazione ruota ANTERIORE con ABS e cuscinetti da 25 mm (43093-11A)

Kit di installazione ruota ANTERIORE con ABS e cuscinetti da 25 mm (43093-11A)		ELEMENTO (quantità usata e descrizione)									
Abbinamento	Misura delle ruote	A	B	C	D	G	J	K	L	M	N
FLSTC, FLSTN e FLS 2011 ed anni successivi con ABS	16 x 3,0 pollici	1	1	1	0	1	0	1	*	*	*
FXDF 2012 ed anni successivi con ABS	16 x 3,0 pollici	1	1	1	0	0	0	0	*	*	*
FLSTF e FLSTFB 2011 ed anni successivi con ABS	17 x 3,5 pollici	1	1	1	0	0	0	0	*	*	*
FLSTF e FLSTFB 2011 ed anni successivi con ABS	18 x 3,5 pollici	1	1	1	0	0	0	0	*	*	*
FXDF e FLD 2012 ed anni successivi con ABS	18 x 3,5 pollici	1	1	1	0	0	0	0	*	*	*
FXCWC 2011 ed anni successivi con ABS	19 x 2,15 pollici	1	1	0	1	0	0	0	*	*	*
FXCWC 2011 ed anni successivi con ABS	19 x 2,5 pollici	1	1	0	1	0	1	0	*	*	*
FXS, FXST 2011 ed anni successivi e FXDWG 2012 ed anni successivi con ABS	21 x 2,15 pollici	1	1	1	0	0	0	1	*	*	*

Tabella 8. Kit di installazione ruota ANTERIORE con ABS e cuscinetti da 25 mm (43093-11A)

Kit di installazione ruota ANTERIORE con ABS e cuscinetti da 25 mm (43093-11A)		ELEMENTO (quantità usata e descrizione)										
Abbinamento	Misura delle ruote	A	B	C	D	G	J	K	L	M	N	
<p>I kit di installazione sono progettati per funzionare bene con diversi tipi e abbinamenti di ruote. Rivolgersi a un concessionario Harley-Davidson per verificare che sia le ruote sia i kit di installazione siano progettati e approvati per il modello di motocicletta su cui si desidera installarli.</p> <p>NOTE:</p> <p>* Vedere la <i>NOTA</i> che precede la descrizione dell'installazione delle valvole nella sezione <i>INSTALLAZIONE</i> per individuare lo stelo della valvola da usare per il kit di cui si dispone. Eliminare gli altri steli delle valvole.</p> <p>** Installare il cuscinetto in modo che il lato rosso sia rivolto verso la ruota. Il cuscinetto lato ABS è il cuscinetto lato dell'albero primario.</p> <p>*** Spessore montato sotto il cuscinetto del lato dell'albero primario.</p>		A	Cuscinetto, normale						9276			
		B	Cuscinetto, ABS**						9252			
		C	Manicotto asse						41349-07			
		D	Manicotto asse						41548-08			
		G	Distanziale						41695-07			
		J	Spessore del cuscinetto***						41448-08			
		K	Spessore del cuscinetto***						43315-07			
		L	Stelo della valvola, corto						43157-83A			
		M	Stelo della valvola, lungo						43206-01			
		N	Stelo della valvola, a estrazione						40999-87			