



## KIT DE RODA DIANTEIRA REVOLVER

### INFORMAÇÕES GERAIS

#### ⚠ ATENÇÃO

Instale apenas as rodas e os kits de instalação aprovados para o seu modelo de motocicleta. Contate uma concessionária Harley-Davidson para verificar a adaptação. A instalação de rodas e kits de instalação incompatíveis ou não aprovados para o seu modelo podem causar perda de controle, o que pode levar a morte ou lesões graves. (00610c)

### Números do kit

40721-08, 40720-07, 40738-07, 40743-07 e 40744-07

### Modelos

Para informações sobre os modelos correspondentes, por favor, veja o catálogo de peças e acessórios, ou a seção de peças e acessórios do site [www.harley-davidson.com](http://www.harley-davidson.com).

#### NOTA

Calotas acessórias não são compatíveis com estas rodas.

### Conteúdo do kit

Estes kits incluem a roda personalizada e, dependendo do kit, podem também incluir uma calota. Veja Tabela 2 para obter o conteúdo do kit.

### Peças adicionais necessárias

A instalação correta deste kit exige a compra em separado das seguintes peças que estão disponíveis em um concessionário Harley-Davidson:

- Kit de instalação da roda (veja Tabela 3 até Tabela 8 para determinar o kit de instalação necessário.)
- Parafusos do disco de freio (veja Figura 1 e Tabela 1.)
- Extrator e instalador de rolamento da roda (94134-09A)

Os seguintes Harley-Davidson Genuine Motor Accessories são recomendados para a manutenção e a limpeza apropriadas:

- Para limpeza de cromados Harley® Bright™ (94683-99)
- Polidor e vedante Harley® Glaze™ (99701-84)
- Escova para roda e raios Harley® (43078-99)
- Limpa roda e pneu Harley-Davidson® (94658-98)

#### ⚠ ATENÇÃO

A segurança do motociclista e do passageiro depende da instalação correta deste kit. Use os procedimentos apropriados do Manual de serviço. Se o procedimento não estiver dentro de suas capacidades ou se você não possuir as ferramentas corretas, deixe que uma concessionária Harley-Davidson efetue a instalação. A instalação inadequada deste kit poderá resultar em morte ou lesões graves. (00333b)

#### NOTA

Esta Folha de instruções faz referência às informações do Manual de serviço. Um Manual de serviço para o seu modelo de motocicleta é necessário para esta instalação, estando disponível em um concessionário Harley-Davidson.



Figura 1. Estilos do disco do freio dianteiro

Tabela 1. Adaptação do disco do freio dianteiro

Discos de freio	Ferragens
Disco fechado	5 parafusos de disco originais (3655A) Kit de parafusos cromados (46646-05) inclui 5 parafusos
Disco aberto	5 parafusos de disco originais (3762M) e 5 arruelas de disco (6966M)

NOTA: Modelos equipados com freios dianteiros duplos e modelos equipados com uma roda com superfícies de montagem do freio duplo precisam de duas vezes o número de parafusos/arruelas (10 parafusos ou 2 kits de parafusos cromados no total, se disponíveis).

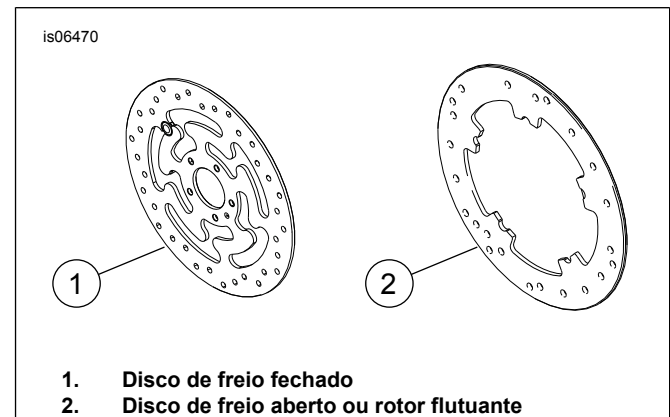
### INSTALAÇÃO

1. Remova o conjunto da roda dianteira existente. Guarde o eixo, a porca do eixo, o disco de freio e os espaçadores da roda para a instalação do kit. Consulte RODA DIANTEIRA no Manual de serviço. **Para os modelos FLSTC e FLSTN:** Descarte a calota estilo lua. **Para os modelos FXSTD:** Descarte o espaçador chanfrado.

#### NOTA

- Instale a haste de válvula longa (43206-01) incluída no kit de instalação. Descarte todas as outras hastes de válvulas.
2. Veja Figura 2. Instale o conjunto da haste da válvula ( M ) na roda. Consulte PNEUS no Manual de serviço.

#### NOTA

Instale primeiro o rolamento primário usando o Manual de serviço apropriado e o EXTRATOR/INSTALADOR DE ROLAMENTO DA RODA.

#### Para os kits 40720-07 e 40721-08:

- O lado esquerdo da roda tem uma ranhura usinada na face do cubo para identificá-lo como o lado do disco do freio e do rolamento primário.
- Instale a roda de modo que a haste da válvula fique no lado direito da motocicleta.

#### Para os kits 40738-07 e 40743-07:

- O lado esquerdo da roda tem uma ranhura usinada na face e marcações no cubo para identificá-lo como o lado do rolamento primário. O kit 40743-07 também tem uma seta marcada no cubo para indicar a direção da rotação.
- Veja Figura 2. Para modelos de disco duplo, instale os discos do freio conforme o Manual de serviço. A calota cromada (2) não é usada.
- Veja Figura 2. Para modelos de disco simples, instale o disco do freio conforme o Manual de serviço. A calota cromada (2) é instalada no lado oposto da roda de onde está o disco de freio.
- Para o kit 40738-07: O peso bruto nominal do eixo não é afetado pela instalação desta roda em um veículo equipado com rodas de 21 pol.
- Para o kit 40743-07: O peso bruto nominal do eixo não é afetado pela instalação desta roda em um veículo equipado com uma roda de 19 pol.

#### Para o kit 40744-07:

- Para modelos FXDWG ano 2006 e posteriores: Quando instalado corretamente, o pneu ficará a 2–5 mm (0.08–0,2 in) afastado do centro em comparação com o para-lama.
- O lado direito da roda tem uma ranhura usinada na face do cubo para identificá-lo como o lado direito. Uma seta é fundida no lado esquerdo do cubo para indicar a direção da rotação.

- Para os modelos FX Softail ano 2007 e posteriores e FXDWG ano 2008 e posteriores: O lado esquerdo da roda é o lado do rolamento primário. Para todos os outros modelos, o lado direito da roda é o lado do rolamento primário.
- Para os modelos FXSTS: O disco do freio está no lado direito da roda.
- Todos os demais modelos: O disco do freio está no lado esquerdo da roda.

#### AVISO

**Não reutilize os parafusos do disco/rotor do freio. A reutilização desses parafusos pode causar perda de torque e danos aos componentes do freio. (00319c)**

3. Monte os componentes do kit de instalação da roda e o(s) disco(s) de freio na roda usando a tabela de peças de reposição apropriada. Consulte a seção RODA DIANTEIRA do Manual de serviço.
4. **Para os modelos FLSTC e FLSTN:** Instale o kit da roda e o espaçador do lado direito da roda fornecido no kit de instalação no lugar da calota estilo lua. Consulte RODA DIANTEIRA no Manual de serviço. **Para os modelos FXSTD:** Instale o kit de roda e o espaçador esquerdo original da roda. Consulte RODA DIANTEIRA no Manual de serviço. Instale o espaçador do kit no lugar do espaçador de eixo chanfrado descartado no passo 1. **Para os modelos FXSTS:** Instale o espaçador do kit de instalação no lado esquerdo, entre o espaçador original do eixo e o garfo. **Para todos os outros modelos:** Instale os espaçadores da roda removidos anteriormente. Consulte RODA DIANTEIRA no Manual de serviço.
5. Instale a roda (1) dianteira e o eixo e a porca do eixo originais. Consulte RODA DIANTEIRA no Manual de serviço.

## MANUTENÇÃO E LIMPEZA

As peças cromadas devem ser submetidas à manutenção regular para manter o brilho original.

1. Limpe as superfícies da roda com sujeira pesada usando o limpador para roda e pneu Harley-Davidson aplicado com a escova para roda e raios Harley.
2. Limpe completamente o cromado com um limpador de cromados de boa qualidade, como o limpador para cromados Harley Bright.
3. Após limpar e polir, vede o acabamento com um selante de boa qualidade, como o polidor e vedante Harley Glaze.

# PEÇAS DE REPOSIÇÃO



Figura 2. Peças de reposição: Roda dianteira Revolver (roda de 16 pol. mostrada)

Tabela 2. Conteúdo do kit da roda e peças de reposição

Kit	Item	Descrição (quantidade)	Peça N.º
40721-08, 40720-07	1	Roda	Não se vende separadamente
40744-07, 40743-07, 40738-07	1	Roda	Não se vende separadamente
	2	Calota	40859-05
Indicador visual mencionado no texto:			
	3	Ranhura usinada (todas as rodas)	

Tabela 3. Kit de instalação da roda DIANTEIRA com rolamento de 3/4 pol. (43833-07A)

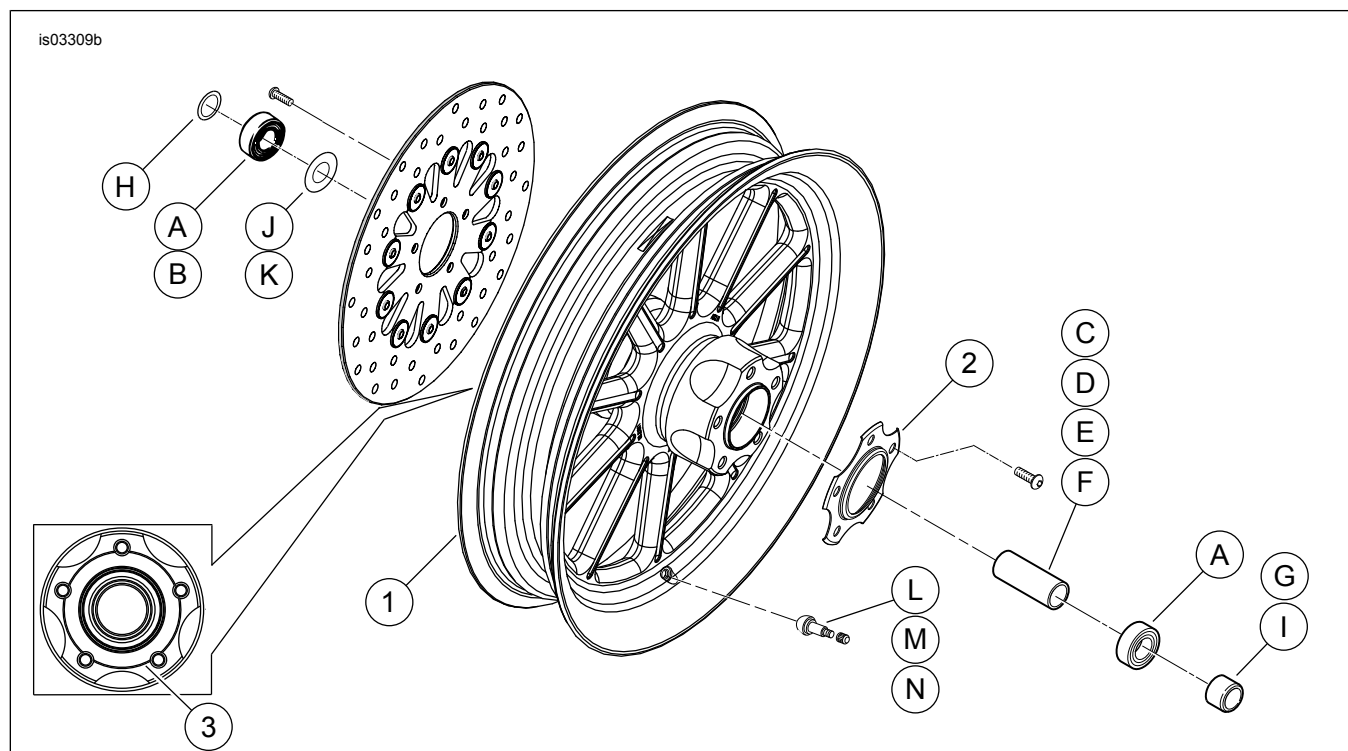
Kit de instalação da roda DIANTEIRA com rolamento de 3/4 pol. (43833-07A)		ITEM (quantidade usada e descrição)									
Adaptação	Tamanho da roda	A	C	D	E	G	H	I	L	M	
FLST e FLSTF anos 2000 a 2006 (exceto FLSTFSE2 ano 2006)	16 x 3,0 pol.	2	0	1	0	0	0	0	*	*	
FLSTC e FLSTN anos 2000 a 2006	16 x 3,0 pol.	2	0	1	0	0	0	1	*	*	
FLSTFSEi ano 2006	17 x 3,5 pol.	2	0	1	0	0	0	1	*	*	
FLSTSB ano 2008 e posteriores	18 x 3,5 pol.	2	0	***	0	***	0	0	*	*	
XL anos 2000 a 2007 e Dyna anos 2000 a 2003 (exceto FXDWG)	19 x 2,5 pol.	2	0	0	1	0	0	0	*	*	
XL anos 2000 a 2007 e Dyna anos 2000 a 2003 (exceto FXDWG)	21 x 2,15 pol.	2	0	0	1	0	0	0	*	*	
FXST/B/C anos 2000 a 2006 e FXDWG anos 2000 a 2005**	21 x 2,15 pol.	2	1	0	0	0	0	0	*	*	
FXSTS anos 2000 a 2006**	21 x 2,15 pol.	2	1	0	0	0	1	0	*	*	
FXSTD anos 2000 a 2006 (exceto FXSTDSE)**	21 x 2,15 pol.	2	1	0	0	1	0	0	*	*	

**Tabela 3. Kit de instalação da roda DIANTEIRA com rolamento de 3/4 pol. (43833-07A)**

Kit de instalação da roda DIANTEIRA com rolamento de 3/4 pol. (43833-07A)		ITEM (quantidade usada e descrição)									
Adaptação	Tamanho da roda	A	C	D	E	G	H	I	L	M	
Os kits de instalação são projetados para funcionar com vários acessórios e estilos diferentes de rodas. Contate um concessionário Harley-Davidson para verificar se os kits de instalação e da roda foram projetados e aprovados para a motocicleta em que estão sendo instalados. NOTAS: *Veja <b>NOTA</b> acima da etapa de instalação da válvula em <b>INSTALAÇÃO</b> para determinar que haste da válvula usar para o seu kit específico. Descarte a(s) outra(s) haste(s) de válvula. **O lado direito da roda é o lado do rolamento primário para esta adaptação. ***Veja a seção <b>INSTALAÇÃO</b> para verificar o kit de ferragens separado a ser usado para os modelos FLSTSB.		A	Rolamento, normal (2)					9267			
		C	Luva do eixo					43536-00			
		D	Luva do eixo					43608-00			
		E	Luva do eixo					43613-00			
		G	Espaçador, eixo					40910-00A			
		H	Espaçador, eixo					43313-98			
		I	Espaçador, roda					43617-00A			
		L	Haste da válvula, curta					43157-83A			
	M	Haste da válvula, comprida					43206-01				

**Tabela 4. Kit de instalação da roda DIANTEIRA com rolamento de 1 pol. (43848-08A)**

Kit de instalação da roda DIANTEIRA com rolamento de 1 pol. (43848-08A)		ITEM (quantidade usada e descrição)							
Adaptação	Tamanho da roda	A	C	D	E	F	L	M	
Touring anos 2000 a 2007	16 x 3,0 pol.	2	1	0	0	0	*	*	
Touring anos 2004 a 2007	18 x 3,5 pol.	2	1	0	0	0	*	*	
Dyna anos 2004 e 2005 (exceto o FXDWG)	19 x 2,5 pol.	2	0	0	0	1	*	*	
Dyna anos 2006 e 2007 (exceto o FXDWG)	19 x 2,5 pol.	2	0	0	1	0	*	*	
VRSC anos 2002 a 2007	19 x 3,0 pol.	2	0	0	1	0	*	*	
FXDWG anos 2006 e 2007**	21 x 2,15 pol.	2	0	1	0	0	*	*	
Dyna anos 2004 e 2005 (exceto o FXDWG)	21 x 2,15 pol.	2	0	0	0	1	*	*	
Os kits de instalação são projetados para funcionar com vários acessórios e estilos diferentes de rodas. Contate um concessionário Harley-Davidson para verificar se os kits de instalação e da roda foram projetados e aprovados para a motocicleta em que estão sendo instalados. NOTAS: *Veja <b>NOTA</b> acima da etapa de instalação da válvula em <b>INSTALAÇÃO</b> para determinar que haste da válvula usar para o seu kit específico. Descarte a(s) outra(s) haste(s) de válvula. **O lado direito da roda é o lado do rolamento primário para esta adaptação.		A	Rolamento, normal (2)					9247	
		C	Luva do eixo					43517-00	
		D	Luva do eixo					43633-06	
		E	Luva do eixo					43641-01	
		F	Luva do eixo					43755-04	
		L	Haste da válvula, curta					43157-83A	
		M	Haste da válvula, comprida					43206-01	

**Tabela 5. Kit de instalação da roda DIANTEIRA com rolamento de 25 mm (41452-08C)**

Kit de instalação da roda DIANTEIRA com rolamento de 25 mm (41452-08C)		ITEM (quantidade usada e descrição)									
Adaptação	Tamanho da roda	A	C	D	E	J	K	L	M	N	
XL1200X ano 2010 e posteriores, XL1200C ano 2011 e posteriores	16 x 3,0 pol.	2	0	0	1	0	0	*	*	*	
FXCW e FXCWC ano 2008 e posteriores (sem ABS)	19 x 2,5 pol.	2	1	0	0	1	0	*	*	*	
FXCW e FXCWC ano 2008 e posteriores (sem ABS)	19 x 2,15 pol.	2	1	0	0	0	0	*	*	*	
XL ano 2008 e posteriores (exceto XL1200X e XL883L ano 2011 e posteriores)	19 x 2,5 pol.	2	0	1	0	0	1	*	*	*	
XL ano 2008 e posteriores (exceto XL1200X e XL883L ano 2011 e posteriores)	21 x 2,15 pol.	2	0	1	0	0	1	*	*	*	
Os kits de instalação são projetados para funcionar com vários acessórios e estilos diferentes de rodas. Contate um concessionário Harley-Davidson para verificar se os kits de instalação e da roda foram projetados e aprovados para a motocicleta em que estão sendo instalados. NOTAS: *Veja <b>NOTA</b> acima da etapa de instalação da válvula em <b>INSTALAÇÃO</b> para determinar que haste da válvula usar para o seu kit específico. Descarte a(s) outra(s) haste(s) de válvula. **Pastilha do rolamento instalada sob o rolamento primário.		A	Rolamento, normal (2)					9276			
		C	Luva do eixo					41548-08			
		D	Luva do eixo					43906-08			
		E	Luva do eixo					11888			
		J	Pastilha do rolamento**					41448-08			
		K	Pastilha do rolamento**					43315-07			
		L	Haste da válvula, curta					43157-83A			
		M	Haste da válvula, comprida					43206-01			
	N	Haste da válvula, passagem direta					40999-87				

**Tabela 6. Kit de instalação da roda DIANTEIRA com rolamento de 25 mm (43851-11A)**

Kit de instalação da roda DIANTEIRA com rolamento de 25 mm (43851-11A)		ITEM (quantidade usada e descrição)								
Adaptação	Tamanho da roda	A	C	G	H	J	L	M	N	
FLSTC, FLSTN e FLS ano 2007 e posteriores (sem ABS)	16 x 3,0 pol.	2	1	0	1	1	*	*	*	
FXDF ano 2008 e posteriores	16 x 3,0 pol.	2	1	0	0	0	*	*	*	
FLSTF e FLSTFB ano 2007 e posteriores (sem ABS)	17 x 3,5 pol.	2	1	0	0	0	*	*	*	
FLSTF e FLSTFB ano 2008 e posteriores (sem ABS)	18 x 3,5 pol.	2	1	0	0	0	*	*	*	
FXDF ano 2008 e posteriores; FLD ano 2012 e posteriores	18 x 3,5 pol.	2	1	0	0	0	*	*	*	
FXST/B/C, FXS ano 2007 e posteriores (sem ABS); FXDWG ano 2008 e posteriores***	21 x 2,15 pol.	2	1	0	0	1	*	*	*	
FXSTD ano 2007***	21 x 2,15 pol.	2	1	1	0	1	*	*	*	
Os kits de instalação são projetados para funcionar com vários acessórios e estilos diferentes de rodas. Contate um concessionário Harley-Davidson para verificar se os kits de instalação e da roda foram projetados e aprovados para a motocicleta em que estão sendo instalados. NOTAS: *Veja <b>NOTA</b> acima da etapa de instalação da válvula em <b>INSTALAÇÃO</b> para determinar que haste da válvula usar para o seu kit específico. Descarte a(s) outra(s) haste(s) de válvula. **Pastilha do rolamento instalada sob o rolamento primário. ***O lado esquerdo da roda é o lado do rolamento primário para esta adaptação.		A	Rolamento, normal (2)				9276			
		C	Luva do eixo				41349-07			
		G	Espaçador, eixo				41504-07			
		H	Espaçador, eixo				41695-07			
		J	Pastilha do rolamento**				43315-07			
		L	Haste da válvula, curta				43157-83A			
		M	Haste da válvula, comprida				43206-01			
N	Haste da válvula, passagem direta				40999-87					

**Tabela 7. Kit de instalação da roda DIANTEIRA com rolamento ABS de 25 mm (41454-08B)**

Kit de instalação da roda DIANTEIRA com rolamento ABS de 25 mm (41454-08B)		ITEM (quantidade usada e descrição)								
Adaptação	Tamanho da roda	A	B	C	D	J	K	L	M	N
Touring ano 2008 e FLHRC ano 2009 e posteriores com ABS	16 x 3,0 pol.	1	1	0	1	0	1	*	*	0
Touring ano 2009 e posteriores com ABS	17 x 3,0 pol.	1	1	0	1	0	0	*	*	*
Touring ano 2008 e posteriores com ABS	18 x 3,5 pol.	1	1	0	1	**	**	*	*	*
Dyna com ABS ano 2012 e posteriores (exceto o FLD, o FXDWG e o FXDF)	19 x 2,5 pol.	1	1	1	0	**	**	*	*	0
VRSCAW, VRSCD, VRSCF e VRSCDX ano 2008 e posteriores com ABS	19 x 3,0 pol.	1	1	1	0	**	**	*	*	0
Touring ano 2009 e posteriores com ABS	19 x 3,5 pol.	1	1	0	1	0	0	*	*	*
Os kits de instalação são projetados para funcionar com vários acessórios e estilos diferentes de rodas. Contate um concessionário Harley-Davidson para verificar se os kits de instalação e da roda foram projetados e aprovados para a motocicleta em que estão sendo instalados. NOTAS: *Veja <b>NOTA</b> acima da etapa de instalação da válvula em <b>INSTALAÇÃO</b> para determinar que haste da válvula usar para o seu kit específico. Descarte a(s) outra(s) haste(s) de válvula. **Veja <b>NOTAS</b> do seu kit de roda acima da etapa da montagem da roda em <b>INSTALAÇÃO</b> para determinar qual pastilha do rolamento é usada para o seu kit de roda específico e adaptação. ***O lado vermelho do rolamento deve ser instalado em direção à roda. O rolamento ABS é o primário. ****Pastilha do rolamento instalada sob o rolamento primário.		A	Rolamento, normal				9276			
		B	Rolamento, ABS***				9252			
		C	Luva do eixo				41748-08			
		D	Luva do eixo				41900-08			
		J	Pastilha do rolamento****				41450-08			
		K	Pastilha do rolamento****				43903-08			
		L	Haste da válvula, curta				43157-83A			
M	Haste da válvula, comprida				43206-01					
N	Haste da válvula, passagem direta				40999-87					

**Tabela 8. Kit de instalação da roda DIANTEIRA com rolamento ABS de 25 mm (43093-11A)**

Kit de instalação da roda DIANTEIRA com rolamento ABS de 25 mm (43093-11A)		ITEM (quantidade usada e descrição)									
Adaptação	Tamanho da roda	A	B	C	D	G	J	K	L	M	N
FLSTC, FLSTN e FLS ano 2011 e posteriores com ABS	16 x 3,0 pol.	1	1	1	0	1	0	1	*	*	*
FXDF ano 2012 e posteriores com ABS	16 x 3,0 pol.	1	1	1	0	0	0	0	*	*	*
FLSTF e FLSTFB ano 2011 e posteriores com ABS	17 x 3,5 pol.	1	1	1	0	0	0	0	*	*	*
FLSTF e FLSTFB ano 2011 e posteriores com ABS	18 x 3,5 pol.	1	1	1	0	0	0	0	*	*	*
FXDF ano 2012 e posteriores e FLD com ABS	18 x 3,5 pol.	1	1	1	0	0	0	0	*	*	*
FXCWC ano 2011 e posteriores com ABS	19 x 2,15 pol.	1	1	0	1	0	0	0	*	*	*

**Tabela 8. Kit de instalação da roda DIANTEIRA com rolamento ABS de 25 mm (43093-11A)**

Kit de instalação da roda DIANTEIRA com rolamento ABS de 25 mm (43093-11A)		ITEM (quantidade usada e descrição)									
Adaptação	Tamanho da roda	A	B	C	D	G	J	K	L	M	N
FXCWC ano 2011 e posteriores com ABS	19 x 2,5 pol.	1	1	0	1	0	1	0	*	*	*
FXS ano 2011 e posteriores, FXST e FXDWG ano 2012 e posteriores com ABS	21 x 2,15 pol.	1	1	1	0	0	0	1	*	*	*
Os kits de instalação são projetados para funcionar com vários acessórios e estilos diferentes de rodas. Contate um concessionário Harley-Davidson para verificar se os kits de instalação e da roda foram projetados e aprovados para a motocicleta em que estão sendo instalados. NOTAS: *Veja <i>NOTA</i> acima da etapa de instalação da válvula em <i>INSTALAÇÃO</i> para determinar que haste da válvula usar para o seu kit específico. Descarte a(s) outra(s) haste(s) de válvula. **O lado vermelho do rolamento deve ser instalado em direção à roda. O rolamento do ABS é o rolamento primário. ***Pastilha do rolamento instalada sob o rolamento primário.		A	Rolamento, normal						9276		
		B	Rolamento, ABS**						9252		
		C	Luva do eixo						41349-07		
		D	Luva do eixo						41548-08		
		G	Espaçador						41695-07		
		J	Pastilha do rolamento***						41448-08		
		K	Pastilha do rolamento***						43315-07		
		L	Haste da válvula, curta						43157-83A		
M	Haste da válvula, comprida						43206-01				
N	Haste da válvula, passagem direta						40999-87				