



KIT DE RUEDA DELANTERA REVOLVER

GENERALIDADES

▲ ADVERTENCIA

Solamente debe instalar las ruedas y los kits de instalación aprobados para su modelo de motocicleta. Contacte un concesionario Harley-Davidson para verificar la adaptación. La instalación de ruedas y kits de instalación que no hacen juego o la instalación de ruedas no aprobadas para su modelo puede ocasionar la pérdida del control y causar la muerte o lesiones graves. (00610c)

Kit número

40721-08, 40720-07, 40738-07, 40743-07 y 40744-07

Modelos

Para obtener información de la adaptación a los modelos, vea el catálogo de P&A (piezas y accesorios) o la sección de piezas y accesorios de www.harley-davidson.com.

NOTA

Los tapacubos accesorios no son compatibles con esta rueda.

Contenido del kit

Estos kits incluyen la rueda personalizada y dependiendo del kit, también pueden incluir un tapacubos. Vea el contenido del kit en Tabla 2.

Piezas adicionales requeridas

La instalación correcta de este kit requiere la compra por separado de las siguientes piezas, las cuales están disponibles en un concesionario Harley-Davidson:

- Kit de instalación de la rueda (vea de Tabla 3 a Tabla 8 para establecer el kit de instalación necesario)
- Tornillos del disco de freno (vea Figura 1 y Tabla 1)
- Extractor e instalador de cojinetes de rueda (94134-09A)

Los siguientes accesorios Harley-Davidson Genuine Motor Accessories se recomiendan para el mantenimiento y limpieza correctos:

- Limpiador de cromo Harley® Bright™ (94683-99)
- Pulidor y sellador Harley® Glaze™ (99701-84)
- Cepillo para ruedas y rayos Harley® (43078-99)
- Limpiador de ruedas y neumáticos Harley-Davidson® (94658-98)

▲ ADVERTENCIA

La seguridad del motociclista y del pasajero dependen de la instalación correcta de este kit. Use los procedimientos correspondientes en el Manual de servicio. Si el procedimiento no está dentro de sus capacidades o no tiene las herramientas correctas, pida a un concesionario Harley-Davidson que realice la instalación. La instalación incorrecta de este kit podría causar la muerte o lesiones graves. (00333b)

NOTA

Esta hoja de instrucciones hace referencia a la información en el Manual de servicio. Para esta instalación se requiere un Manual de servicio para su modelo de motocicleta, el cual está disponible en un concesionario Harley-Davidson.

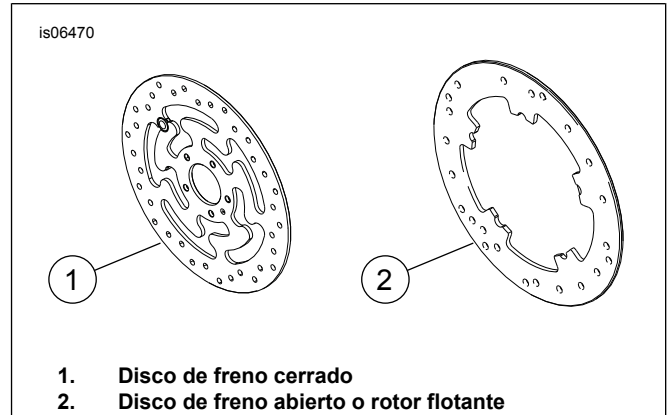

1. Disco de freno cerrado
2. Disco de freno abierto o rotor flotante

Figura 1. Estilos de disco del freno delantero

Tabla 1. Adaptación de los elementos de sujeción del disco del freno delantero

Disco del freno	Elementos de sujeción
Disco cerrado	5 tornillos del disco de fábrica (3655A) Kit de tornillos cromados (46646-05) incluye 5 tornillos
Disco abierto	5 tornillos del disco de fábrica (3762M) y 5 arandelas del disco (6966M)

NOTA: Los modelos equipados con frenos delanteros dobles y los modelos que se están equipando con una rueda con superficies de montaje para freno doble necesitan dos veces la cantidad de tornillos/arandelas (total de 10 tornillos o 2 kits de tornillos cromados si están disponibles).

INSTALACIÓN

1. Extraiga el conjunto de la rueda delantera existente. Guarde el eje, la tuerca del eje, el disco de freno y los espaciadores de rueda para la instalación del kit. Vea RUEDA DELANTERA en el Manual de servicio. **Para los modelos FLSTC y FLSTN:** Deseche el tapacubos estilo luna. **Para los modelos FXSTD:** Deseche el espaciador ahusado.

NOTA

- Instale el vástago de la válvula largo (43206-01) incluido en el kit de instalación. Deseche todos los demás vástagos de las válvulas.
2. Vea Figura 2. Instale el conjunto del vástago de la válvula (M) en la rueda. Vea NEUMÁTICOS en el Manual de servicio.

NOTA

Primero instale el cojinete primario usando el Manual de servicio correspondiente y el EXTRACTOR/INSTALADOR DE COJINETES DE RUEDA.

Para los Kits 40720-07 y 40721-08:

- El lado izquierdo de la rueda tiene una ranura maquinada en la cara del cubo para identificarlo como el lado del disco del freno y del cojinete primario.
- Instale la rueda de manera que el vástago de la válvula esté en el lado derecho de la motocicleta.

Para los Kits 40738-07 y 40743-07:

- El lado izquierdo de la rueda tiene una ranura maquinada en la cara del cubo y marcas en el cubo para identificarlo como el lado del cojinete primario. El Kit 40743-07 también tiene una marca de flecha en el cubo para indicar la dirección de rotación.
- Vea Figura 2. Para modelos de disco de freno doble, instale los discos de freno de acuerdo con el Manual de servicio. No se usa el tapacubos cromado (2).
- Vea Figura 2. Para modelos de disco de freno simple, instale el disco de freno de acuerdo con el Manual de servicio. El tapacubos cromado (2) se instala en el lado de la rueda opuesto al disco del freno.
- Para el Kit 40738-07: Las clasificaciones del peso bruto de los ejes no son afectadas por la instalación de esta rueda en un vehículo equipado con una rueda de 21 pulg.
- Para el Kit 40743-07: Las clasificaciones del peso bruto de los ejes no son afectadas por la instalación de esta rueda en un vehículo equipado con una rueda de 19 pulg.

Para el Kit 40744-07:

- Para los modelos FXDWG de 2006 y posteriores: Cuando está instalado correctamente, el neumático tendrá un descentramiento de 2–5 mm (0.08–0,2 in) con respecto al guardabarros.

- El lado derecho de la rueda tiene una ranura maquinada en la cara del cubo para identificarlo como el del lado derecho. Una flecha está fundida en el lado izquierdo del cubo para indicar la dirección de rotación.
- Para los modelos Softail FX de 2007 y posteriores y FXDWG de 2008 y posteriores: El lado izquierdo de la rueda es el lado del cojinete primario. Para todos los otros modelos, el lado derecho de la rueda es el lado del cojinete primario.
- Para los modelos FXSTS: El disco del freno está en el lado derecho de la rueda.
- Todos los demás modelos: El disco del freno está en el lado izquierdo de la rueda.

AVISO

No vuelva a usar los tornillos del disco/rotor del freno. Volver a usar estos tornillos puede causar la pérdida del par de torsión y daño en los componentes de los frenos. (00319c)

3. Arme los componentes del kit de instalación de la rueda y el (los) disco(s) de freno de fábrica usando la tabla correspondiente de las piezas de servicio. Vea RUEDA DELANTERA en el Manual de servicio.
4. **Para los modelos FLSTC y FLSTN:** Instale el kit de la rueda y el espaciador del lado derecho para la rueda, proporcionados en el kit de instalación en lugar del tapacubos estilo luna. Vea RUEDA DELANTERA en el Manual de servicio. **Para los modelos FXSTD:** Instale el kit de la rueda y el espaciador del lado izquierdo para la rueda de fábrica. Vea RUEDA DELANTERA en el Manual de servicio. Instale el espaciador del kit en lugar del espaciador ahusado que se desechó en el paso 1. **Para los modelos FXSTS:** Instale el espaciador del kit de instalación en el lado izquierdo entre el espaciador del eje de fábrica y la horquilla. **Para todos los demás modelos:** Instale los espaciadores para la rueda que se quitaron previamente. Vea RUEDA DELANTERA en el Manual de servicio.
5. Instale la rueda delantera (1), el eje de fábrica y la tuerca del eje de fábrica. Vea RUEDA DELANTERA en el Manual de servicio.

MANTENIMIENTO Y LIMPIEZA

Las piezas cromadas deben recibir mantenimiento regular para conservar su brillo y lustre original.

1. Limpie las superficies muy sucias de las ruedas usando el Limpiador de ruedas y neumáticos Harley-Davidson, aplicado con el Cepillo para ruedas y rayos Harley.
2. Limpie completamente el cromo con un limpiador de cromo de buena calidad, como el Limpiador de cromo Harley Bright.
3. Después de limpiar y pulir, selle el acabado con un sellador de buena calidad, como el Pulidor y sellador Harley Glaze.

PIEZAS DE SERVICIO



Figura 2. Piezas de servicio: Rueda delantera Revolver (se muestra la rueda de 16 pulg.)

Tabla 2. Contenido del Kit de piezas de servicio y rueda

Kit	Artículo	Descripción (cantidad)	Número de pieza
40721-08, 40720-07,	1	Rueda	No se vende por separado
40744-07, 40743-07,	1	Rueda	No se vende por separado
40738-07	2	Tapacubos	40859-05
Indicador visual mencionado en el texto:			
	3	Ranura maquinada (todas las ruedas)	

Tabla 3. Kit de instalación del cojinete de 3/4 pulg. de la rueda DELANTERA (43833-07A)

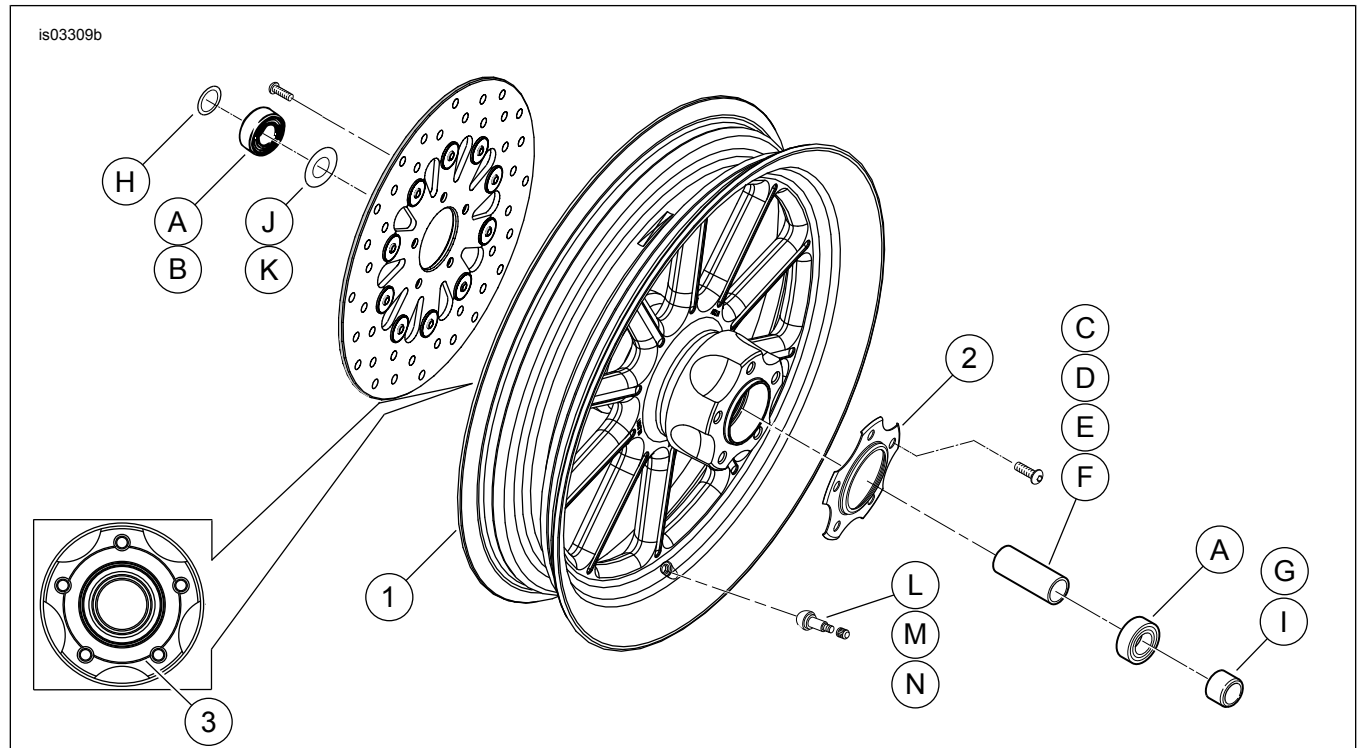
Kit de instalación del cojinete de 3/4 pulg. de la rueda DELANTERA (43833-07A)		ARTÍCULO (cantidad usada y descripción)									
Ajuste	Medida de la rueda	A	C	D	E	G	H	I	L	M	
FLST y FLSTF 2000 a 2006 (excepto los FLSTFSE2 de 2006)	16 x 3,0 pulg.	2	0	1	0	0	0	0	*	*	
FLSTC y FLSTN 2000 a 2006	16 x 3,0 pulg.	2	0	1	0	0	0	1	*	*	
FLSTFSEi de 2006	17 x 3,5 pulg.	2	0	1	0	0	0	1	*	*	
FLSTSB de 2008 y posteriores	18 x 3,5 pulg.	2	0	***	0	***	0	0	*	*	
XL 2000 a 2007; Dyna 2000 a 2003 (excepto los FXDWG)	19 x 2,5 pulg.	2	0	0	1	0	0	0	*	*	
XL 2000 a 2007; Dyna 2000 a 2003 (excepto los FXDWG)	21 x 2,15 pulg.	2	0	0	1	0	0	0	*	*	
FXST/B/C 2000 a 2006; FXDWG 2000 a 2005**	21 x 2,15 pulg.	2	1	0	0	0	0	0	*	*	
FXSTS 2000 a 2006**	21 x 2,15 pulg.	2	1	0	0	0	1	0	*	*	
FXSTD 2000 a 2006 (excepto los FXSTDSE)**	21 x 2,15 pulg.	2	1	0	0	1	0	0	*	*	
Los kits de instalación están diseñados para funcionar con muchos estilos y adaptaciones diferentes de ruedas. Contacte un concesionario Harley-Davidson para verificar si los kits de rueda e instalación están diseñados y aprobados para la motocicleta en la que están siendo instalados. NOTAS: * Vea la NOTA anterior al paso de instalación en INSTALACIÓN para establecer cuál vástago de la válvula debe usar para su kit específico. Deseche el (los) otro(s) vástago(s) de la(s) válvula(s). ** El lado derecho de la rueda es el lado del cojinete primario para esta adaptación. *** Vea el kit separado de elementos de sujeción que se debe usar en los modelos FLSTSB en la sección INSTALACIÓN.		A	Cojinete, regular (2)					9267			
		C	Funda del eje					43536-00			
		D	Funda del eje					43608-00			
		E	Funda del eje					43613-00			
		G	Espaciador, eje					40910-00A			
		H	Espaciador, eje					43313-98			
		I	Espaciador, rueda					43617-00A			
L	Vástago de la válvula, corto					43157-83A					
M	Vástago de la válvula, largo					43206-01					

Tabla 4. Kit de instalación del cojinete de 1 pulg. de la rueda DELANTERA (43848-08A)

Kit de instalación del cojinete de 1 pulg. de la rueda DELANTERA (43848-08A)		ARTÍCULO (cantidad usada y descripción)							
Ajuste	Medida de la rueda	A	C	D	E	F	L	M	
Touring 2000 a 2007	16 x 3,0 pulg.	2	1	0	0	0	*	*	
Touring 2004 a 2007	18 x 3,5 pulg.	2	1	0	0	0	*	*	
Dyna 2004 y 2005 (excepto el FXDWG)	19 x 2,5 pulg.	2	0	0	0	1	*	*	
Dyna 2006 y 2007 (excepto el FXDWG)	19 x 2,5 pulg.	2	0	0	1	0	*	*	
VRSC 2002 a 2007	19 x 3,0 pulg.	2	0	0	1	0	*	*	
FXDWG 2006 y 2007**	21 x 2,15 pulg.	2	0	1	0	0	*	*	
Dyna 2004 y 2005 (excepto el FXDWG)	21 x 2,15 pulg.	2	0	0	0	1	*	*	
Los kits de instalación están diseñados para funcionar con muchos estilos y adaptaciones diferentes de ruedas. Contacte un concesionario Harley-Davidson para verificar si los kits de rueda e instalación están diseñados y aprobados para la motocicleta en la que están siendo instalados. NOTAS: * Vea la NOTA anterior al paso de instalación en INSTALACIÓN para establecer cuál vástago de la válvula debe usar para su kit específico. Deseche el (los) otro(s) vástago(s) de la(s) válvula(s). ** El lado derecho de la rueda es el lado del cojinete primario para esta adaptación.		A	Cojinete, regular (2)				9247		
		C	Funda del eje				43517-00		
		D	Funda del eje				43633-06		
		E	Funda del eje				43641-01		
		F	Funda del eje				43755-04		
		L	Vástago de la válvula, corto				43157-83A		
		M	Vástago de la válvula, largo				43206-01		

Tabla 5. Kit de instalación del cojinete de 25 mm de la rueda DELANTERA (41452-08C)

Kit de instalación del cojinete de 25 mm de la rueda DELANTERA (41452-08C)		ARTÍCULO (cantidad usada y descripción)								
Ajuste	Medida de la rueda	A	C	D	E	J	K	L	M	N
XL1200X de 2010 y posteriores; XL1200C de 2011 y posteriores	16 x 3,0 pulg.	2	0	0	1	0	0	*	*	*
FXCW y FXCWC de 2008 y posteriores (sin ABS)	19 x 2,5 pulg.	2	1	0	0	1	0	*	*	*
FXCW y FXCWC de 2008 y posteriores (sin ABS)	19 x 2,15 pulg.	2	1	0	0	0	0	*	*	*
XL de 2008 y posteriores (excepto los XL1200X y XL883L de 2011 y posteriores)	19 x 2,5 pulg.	2	0	1	0	0	1	*	*	*
XL de 2008 y posteriores (excepto los XL1200X y XL883L de 2011 y posteriores)	21 x 2,15 pulg.	2	0	1	0	0	1	*	*	*
Los kits de instalación están diseñados para funcionar con muchos estilos y adaptaciones diferentes de ruedas. Contacte un concesionario Harley-Davidson para verificar si los kits de rueda e instalación están diseñados y aprobados para la motocicleta en la que están siendo instalados. NOTAS: * Vea la NOTA anterior al paso de instalación en INSTALACIÓN para establecer cuál vástago de la válvula debe usar para su kit específico. Deseche el (los) otro(s) vástago(s) de la(s) válvula(s). ** Calza del cojinete instalada debajo del cojinete primario.		A	Cojinete, regular (2)				9276			
		C	Funda del eje				41548-08			
		D	Funda del eje				43906-08			
		E	Funda del eje				11888			
		J	Calza del cojinete**				41448-08			
		K	Calza del cojinete**				43315-07			
		L	Vástago de la válvula, corto				43157-83A			
		M	Vástago de la válvula, largo				43206-01			
N	Vástago de la válvula, de empuje				40999-87					

Tabla 6. Kit de instalación del cojinete de 25 mm de la rueda DELANTERA (43851-11A)

Kit de instalación del cojinete de 25 mm de la rueda DELANTERA (43851-11A)		ARTÍCULO (cantidad usada y descripción)								
Ajuste	Medida de la rueda	A	C	G	H	J	L	M	N	
FLSTC, FLSTN y FLS de 2007 y posteriores (sin ABS)	16 x 3,0 pulg.	2	1	0	1	1	*	*	*	
FXDF de 2008 y posteriores	16 x 3,0 pulg.	2	1	0	0	0	*	*	*	
FLSTF y FLSTFB de 2007 y posteriores (sin ABS)	17 x 3,5 pulg.	2	1	0	0	0	*	*	*	
FLSTF y FLSTFB de 2008 y posteriores (sin ABS)	18 x 3,5 pulg.	2	1	0	0	0	*	*	*	
FXDF de 2008 y posteriores; FLD de 2012 y posteriores	18 x 3,5 pulg.	2	1	0	0	0	*	*	*	
FXS, FXST/B/C de 2007 y posteriores (sin ABS); FXDWG*** de 2008 y posteriores	21 x 2,15 pulg.	2	1	0	0	1	*	*	*	
FXSTD de 2007***	21 x 2,15 pulg.	2	1	1	0	1	*	*	*	

Tabla 6. Kit de instalación del cojinete de 25 mm de la rueda DELANTERA (43851-11A)

Kit de instalación del cojinete de 25 mm de la rueda DELANTERA (43851-11A)		ARTÍCULO (cantidad usada y descripción)							
Ajuste	Medida de la rueda	A	C	G	H	J	L	M	N
Los kits de instalación están diseñados para funcionar con muchos estilos y adaptaciones diferentes de ruedas. Contacte un concesionario Harley-Davidson para verificar si los kits de rueda e instalación están diseñados y aprobados para la motocicleta en la que están siendo instalados. NOTAS: * Vea la <i>NOTA</i> anterior al paso de instalación en <i>INSTALACIÓN</i> para establecer cuál vástago de la válvula debe usar para su kit específico. Deseche el (los) otro(s) vástago(s) de la(s) válvula(s). ** Calza del cojinete instalada debajo del cojinete primario. *** El lado izquierdo de la rueda es el lado del cojinete primario para esta adaptación.		A	Cojinete, regular (2)				9276		
		C	Funda del eje				41349-07		
		G	Espaciador, eje				41504-07		
		H	Espaciador, eje				41695-07		
		J	Calza del cojinete**				43315-07		
		L	Vástago de la válvula, corto				43157-83A		
		M	Vástago de la válvula, largo				43206-01		
		N	Vástago de la válvula, de empuje				40999-87		

Tabla 7. Kit de instalación del cojinete de 25 mm de la rueda DELANTERA con ABS (41454-08B)

Kit de instalación del cojinete de 25 mm de la rueda DELANTERA con ABS (41454-08B)		ARTÍCULO (cantidad usada y descripción)									
Ajuste	Medida de la rueda	A	B	C	D	J	K	L	M	N	
Touring de 2008 y FLHRC de 2009 y posteriores con ABS	16 x 3,0 pulg.	1	1	0	1	0	1	*	*	0	
Touring de 2009 y posteriores con ABS	17 x 3,0 pulg.	1	1	0	1	0	0	*	*	*	
Touring de 2008 y posteriores con ABS	18 x 3,5 pulg.	1	1	0	1	**	**	*	*	*	
Dyna de 2012 y posteriores con ABS (excepto los FLD, FXDWG y FXDF)	19 x 2,5 pulg.	1	1	1	0	**	**	*	*	0	
VRSCAW, VRSCD, VRSCF y VRSCDX de 2008 y posteriores con ABS	19 x 3,0 pulg.	1	1	1	0	**	**	*	*	0	
Touring de 2009 y posteriores con ABS	19 x 3,5 pulg.	1	1	0	1	0	0	*	*	*	
Los kits de instalación están diseñados para funcionar con muchos estilos y adaptaciones diferentes de ruedas. Contacte un concesionario Harley-Davidson para verificar si los kits de rueda e instalación están diseñados y aprobados para la motocicleta en la que están siendo instalados. NOTAS: * Vea la <i>NOTA</i> anterior al paso de instalación en <i>INSTALACIÓN</i> para establecer cuál vástago de la válvula debe usar para su kit específico. Deseche el (los) otro(s) vástago(s) de la(s) válvula(s). ** Vea las <i>NOTAS</i> anteriores para su kit de rueda en el paso de armado del conjunto de la rueda en <i>INSTALACIÓN</i> para establecer cuál calza del cojinete se usa para su kit y adaptación de rueda específicos. *** El lado rojo del cojinete se debe instalar hacia la rueda. El cojinete ABS es el primario. **** Calza del cojinete instalada debajo del cojinete primario.		A	Cojinete, regular				9276				
		B	Cojinete, ABS***				9252				
		C	Funda del eje				41748-08				
		D	Funda del eje				41900-08				
		J	Calza del cojinete****				41450-08				
		K	Calza del cojinete****				43903-08				
		L	Vástago de la válvula, corto				43157-83A				
		M	Vástago de la válvula, largo				43206-01				
	N	Vástago de la válvula, de empuje				40999-87					

Tabla 8. Kit de instalación del cojinete de 25 mm de la rueda DELANTERA con ABS (43093-11A)

Kit de instalación del cojinete de 25 mm de la rueda DELANTERA con ABS (43093-11A)		ARTÍCULO (cantidad usada y descripción)									
Ajuste	Medida de la rueda	A	B	C	D	G	J	K	L	M	N
FLSTC, FLSTN y FLS de 2011 y posteriores con ABS	16 x 3,0 pulg.	1	1	1	0	1	0	1	*	*	*
FXDF de 2012 y posteriores con ABS	16 x 3,0 pulg.	1	1	1	0	0	0	0	*	*	*
FLSTF y FLSTFB de 2011 y posteriores con ABS	17 x 3,5 pulg.	1	1	1	0	0	0	0	*	*	*
FLSTF y FLSTFB de 2011 y posteriores con ABS	18 x 3,5 pulg.	1	1	1	0	0	0	0	*	*	*
FXDF y FLD de 2012 y posteriores con ABS	18 x 3,5 pulg.	1	1	1	0	0	0	0	*	*	*
FXCWC de 2011 y posteriores con ABS	19 x 2,15 pulg.	1	1	0	1	0	0	0	*	*	*
FXCWC de 2011 y posteriores con ABS	19 x 2,5 pulg.	1	1	0	1	0	1	0	*	*	*
FXS y FXST de 2011 y posteriores y FXDWG de 2012 y posteriores con ABS	21 x 2,15 pulg.	1	1	1	0	0	0	1	*	*	*

Tabla 8. Kit de instalación del cojinete de 25 mm de la rueda DELANTERA con ABS (43093-11A)

Kit de instalación del cojinete de 25 mm de la rueda DELANTERA con ABS (43093-11A)		ARTÍCULO (cantidad usada y descripción)									
Ajuste	Medida de la rueda	A	B	C	D	G	J	K	L	M	N
Los kits de instalación están diseñados para funcionar con muchos estilos y adaptaciones diferentes de ruedas. Contacte un concesionario Harley-Davidson para verificar si los kits de rueda e instalación están diseñados y aprobados para la motocicleta en la que están siendo instalados. NOTAS: * Vea la <i>NOTA</i> anterior al paso de instalación en <i>INSTALACIÓN</i> para establecer cuál vástago de la válvula debe usar para su kit específico. Deseche el (los) otro(s) vástago(s) de la(s) válvula(s). ** El lado rojo del cojinete se debe instalar hacia la rueda. El cojinete ABS es el cojinete primario. *** Calza del cojinete instalada debajo del cojinete primario.		A	Cojinete, regular						9276		
		B	Cojinete, ABS**						9252		
		C	Funda del eje						41349-07		
		D	Funda del eje						41548-08		
		G	Espaciador						41695-07		
		J	Calza del cojinete***						41448-08		
		K	Calza del cojinete***						43315-07		
		L	Vástago de la válvula, corto						43157-83A		
		M	Vástago de la válvula, largo						43206-01		
		N	Vástago de la válvula, de empuje						40999-87		