



LED-BRANDSTOFMETERSET

ALGEMEEN

Setnummers

75242-08, 75051-08, 75098-08, 75231-08, 75358-10, 75345-10

Modellen

Voor informatie over de modelgeschiktheid, raadpleegt u de P&A-catalogus of het gedeelte Parts and Accessories (onderdelen en accessoires) op www.harley-davidson.com (alleen Engelstalig).

Setinhoud

Zie Afbeelding 2 en Tabel 1.

OPMERKING

In dit instructieblad wordt verwezen naar informatie in de servicehandleiding. Voor deze installatie is een servicehandleiding voor uw model motorfiets vereist. Deze is verkrijgbaar bij een Harley-Davidson dealer.

VERWIJDEREN

⚠ WAARSCHUWING

De veiligheid van de berijder en de passagier is afhankelijk van de correcte montage van deze set. Volg de juiste stappen uit de servicehandleiding. Als u niet zeker weet of u de procedure correct kunt uitvoeren of als u niet beschikt over het juiste gereedschap, laat de installatie dan over aan een Harley-Davidson-dealer. Incorrecte montage van deze set kan ernstig of dodelijk letsel tot gevolg hebben. (00333b)

⚠ WAARSCHUWING

Om te voorkomen dat de motor per ongeluk start, met mogelijk ernstig of dodelijk letsel tot gevolg, moet eerst de minkabel (-) van de accu worden losgekoppeld. (00048a)

⚠ WAARSCHUWING

Tijdens het uitvoeren van servicewerkzaamheden aan het brandstofsysteem is roken verboden en zijn open vuren en vonken in de nabijheid niet toegestaan. Benzine is uitermate ontvlambaar en zeer explosief, wat ernstig of dodelijk letsel tot gevolg kan hebben. (00330a)

1. Raadpleeg de gebruikershandleiding en volg de instructies om het zadel te verwijderen en de minkabel (-) van de accu los te koppelen. Bewaar alle bevestigingsmaterialen van het zadel.

Verwijderen van de analoge brandstofmeter

OPMERKING

De brandstofmeterdraden worden door een slang in de brandstoftank geleid en worden bevestigd met een klem aan de onderkant van de tank en, bij sommige modellen, met een klem op het frame. Open, indien nodig, de (tank)klem en (frame)klem en zorg voor voldoende speling van de draden zodat u de meter eruit kunt halen.

1. Buig, aan de linker onderkant van de brandstoftank, de flexibele klem iets naar achteren om de draadbuis van de brandstofmeterdraad vrij te maken. Open, indien nodig, de draadboomklem op het frame om de draadbuis vrij te maken. Trek voorzichtig aan de draadbuis om de Multilock-connector [117] uit de tunnel te trekken.
2. Zie Afbeelding 2. Druk de pen aan de contactklemkant van de connector in en trek de pen- en contactheften van elkaar af.
3. Raadpleeg bijlage B van de betreffende servicehandleiding. Gebruik een stekkerpen (Snap-On TT600-3 of vergelijkbaar) om de klemmen of klem van de draden te verwijderen. Verwijder de brandstofmeter en gooi deze weg.
4. Verwijder de brandstofmeter door deze stevig vast te pakken en dan voorzichtig zover omhoog te trekken (NIET draaien) dat de meter vrijkomt van de brandstoftank. Leid de draadbuis en drie draden omhoog door de slang, terwijl u de meter verwijdert. Verwijder de brandstofmeter en gooi deze weg.
5. Verwijder de rubberen pakking en gooi deze weg.

INSTALLEREN

1. Zie Afbeelding 2. Plaats de nieuwe pakking (3) in de LED-brandstofmeter (1) uit de set. Monteer de pakking met de platte zijde tegen de rand van de meter aan.
2. Zie Afbeelding 1. Gebruik drie van de kruiskopschroeven en onderleggingen uit de set om de draden als volgt aan te sluiten: Bevestig de ringklem van de oranje draad (1) met een schroef en een onderlegging aan de metaansluiting gemarkeerd met '12V' en 'O' (orange). Bevestig de ringklem van de zwarte draad (2) met een schroef en een onderlegging aan de metaansluiting gemarkeerd met 'GND' (massa) en 'BK' (zwart). Bevestig de ringklem van de geel/witte draad (3) met een schroef en een onderlegging aan de aansluiting gemarkeerd met 'Y/W' (geel/wit).

- Laat de brandstofmeter voorzichtig zakken en leid de draadboom (2) in de afvoerslang totdat de drie korte (oranje, zwart, geel/wit) draden uit het gat aan de onderkant van de brandstoftank komen. Trek de draden voorzichtig strak (geen speling meer), terwijl u de meter aan de brandstoftank bevestigt. Draai de meter niet terwijl u deze bevestigt. Houd de meter stevig vast en druk deze omlaag totdat deze vastklikt.
- Steek de drie draden met pinklemmen (B) vast in de juiste holtes van de 4-voudige stekker (4) uit de set. Zie hieronder en bijlage B van een betreffende servicehandleiding. – Holte 1: oranje – Holte 2: geel/wit – Holte 3: open – Holte 4: zwart

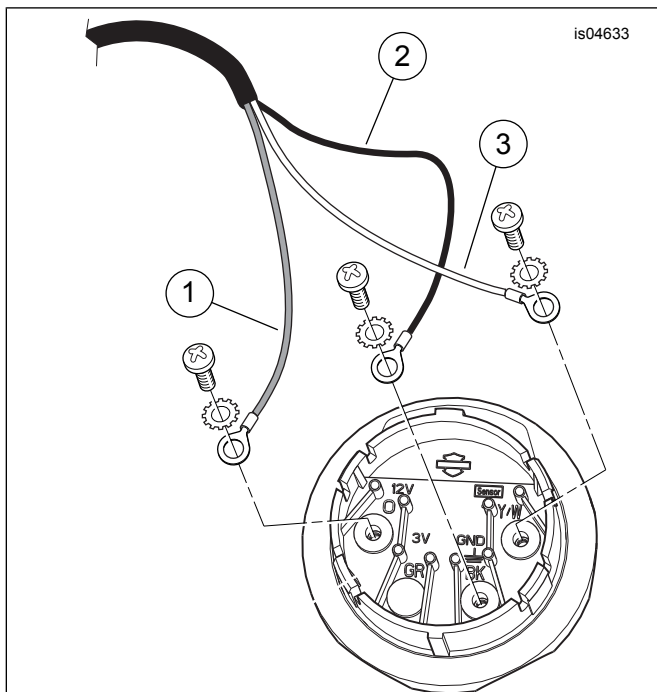

- Oranje draad aan '12V O'
- Zwarte draad aan 'GND BK'
- Geel/witte draad aan 'Y/W'

Afbeelding 1. Draadaansluitingen

- Bevestig, aan de linker onderkant van de brandstoftank, de complete stekker in het contact [117B] dat in stap 3 van het deel VERWIJDEREN werd losgekoppeld. Leid de connector in de tunnel en bevestig de draadbuis in de flexibele klem aan de onderkant van de tank en in de klem op het frame (indien aanwezig).

⚠ WAARSCHUWING

Trek het zadel na de montage even omhoog om er zeker van te zijn dat het in de positie is vergrendeld. Tijdens het rijden kan een loszittend zadel verschuiven, waardoor men de controle over de motorfiets kan verliezen met mogelijk ernstig of dodelijk letsel tot gevolg. (00070b)

- Raadpleeg de gebruikershandleiding en volg de instructies voor het aansluiten van de minkabel (-) van de accu en het bevestigen van het zadel.

OPMERKING

Als de brandstofmeter na installatie van deze set niet het juiste brandstofniveau aangeeft, controleer dan de connectors en volg de instructies voor het oplossen van storingen in de servicehandleiding.

SERVICEONDERDELEN

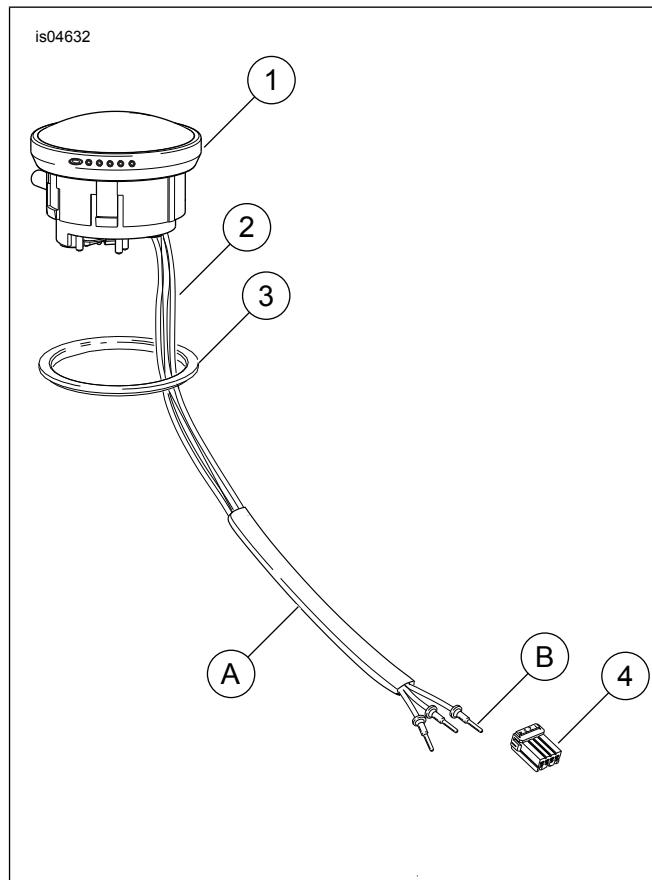

Afbeelding 2. Serviceonderdelen: LED-brandstofmeterset

Tabel 1. Serviceonderdelentabel: LED-brandstofmeterset

Item	Beschrijving (aantal)	Onderdeelnummer
1	Brandstofmeter, LED	Niet afzonderlijk verkrijgbaar
2	Draadboom	70008-08
3	Pakking, brandstofmeter	27730-04
4	Stekker, 4-voudig	72904-01BK
5	Bevestigingsmaterialenset (niet afgebeeld)	75003-04
Items genoemd in de tekst, maar niet in de set inbegrepen:		
A	Draadbuis	
B	Pinklemmen	