



# INSTRUCCIONES

J04483

2009-09-28



## KIT DE INDICADOR LED DE COMBUSTIBLE

### GENERALIDADES

#### Kit número

75242-08, 75051-08, 75098-08, 75231-08, 75358-10, 75345-10

#### Modelos

Para obtener información de la adaptación a los diferentes modelos, vea el catálogo de venta al detalle de P&A (piezas y accesorios) o la sección piezas y accesorios de [www.harley-davidson.com](http://www.harley-davidson.com) (inglés solamente).

#### Contenido del kit

Vea la Figura 2 y la Tabla 1.

#### NOTA

*Esta hoja de instrucciones hace referencia a la información del Manual de servicio. Para esta instalación se requiere un Manual de servicio para su modelo de motocicleta, el cual está disponible en un concesionario Harley-Davidson.*

### EXTRACCIÓN

#### ⚠ ADVERTENCIA

**La seguridad del motociclista y del pasajero dependen de la instalación correcta de este kit. Use los procedimientos correspondientes en el Manual de servicio. Si el procedimiento no está dentro de sus capacidades o no tiene las herramientas correctas, pida a un concesionario Harley-Davidson que realice la instalación. La instalación incorrecta de este kit podría causar la muerte o lesiones graves. (00333b)**

#### ⚠ ADVERTENCIA

**Para evitar el arranque accidental del vehículo, lo que puede ser la causa de muerte o de lesiones graves, desconecte el cable negativo (-) de la batería antes de continuar. (00048a)**

#### ⚠ ADVERTENCIA

**Cuando se realice alguna reparación en el sistema de combustible, no fume ni permita la cercanía de llamas descubiertas o chispas. La gasolina es extremadamente inflamable y muy explosiva, por lo que puede provocar lesiones graves o incluso la muerte. (00330a)**

1. Vea el Manual del propietario y siga las instrucciones proporcionadas para quitar el asiento y desconectar el cable negativo de la batería. Conserve todos los elementos de sujeción de montaje del asiento.

### Extracción del indicador analógico de combustible

#### NOTA

*Los cables del indicador de combustible pasan a través de un tubo en el tanque de combustible y se aseguran con una presilla en el fondo del tanque y, en algunos modelos, con una abrazadera en la estructura. Abra la presilla y la abrazadera según sea necesario, y asegúrese de que haya suficiente holgura en los cables para poder levantar y sacar el indicador.*

1. En el lado izquierdo de la parte inferior del tanque de combustible, doble ligeramente hacia atrás la presilla flexible para liberar el conducto del indicador de combustible. Abra la abrazadera del amés en la estructura, si es necesario, para liberar el conducto. Tire suavemente del conducto para sacar el conector Multilock [117] del túnel.
2. Vea la Figura 2. Presione el pasador en el lado del terminal hembra del conector y separe las mitades macho y hembra.
3. Vea el Apéndice B en el Manual de servicio correspondiente. Use una herramienta de punta (Snap-On TT600-3 o un equivalente) para quitar los terminales o presillas de los cables. Retire y deseche el indicador de combustible.
4. Extraiga el indicador de combustible sujetándolo firmemente y tirando cuidadosamente hacia arriba (NO lo fuerza) solamente lo suficiente como para liberarlo del tanque de combustible. Pase el conducto y los tres cables hacia arriba a través del tubo, mientras quita el indicador. Retire y deseche el indicador de combustible.
5. Quite y deseche la junta de caucho.

### INSTALACIÓN

1. Vea la Figura 2. Arme la junta nueva (3) en el indicador LED de combustible (1) del kit. Instale la junta para que el lado plano esté en contacto con el borde del indicador.
2. Vea la Figura 1. Use tres de los tornillos de cabeza Phillips y las arandelas del kit para conectar los cables como sigue: Sujete el terminal de anillo del cable naranja (1) a la conexión del indicador marcada "12V" y "O" (naranja) con un tornillo y una arandela. Sujete el terminal de anillo del cable negro (2) a la conexión marcada "GND" (tierra) y "BK" (negro) con un tornillo y una arandela. Sujete el terminal de anillo del cable amarillo/blanco (3) a la conexión marcada "Y/W" (amarillo/blanco) con un tornillo y una arandela.

- Mientras baja cuidadosamente el indicador de combustible, pase el arnés de cables (2) hacia abajo dentro del tubo de drenaje hasta que los tres cables cortos (naranja, negro, amarillo/blanco) salgan del agujero en la parte inferior del tanque de combustible. Tire suavemente de los cables para eliminar la holgura, mientras instala el indicador en el tanque de combustible. No tuerza el indicador durante la instalación. Sujete firmemente el indicador y presiónelo hacia abajo hasta que encaje en su sitio.
- Instale los tres cables con terminales macho (B) dentro de las cavidades correctas del conector macho de 4 patillas (4) del kit. Vea a continuación y el Apéndice B en un Manual de servicio correspondiente. – Cavidad 1: naranja – Cavidad 2: amarillo/blanco – Cavidad 3: abierto – Cavidad 4: negro



Figura 1. Conexiones de los cables

- En el lado izquierdo inferior del tanque de combustible, acople el conector macho completo con el conector hembra [117B] que se desconectó en el paso 3 de la sección EXTRACCIÓN. Pase el conector dentro del túnel, atrapando el conducto en la presilla flexible en la parte inferior del tanque y la abrazadera de la estructura (si así está equipada).

#### ⚠ ADVERTENCIA

Después de instalar el asiento, tire de este hacia arriba para comprobar que esté asegurado en su lugar. Al conducir la motocicleta, un asiento flojo podría moverse, ocasionar la pérdida del control y causar la muerte o lesiones graves. (00070b)

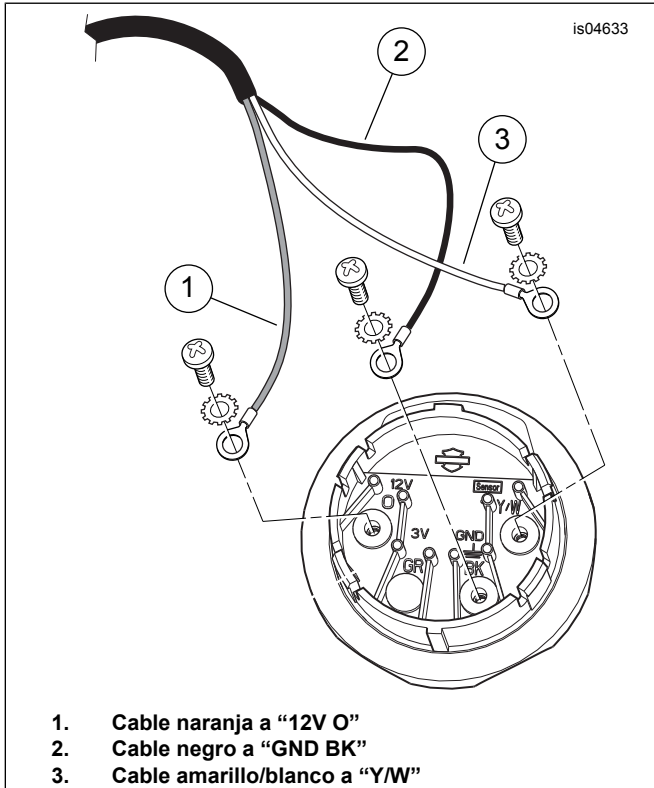
- Vea el Manual del propietario y siga las instrucciones proporcionadas para conectar el cable negativo (-) de la batería e instalar el asiento.

#### NOTA

Si el indicador de combustible no indica el nivel correcto de combustible después de instalar este kit, compruebe los conectores; después siga el procedimiento de solución de problemas en el Manual de servicio.

## PIEZAS DE SERVICIO

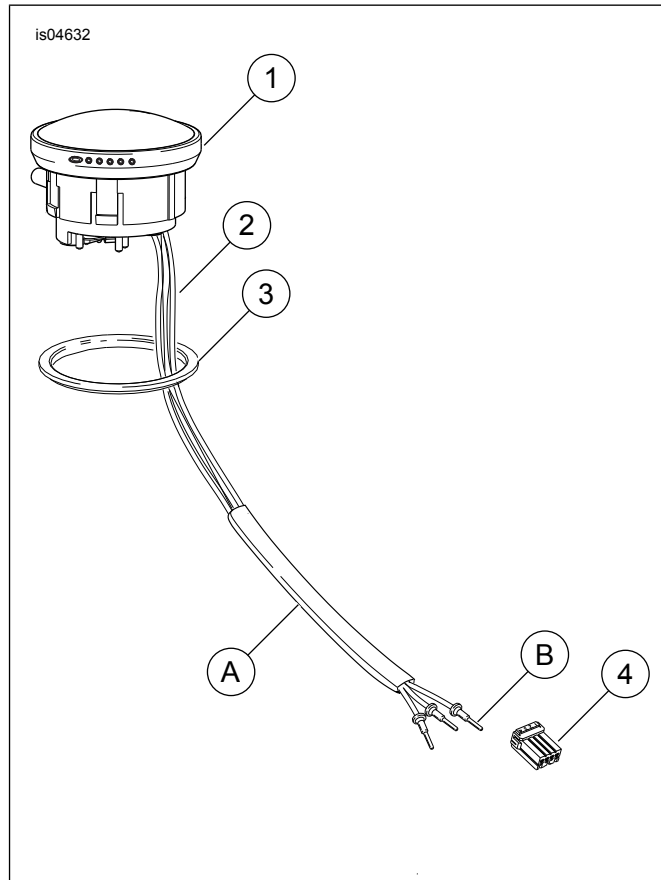

Figura 2. Piezas de servicio: kit de indicador LED de combustible

Tabla 1. Tabla de piezas de servicio: kit de indicador LED de combustible

Artículo	Descripción (cantidad)	Número de pieza
1	Indicador de combustible, LED	No se vende por separado
2	Arnés de cableado	70008-08
3	Junta, indicador de combustible	27730-04
4	Conector macho, 4 patillas	72904-01BK
5	Kit de elementos de sujeción, (no se muestra)	75003-04
<b>Artículos mencionados en el texto, pero no incluidos en el kit:</b>		
A	Conducto de cables	
B	Terminales macho	