



SIERSTRIPSET BINNENKUIP

ALGEMEEN

Setnummer

96396-09

Modellen

Voor de modelgerelateerde informatie, raadpleegt u de P&A-catalogus of het gedeelte Parts and Accessories (onderdelen en accessoires) op www.harley-davidson.com (alleen Engelstalig).

Setinhoud

Zie Tabel 1.

Vereiste aanvullende onderdelen

In dit instructieblad wordt verwezen naar informatie in de servicehandleiding. Voor deze installatie is een servicehandleiding voor uw model motorfiets vereist. Deze is verkrijgbaar bij een Harley-Davidson-dealer.

VOORBEREIDING

Vorbereiding voor alle sierstrippen

OPMERKING

Montageoppervlakken moeten warmer zijn dan 16 °C (60 °F), anders blijft de sierstrip niet plakken.

1. Gebruik een oplossing met een verhouding van 50% isopropylalcohol en 50% water om het oppervlak waarop de sierstrip wordt geïnstalleerd, voor elk onderdeel uit de set grondig schoon te maken.

MEDEDELING

Niet reinigen met gedatureerde alcohol, minerale spiritus of andere oplosmiddelen, anders kan er schade aan onderdelen ontstaan. (00411c)

2. Laat het oppervlak helemaal drogen voordat u doorgaat met het monteren van de set.

OPMERKING

De sierringen kunnen niet worden verplaatst als zij eenmaal zijn bevestigd. Controleer of ze goed zijn uitgelijnd voordat u ze op hun plaats drukt.

3. Ga na of de sierstrip goed past voordat u de beschermstrook van de dubbelzijdige tape of de sierstrip verwijdert.

OPMERKING

Laat de lijm ten minste 24 uur uitharden bij een temperatuur van ten minste 16 °C (60 °F).

INSTALLEREN

Afdekkingen voor kleine meetinstrumentringen installeren

1. Zie Afbeelding 1. Knip de tape (1) in zes gelijke stukken.
2. Verwijder de papierstrook van één kant van de tape en plak drie stukken tape (op gelijke afstand) op de instrumentring (2). Druk stevig aan.
3. Verwijder de beschermstrook van de achterkant van de dubbelzijdige tape.
4. Plaats de afdekking voor de instrumentring (3) op de meter en druk deze stevig op zijn plaats.
5. Herhaal dit voor de resterende meters.

Afdekkingen voor grote instrumentringen installeren

1. Zie Afbeelding 1. Knip de tape (4) in zestien gelijke stukken. Gebruik acht stukken voor elke ringafdekking.
2. Herhaal stap 2 t/m 5 onder 'Afdekkingen voor kleine instrumentringen installeren'.

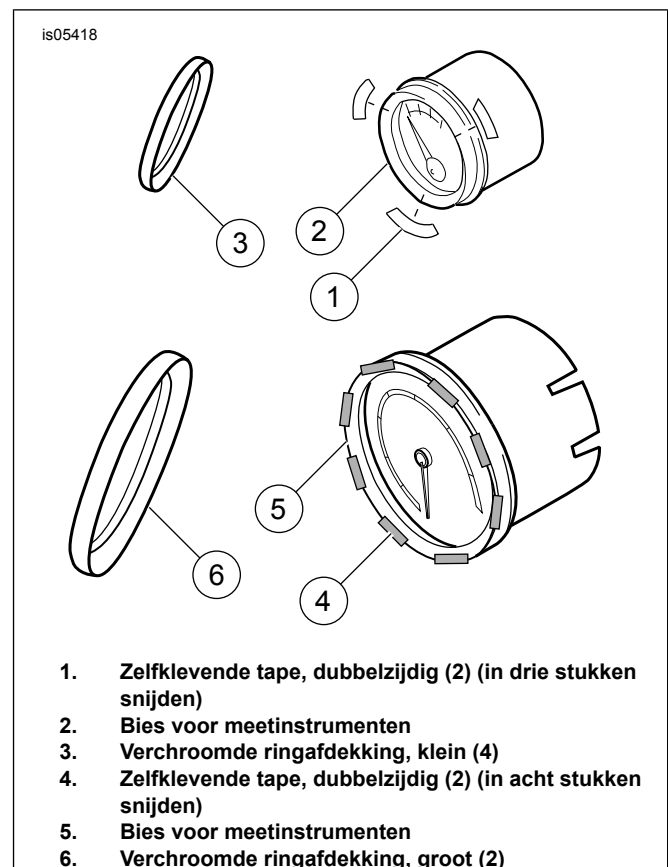

1. Zelfklevende tape, dubbelzijdig (2) (in drie stukken snijden)
2. Bies voor meetinstrumenten
3. Verchroomde ringafdekking, klein (4)
4. Zelfklevende tape, dubbelzijdig (2) (in acht stukken snijden)
5. Bies voor meetinstrumenten
6. Verchroomde ringafdekking, groot (2)

Afbeelding 1. Instrumentringen installeren

Sierstrip voor voorluidspreker monteren

1. Borstel of stofzuig elke speakergrille voorzichtig om stof of vuildeeltjes te verwijderen.
2. Knip acht 25 mm (1 in) lange, smalle stroken afplaktape af.
3. Plaats de sierringen tegen de speakergrille zonder de beschermstrook te verwijderen.
4. Draai de sierringen tot deze de gewenste positie hebben en houd deze op hun plaats.
5. Zie Afbeelding 2. Plak 4 stukken afplaktape (1) direct op de speakergrille boven en onder de sierringdwarsbalk en aan elke zijde van de Bar & Shield. Dit is de installatiesjabloon.
6. Verwijder de plakstrook van de sierring.
7. Lijn de sierring met de afplaktapesjabloon uit en druk deze stevig op zijn plaats.
8. Verwijder de afplaktapemal.
9. Herhaal dit voor de andere luidspreker.

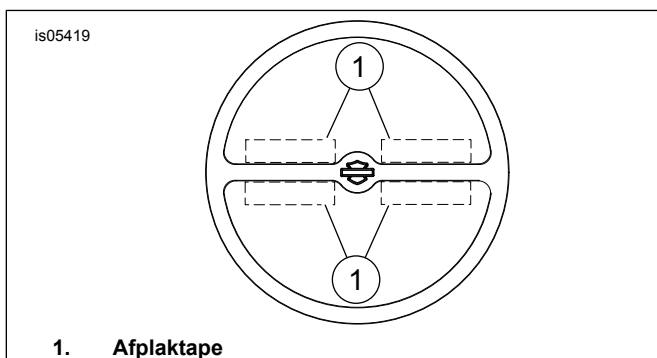

Afbeelding 2. Speakergrilleafdekking

Radiofrontplaat installeren

1. Zie Afbeelding 3. Controleer of de sierstrip van de radiofrontplaat past voordat u de beschermstrook verwijdert.
2. Verwijder de beschermstrook van de achterkant van de sierstrip voor de radiofrontplaat.
3. Open de dop van de hulpuitgang en voed deze via de sierstrip van de radiofrontplaat (1). Plaats de radiofrontplaat en druk deze stevig op zijn plaats.

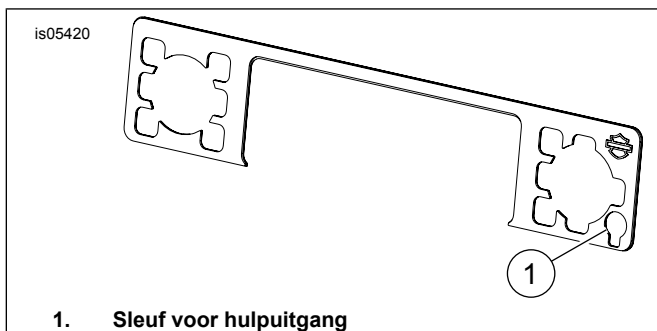

Afbeelding 3. Sierstrip radiofrontplaat

Radio/meterring installeren

1. Plaats een CD in de radio, druk op de EJECT-knop en zet de motorfietsschakelaar op OFF.

2. Controleer of het frame voor de radio past voordat u de beschermstrook verwijdert.
3. Verwijder de beschermstrook van de achterkant van het frame voor de radio.

OPMERKING

Wanneer het frame goed is uitgelijnd, wordt het CD-klepje geopend zonder dat deze het frame raakt.

4. Zie Afbeelding 4. Plaats het frame zodanig dat de opening in het frame (1) wordt uitgelijnd met de controlelampjes, en controleer of het CD-klepje open kan zonder dat het frame wordt geraakt.
5. Meet de afstand tussen het klepje en de CD (1). Als de afstand 3,2 mm (1/8 in) of groter is, is de installatie voltooid. Als de afstand korter is dan 3,2 mm (1/8 in), gaat u verder met stap 6.
6. Verwijder de kuip volgens de instructies in de toepasselijke servicehandleiding.
7. Draai de vier radiomontagebouten los en duw de radio richting de achterkant van de motorfiets naar de maximale positie binnen de montagesleuven.
8. Draai de vier montagebouten vast.
9. Meet nogmaals de afstand tussen het klepje en de CD.
10. Monteer de kuip volgens de instructies in de desbetreffende servicehandleiding.

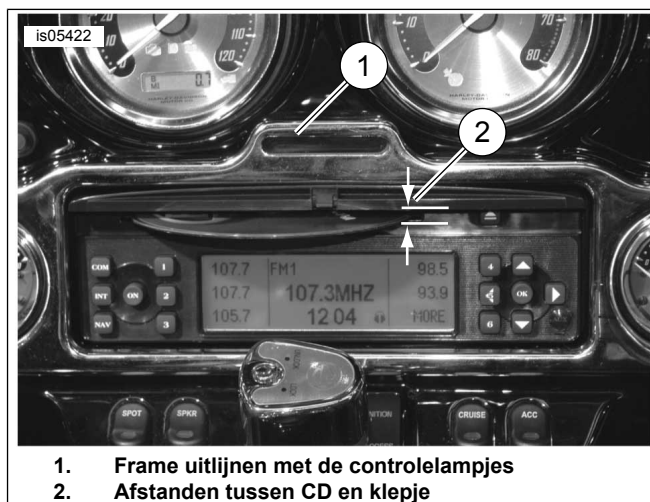

Afbeelding 4. Radio-/meterring installeren

SERVICEONDERDELEN

Tabel 1. Setinhoud

Item	Beschrijving (aantal)	Onderdeelnummer
1	Afdekking meterring, klein (4) • Tape, dubbelzijdig (geleverd bij item 1)	74550-92T (set van 2) Niet verkrijgbaar verkrijgbaar
2	Afdekking meterring, groot (2) • Tape, dubbelzijdig (geleverd bij item 2)	74541-00 Niet verkrijgbaar verkrijgbaar
3	Sierstrip voor luidspreker voor	74604-99
4	Frontplaat radio	77143-07
5	BIES VOOR RADIO/MEETINSTRUMENTEN	74612-06