



KIT DE ADORNOS DA GUARNIÇÃO DA CARENAGEM INTERNA

INFORMAÇÕES GERAIS

Kit número

96396-09

Modelos

Para informações sobre os modelos correspondentes, veja o catálogo de peças e acessórios de varejo ou a seção de peças e acessórios do site www.harley-davidson.com (somente em inglês).

Conteúdo do kit

Veja Tabela 1.

Peças adicionais necessárias

Esta Folha de instruções faz referência às informações do Manual de serviço. Um Manual de serviço para o seu modelo de motocicleta é necessário para esta instalação, estando disponível em um concessionário Harley-Davidson.

PREPARAÇÃO

Preparação para todas as guarnições

NOTA

As superfícies de montagem devem estar acima de 16°C (60°F) ou a guarnição poderá não aderir.

1. Usando uma solução de álcool isopropílico/água 50:50, limpe cuidadosamente a superfície de cada componente do kit em que a guarnição será instalada.

AVISO

Não limpe com álcool desnaturado, aguarrás ou outros solventes, porque tais substâncias podem causar danos aos componentes. (00411c)

2. Deixe a superfície secar totalmente antes de continuar a instalar o kit.

NOTA

Os aros da guarnição não poderão ser reposicionados após a instalação inicial. Verifique se eles estão alinhados adequadamente antes de pressioná-los no local adequado.

3. Teste o encaixe da guarnição antes de remover a parte traseira adesiva da fita dupla-face ou da guarnição.

NOTA

Deixe o adesivo curar por pelo menos 24 horas em temperatura acima de 16 °C (60 °F).

INSTALAÇÃO

Instalação das tampas do aro do instrumento pequeno

1. Veja Figura 1. Corte a fita adesiva (1) em seis pedaços iguais.
2. Remova o forro de papel de um lado da fita e aplique três pedaços de fitas (espaçadas igualmente) no aro do instrumento (2). Pressione firmemente.
3. Remova o adesivo traseiro da parte da fita dupla-face.
4. Posicione a tampa do aro do instrumento (3) sobre o medidor e pressione firmemente no local adequado.
5. Repita o procedimento para os medidores restantes.

Instalação das tampas do aro do instrumento pequeno

1. Veja Figura 1. Corte a fita (4) em dezesseis pedaços iguais. Use oito pedaços para cada tampa do aro.
2. Repita os passos 2 a 5 em “Instalação das tampas do aro do instrumento pequeno”.

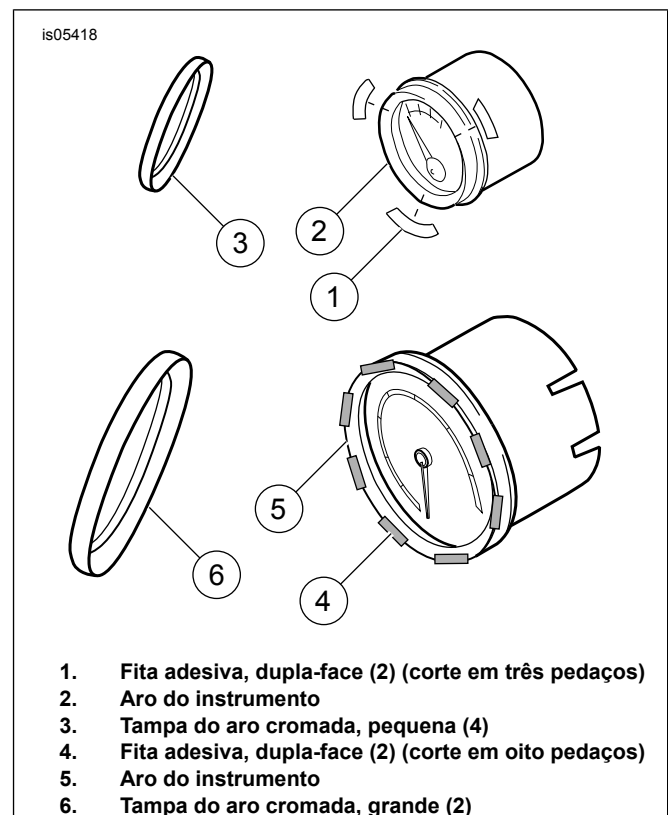

1. Fita adesiva, dupla-face (2) (corte em três pedaços)
2. Aro do instrumento
3. Tampa do aro cromada, pequena (4)
4. Fita adesiva, dupla-face (2) (corte em oito pedaços)
5. Aro do instrumento
6. Tampa do aro cromada, grande (2)

Figura 1. Instalação dos aros dos instrumentos

Instalação da guarnição do alto-falante dianteiro

1. Escove suavemente ou aspire as grades do alto-falante para remover toda a sujeira e partículas de poeira.
2. Corte oito tiras com comprimento de 25 mm (1 pol.) de fita adesiva estreita.
3. Sem remover a parte traseira da fita adesiva, posicione o aro da guarnição contra a grade do alto-falante.
4. Gire os aros da guarnição até a posição desejada e mantenha nessa posição.
5. Veja Figura 2. Aplique 4 pedaços de fita adesiva (1) diretamente na grade do alto-falante acima e abaixo do travessão do anel da guarnição em cada lado do logotipo Bar & Shield. Isso será o gabarito de instalação.
6. Remova a parte traseira da fita adesiva do aro.
7. Alinhe o aro da guarnição com o gabarito em fita adesiva e pressione firmemente no local adequado.
8. Remova o modelo de fita adesiva.
9. Repita o procedimento para o outro alto-falante.



Figura 2. Tampa da grade do alto-falante

Instalação do visor do rádio

1. Veja Figura 3. Teste o encaixe da guarnição do visor do rádio antes de remover a traseira do adesivo.
2. Remova a traseira do adesivo da guarnição do visor do rádio.
3. Abra a tampa do conector auxiliar e passe-o através da guarnição do visor do rádio (1). Posicione o visor do rádio e pressione firmemente no local adequado.

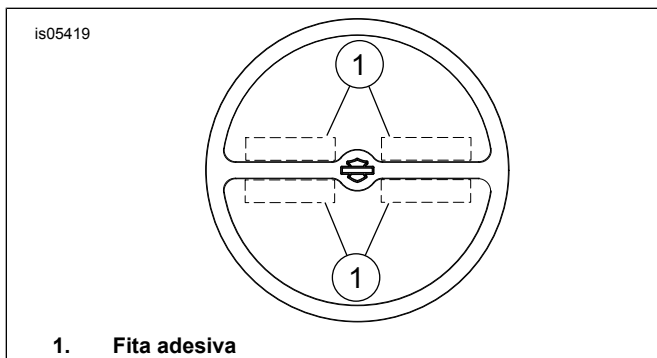

Figura 3. Guarnição do visor do rádio

Instalação da moldura do medidor/rádio

1. Insira um CD no rádio, pressione o botão EJECT (EJETAR) e desligue o interruptor da motocicleta.

2. Teste o encaixe da moldura do rádio antes de remover a traseira do adesivo.
3. Remova a traseira do adesivo da moldura do rádio.

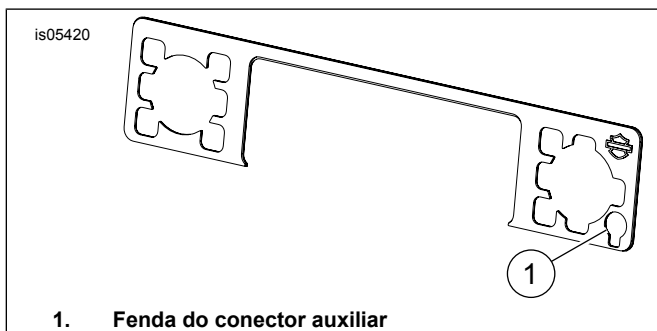
NOTA

Quando a moldura estiver alinhada adequadamente, a porta do CD se abrirá sem raspar na moldura.

4. Veja Figura 4. Instale a moldura alinhando sua abertura (1) com as luzes indicadoras e verificando se a porta do CD se abre sem raspar na moldura.
5. Meça a distância entre a porta e o CD (1). Se a distância for de 3,2 mm (1/8 pol.) ou mais, a instalação estará completa. Se a distância for inferior a 3,2 mm (1/8 pol.), prossiga para o passo 6.
6. Remova a carenagem externa de acordo com as instruções do Manual de serviço apropriado.
7. Solte os quatro parafusos de montagem e pressione o rádio em direção à traseira da motocicleta até a posição máxima dentro das fendas de montagem.
8. Aperte os quatro parafusos de montagem.
9. Meça a distância entre a porta e o CD novamente.
10. Instale a carenagem externa de acordo com as instruções do Manual de serviço apropriado.

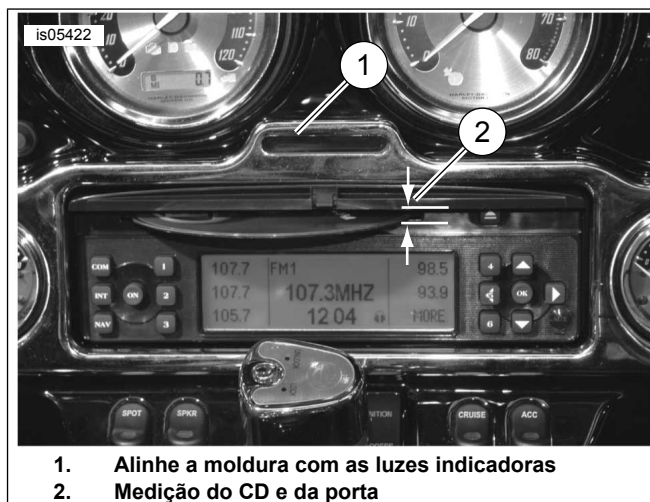

Figura 4. Instalação da moldura do medidor/rádio

PEÇAS DE REPOSIÇÃO

Tabela 1. Conteúdo do kit

Item	Descrição (quantidade)	Peça N.º
1	Tampa do aro do medidor, pequena (4) • Fita, dupla-face (incluída com o item 1)	74550-92T (conjunto de 2) Não é vendida separadamente
2	Tampa do aro do medidor, grande (2) • Fita, dupla-face (incluída com o item 2)	74541-00 Não é vendida separadamente
3	Guarnição do alto-falante dianteiro (2)	74604-99
4	Visor do rádio	77143-07
5	Moldura do medidor/rádio	74612-06