



## STAANDERSET, VRSCF

### ALGEMEEN

#### Setnummer

51600-09

#### Modellen

Voor informatie over de modelgeschiktheid, raadpleegt u de P&A-catalogus of het gedeelte Parts and Accessories (onderdelen en accessoires) op [www.harley-davidson.com](http://www.harley-davidson.com) (alleen Engelstalig).

#### Vereiste aanvullende onderdelen

Om deze set te kunnen monteren, is een staander (51607-09) of bagagerek (53315-09) nodig. Deze sets zijn afzonderlijk bij uw Harley-Davidson dealer verkrijgbaar.

#### ⚠ WAARSCHUWING

De veiligheid van de berijder en de passagier is afhankelijk van de correcte montage van deze set. Volg de juiste stappen uit de servicehandleiding. Als u niet zeker weet of u de procedure correct kunt uitvoeren of als u niet beschikt over het juiste gereedschap, laat de installatie dan over aan een Harley-Davidson-dealer. Incorrecte montage van deze set kan ernstig of dodelijk letsel tot gevolg hebben. (00333b)

#### OPMERKING

In dit instructieblad wordt verwezen naar informatie in de servicehandleiding. Voor deze installatie is een servicehandleiding voor uw model motorfiets vereist. Deze is verkrijgbaar bij een Harley-Davidson dealer.

### Setinhoud

Zie Afbeelding 5 en Tabel 1.

#### ⚠ WAARSCHUWING

De maximaal toegestane belasting van het bagagerek mag niet worden overschreden. Door teveel gewicht kunt u de controle over de motor verliezen, met mogelijk ernstig of dodelijk letsel tot gevolg. (00373a)

#### OPMERKING

Het maximaal toegestane gewicht van het bagagerek is 4,5 kg (10 lb).

### VERWIJDEREN

#### Als er een bagagerek is gemonteerd

1. Zie Afbeelding 5. Verwijder de slotbouten (B) en flensmoeren (C). Bewaar voor montage.

2. Verwijder de bouten (D, F en J) en de ringen (G). Bewaar voor montage.
3. Verwijder de afdichtringen (M). Gooi de afdichtringen weg.
4. Verwijder de bevestigingssteun (H) en het bagagerek (K). Bewaar voor montage.

#### Voor alle modellen:

1. Zie Afbeelding 1. Verwijder de bevestigingsbouten (1) van het achterspatbord en de onderleggingen (2). Verplaats zo nodig de ECM om de vier bevestigingsbouten van het spatbord te kunnen bereiken.
2. Ontkoppel het achterlicht volgens de instructies in de servicehandleiding.

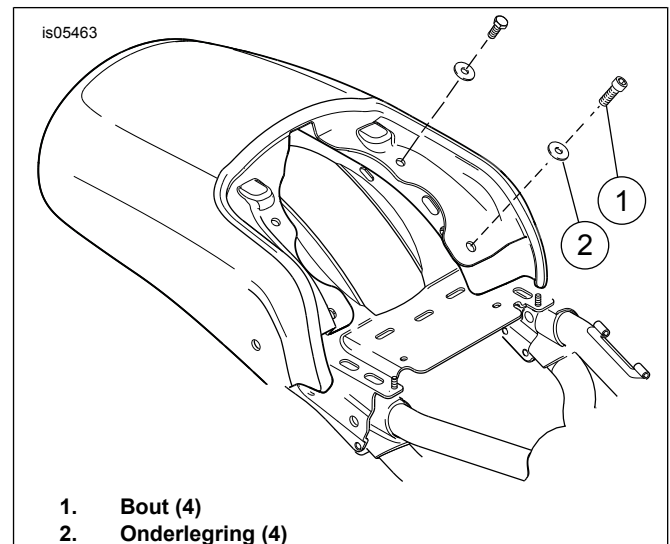

Afbeelding 1. Bevestigingsbouten van het spatbord

### INSTALLEREN

#### Montage van alleen de staander

1. Zie Afbeelding 2. Breng afdektape aan op de lak aan de buitenzijde van het spatbord op de boorplaatsen (2 en 3). Dit beschermt de lak tijdens het boren.
2. Plaats het spatbord op de werkbank, met de gespoten zijde aan de onderkant. Bescherm de lak door een schone doek te leggen tussen het spatbord en de werkbank.

#### OPMERKING

Het boren van de gaten moet in twee fasen gebeuren en er moet een speciale boor worden gebruikt om beschadiging van het spatbord te voorkomen.



3. Gebruik een 1/2 inch-speedboor of een 1/2 inch-unibit (gebruik **geen** spiraalboor) om het gat/de gaten vanaf de binnenzijde via de geleidebus(sen) in het spatbord te boren. Stop met boren zodra de boor door het spatbord heen komt.
4. Keer het spatbord om, zodat de gespoten zijde omhoog wijst. Boor nu de gaten met dezelfde boor door vanaf de buitenzijde. Verwijder de boorsplinters uit het gat/de gaten en reinig het spatbord zorgvuldig.
5. Verwijder de afdektape rond de gaten.

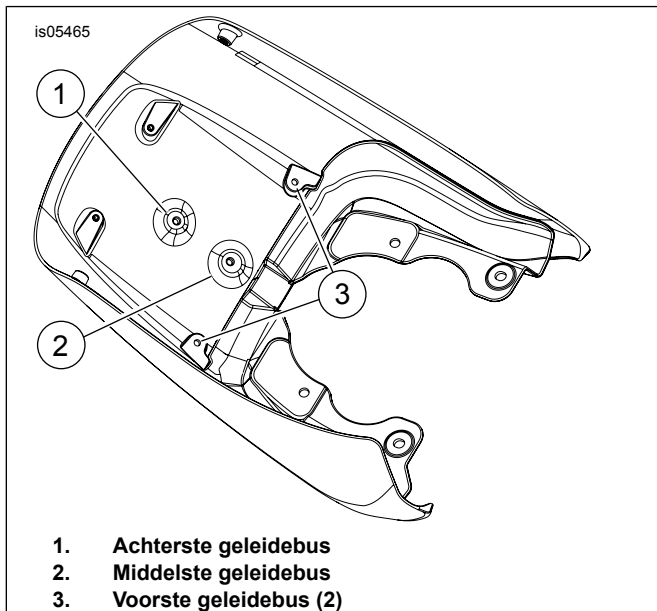

**Afbeelding 2. Binnenin spatbord**

6. Zie Afbeelding 5. Plaats de staander (1) op de rubber pakking (I).
7. Zie Afbeelding 3. Plaats de staander ondersteboven op de werkbank en breng de gaten in lijn met de gaten in het spatbord.
8. Breng de bevestigingsgaten van de steun (H) in lijn met de bevestigingsgaten van de staander.
9. Zie Afbeelding 5. Plaats de bout (2) en draai deze handvast aan.
10. Plaats de twee bouten (E) en de moeren (A) in de buitenste posities en draai ze handvast aan.
11. Controleer of alle componenten goed uitgelijnd zijn en draai de twee bouten aan tot 7–9 N·m (62–80 **in-lbs**).
12. Haal de bout (2) aan tot 10–12 N·m (88–106 **in-lbs**).
13. Ga door naar **Eindmontage – alle combinaties**.

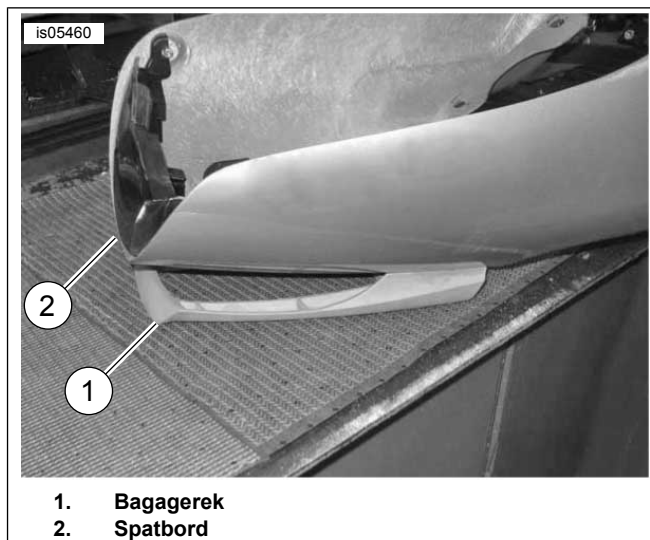

**Afbeelding 3. Lijn het bagagerek en het spatbord uit**

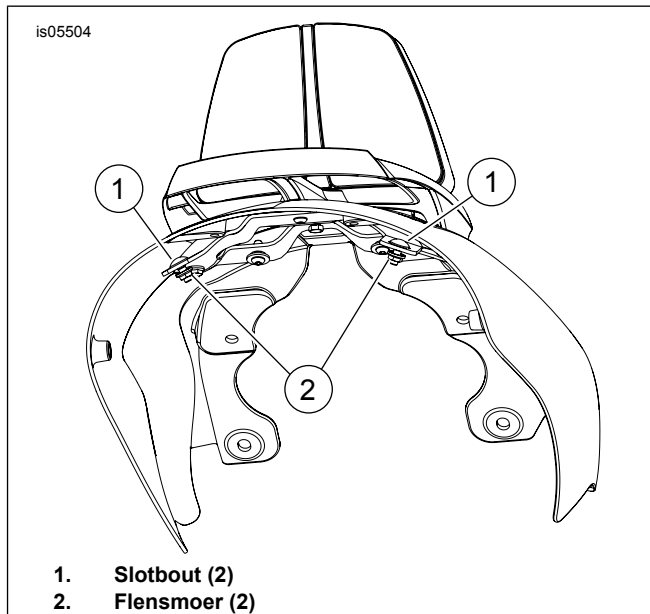

**Afbeelding 4. Plaats de slotbouten**

### **Plaats het bagagerek en de staander**

#### *OPMERKING*

*Zie Afbeelding 2. Als er al een bagagerek was gemonteerd, hoeft alleen gat (2) te worden geboord.*

1. Zie Afbeelding 2. Breng afdektape aan op de lak aan de buitenzijde van het spatbord op de boorplaatsen (1, 2 en 3). Dit beschermt de lak tijdens het boren.
2. Plaats het spatbord op de werkbank, met de gespoten zijde aan de onderkant. Bescherm de lak door een schone doek te leggen tussen het spatbord en de werkbank.

#### *OPMERKING*

*Het boren van de gaten moet in twee fasen gebeuren en er moet een speciale boor worden gebruikt om beschadiging van het spatbord te voorkomen.*

3. Gebruik een 1/2 inch-speedboor of een 1/2 inch-unibit (gebruik **geen** spiraalboor) om het gat/de gaten vanaf de binnenzijde via de geleidebus(sen) in het spatbord te boren. Stop met boren zodra de boor door het spatbord heen komt.
4. Keer het spatbord om, zodat de gespoten zijde omhoog wijst. Boor nu de gaten met dezelfde boor door vanaf de buitenzijde. Verwijder de boorsplinters uit het gat/de gaten en reinig het spatbord zorgvuldig.
5. Verwijder de afdektape rond de gaten.
6. Als er een bagagerek is gemonteerd: Zie Afbeelding 5. Breng de beschermtape (L) aan op de lak en gebruik de geboorde gaten om de tape uit te lijnen.
7. Zie Afbeelding 5. Schuif de staander (1) op het bagagerek (K).
8. Zie Afbeelding 3. Plaats het bagagerek/de staander ondersteboven op de werkbank en breng de gaten in het bagagerek in lijn met de gaten in het spatbord.
9. Breng de bevestigingsgaten van de steun (H) in lijn met de bevestigingsgaten van de staander/het bagagerek.
10. Zie Afbeelding 5. Plaats de bout (D) en draai deze handvast aan.
11. Plaats de bout (2). Draai handvast aan.
12. Plaats de twee bouten (J) in de voorste posities en draai ze handvast aan.
13. Controleer of alle componenten goed uitgelijnd zijn en draai de drie bouten (D en J) aan tot 7–9 N·m (62–80 **in-lbs**).
14. Haal de bout (2) aan tot 10–12 N·m (88–106 **in-lbs**).
15. Ga door naar **Eindmontage – alle combinaties**.

### Eindmontage – alle combinaties

1. Installeer het achterlicht volgens de instructies in de betreffende servicehandleiding.
2. Lijn de gaten in het spatbord uit ten opzichte van de gaten in het frame.
3. Zie Afbeelding 4. Plaats de slotbouten (1) in de uitsparingen van de steun en het frame. Plaats de flensmoeren (2) en draai deze handvast aan.

4. Zie Afbeelding 5. Plaats de twee bouten (F) en de sluitringen (G) via de gaten in de zadelplaat in de opgelaste moeren van de steun (H). Draai handvast aan.
5. Controleer de positie en de uitlijning van het spatbord.
6. Zie Afbeelding 1. Verwijder de vier bevestigingsbouten (1) en onderleggingen (2) van de spatbordsteun. Haal aan tot 20–26 N·m (15–19 ft-lbs).
7. Zie Afbeelding 5. Haal de moeren (C) en de bouten (F) aan tot 7–9 N·m (62–80 **in-lbs**).

### SERVICEONDERDELEN

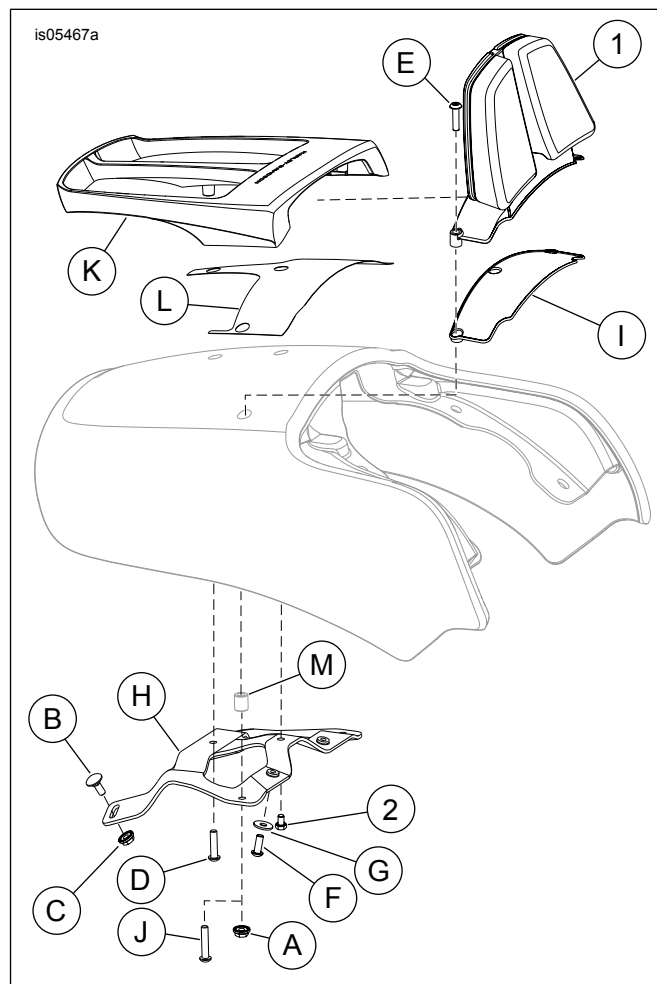

Afbeelding 5. Serviceonderdelen: staander, VRSCF

Tabel 1. Serviceonderdelentabel

Item	Beschrijving (aantal)	Onderdeelnummer
1	Staander	Niet afzonderlijk verkrijgbaar
	• Kussen, rechts voor	51605-09
	• Kussen, links voor	51611-09
	• Kussen, rechts achter	51612-09
	• Kussen, links achter	51646-09
	• Bout (4)	Niet afzonderlijk verkrijgbaar
2	Bout	Niet afzonderlijk verkrijgbaar
<b>Items genoemd in de tekst, maar niet in de set inbegrepen:</b>		
<b>Montageset staander (51607-09 – afzonderlijk aangeschaft)</b>		
A	• Flensmoer (2)	
B	• Slotbout (2)	
C	• Flensmoer (2)	
E	• Bout (2)	
F	• Bout (2)	
G	• Sluistring (2)	
H	• Steun	
I	• Pakking, staander	
<b>Bagagerek (53315-09 – afzonderlijk aangeschaft)</b>		
B	• Slotbout (2)	
C	• Flensmoer (2)	
D	• Bout	
F	• Bout (2)	
G	• Sluistring (2)	
H	• Steun	
J	• Bout (2)	
K	• Bagagerek	
L	• Beschermtape	
M	• Afdichtring (2)	
<b>Bevestigingsmiddelen (54230-09 – afzonderlijk aangeschaft)</b>		
A	• Flensmoer (2)	
B	• Slotbout (2)	
C	• Flensmoer (2)	
D	• Bout	
E	• Bout (2)	
F	• Bout (2)	
G	• Sluistring (2)	
J	• Bout (2)	
M	• Afdichtring (2)	