



INSTRUCTIONS

J04706

2011-09-01



KIT DE MONTANT VRSCF

GÉNÉRALITÉS

Numéro de kit

51600-09

Modèles

Pour des informations sur la configuration des modèles, voir le catalogue P&A de vente au détail ou la section Pièces et accessoires de www.harley-davidson.com (en anglais seulement).

Pièces supplémentaires requises

Un kit de montage de montant (51607-09) ou un porte-bagages (53315-09) est nécessaire pour l'installation de ce kit. Ces kits sont vendus séparément auprès d'un concessionnaire Harley-Davidson.

▲ AVERTISSEMENT

La sécurité du conducteur et du passager dépend de la pose correcte de ce kit. Suivre les procédures du manuel d'entretien approprié. Si l'opérateur ne possède pas les compétences requises ou les outils appropriés pour effectuer la procédure, la pose doit être confiée à un concessionnaire Harley-Davidson. Une pose incorrecte de ce kit risque de causer la mort ou des blessures graves. (00333b)

REMARQUE

Cette fiche d'instructions renvoie aux informations du manuel d'entretien. Il est nécessaire d'utiliser le manuel d'entretien correspondant au modèle de moto pour l'installation. Ce manuel est disponible auprès des concessionnaires Harley-Davidson.

Contenu du kit

Voir Figure 5 et Tableau 1.

▲ AVERTISSEMENT

Ne pas dépasser la capacité maximale du porte-bagage. Une charge trop lourde risquerait de provoquer une perte de contrôle et de causer des blessures graves ou la mort. (00373a)

REMARQUE

La capacité pondérale maximale du porte-bagages est de 4,5 kg (10 lb).

DÉPOSE

Si le porte-bagages a été installé

1. Voir Figure 5. Retirer les boulons traversants (B) et les écrous à collet (C). Conserver pour l'installation.

2. Déposer les vis (D, F et J) et les rondelles (G). Conserver pour l'installation.
3. Déposer les entretoises (M). Jeter les entretoises.
4. Retirer le support de montage (H) et le porte-bagages (K). Conserver pour l'installation.

Pour TOUS les modèles

1. Voir Figure 1. Retirer quatre boulons (1) de montage de garde-boue arrière et rondelles (2). Si nécessaire, déplacer l'ECM pour accéder aux quatre boulons de montage de garde-boue.
2. Déconnecter le feu arrière selon les instructions du manuel d'entretien.

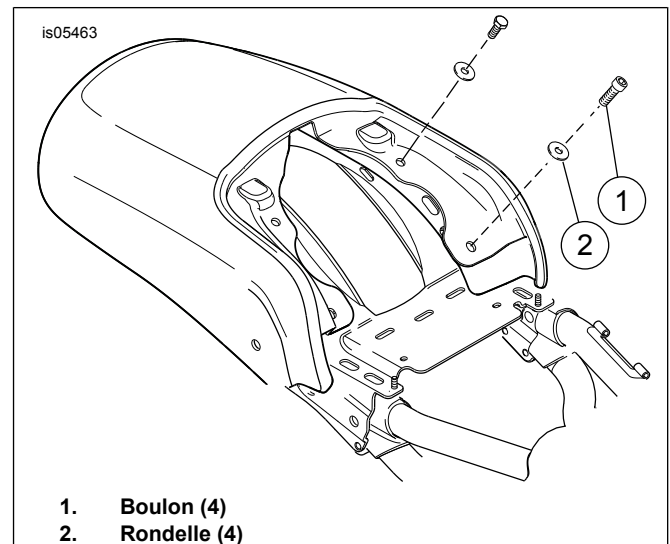

Figure 1. Boulons de montage de garde-boue

INSTALLATION

Installer le montant uniquement

1. Voir Figure 2. Placer du ruban-cache sur la surface peinte extérieure du garde-boue aux emplacements de trou (2 et 3). Ceci protégera la surface peinte pendant le perçage.
2. Placer le garde-boue sur un banc de travail, la surface peinte en bas. Utiliser un chiffon souple et propre entre le garde-boue et le banc de travail pour protéger la finition de la peinture.

REMARQUE

Le perçage de chaque trou dans le garde-boue est une procédure en deux étapes qui nécessite un foret d'un type spécifique pour éviter d'endommager le garde-boue.

3. Utiliser un foret à trois pointes de 1/2 pouce ou un foret universel de 1/2 pouce (ne **pas** utiliser de foret du type spiral) pour percer le ou les trous à partir de l'intérieur du garde-boue à travers le ou les bossages de trou pilote. S'arrêter de percer lorsque le foret perce la surface extérieure du garde-boue.
4. Retourner le garde-boue de sorte que la surface peinte soit maintenant orientée vers le haut. Compléter chaque trou en utilisant le même foret de 1/2 pouce sur chacun des trous percés. Nettoyer les débris du ou des trous et de la surface du garde-boue.
5. Retirer le ruban-cache du (des) trou(s).

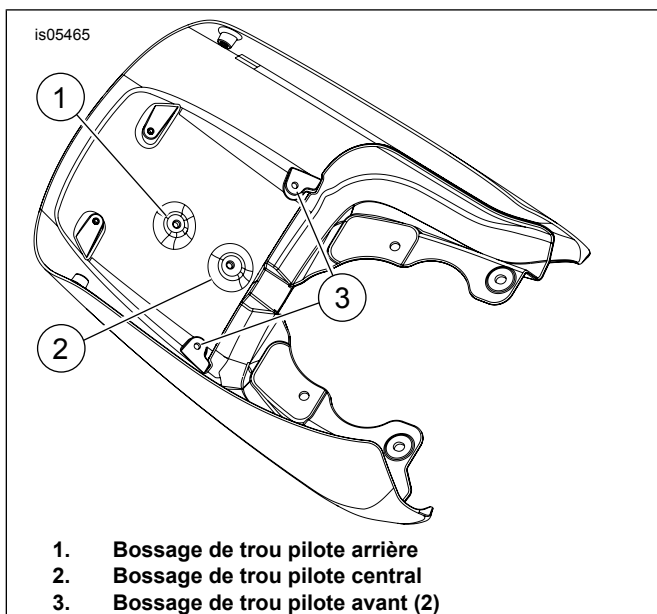

Figure 2. Intérieur du garde-boue

6. Voir Figure 5. Installer le montant (1) sur le joint en caoutchouc (I).
7. Voir Figure 3. Placer le montant sens dessus dessous sur le banc de travail et aligner les trous avec les trous du garde-boue.
8. Aligner les trous de montage de l'attache de support (H) avec les trous de montage du montant.
9. Voir Figure 5. Installer le boulon (2) et serrer à la main.
10. Installer les deux vis (E) et écrous (A) dans les emplacements de montage extérieurs et serrer à la main.
11. Vérifier l'alignement correct de tous les composants, puis serrer les deux vis à un couple de 7–9 N·m (62–80 in-lbs).
12. Serrer le boulon (2) à un couple de 10–12 N·m (88–106 in-lbs).
13. Passer à **Installation finale – tous les ensembles.**

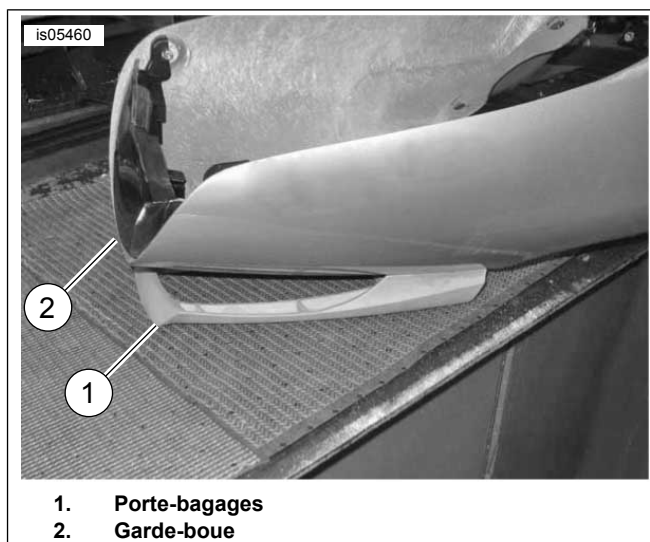

Figure 3. Aligner le porte-bagages et le garde-boue

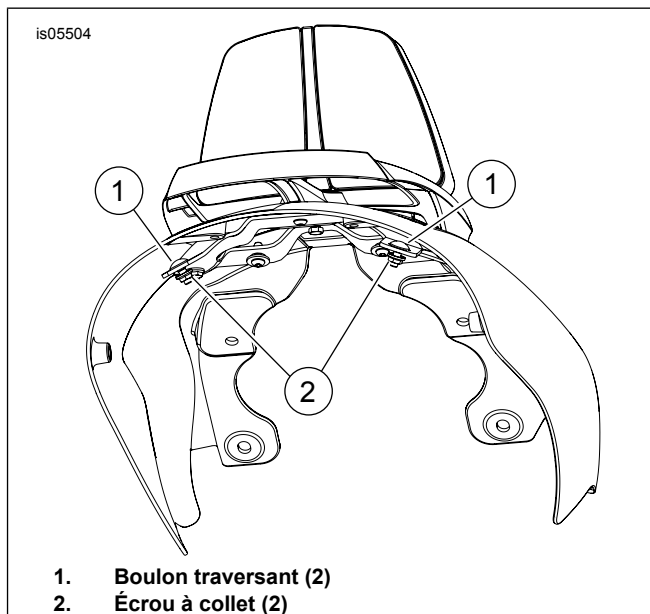

Figure 4. Installer les boulons traversants

Installer le porte-bagages et le montant

REMARQUE

Voir Figure 2. Si le porte-bagages a été installé précédemment, il est nécessaire de percer seulement le trou (2).

1. Voir Figure 2. Placer du ruban-cache sur la surface peinte extérieure du garde-boue aux emplacements de trou (1, 2 et 3). Ceci protégera la surface peinte pendant le perçage.
2. Placer le garde-boue sur un banc de travail, la surface peinte en bas. Utiliser un chiffon souple et propre entre le garde-boue et le banc de travail pour protéger la finition de la peinture.

REMARQUE

Le perçage de chaque trou dans le garde-boue est une procédure en deux étapes qui nécessite un foret d'un type spécifique pour éviter d'endommager le garde-boue.

3. Utiliser un foret à trois pointes de 1/2 pouce ou un foret universel de 1/2 pouce (ne **pas** utiliser de foret du type spiral) pour percer le ou les trous à partir de l'intérieur du garde-boue à travers le ou les bossages de trou pilote. S'arrêter de percer lorsque le foret perce la surface extérieure du garde-boue.
4. Retourner le garde-boue de sorte que la surface peinte soit maintenant orientée vers le haut. Compléter chaque trou en utilisant le même foret de 1/2 pouce sur chacun des trous percés. Nettoyer les débris du ou des trous et de la surface du garde-boue.
5. Retirer le ruban-cache du(des) trou(s).
6. Si le porte-bagages n'a pas été installé précédemment : Voir Figure 5. Placer le ruban protecteur (L) sur la surface peinte en utilisant les trous percés pour l'alignement.
7. Voir Figure 5. Glisser le montant (1) sur le porte-bagages (K).
8. Voir Figure 3. Placer l'ensemble du porte-bagages/montant sens dessus dessous sur le banc de travail et aligner les trous du porte-bagages avec les trous du garde-boue.
9. Aligner les trous de montage de l'attache de support (H) avec les trous de montage du montant et du porte-bagages.
10. Voir Figure 5. Installer la vis (D) et serrer à la main.
11. Installer le boulon (2). Serrer à la main.
12. Installer les deux vis (J) dans les emplacements de montage avant et serrer à la main.
13. Vérifier l'alignement correct de tous les composants, puis serrer les trois vis (D et J) à un couple de 7–9 N·m (62–80 **in-lbs**).
14. Serrer le boulon (2) à un couple de 10–12 N·m (88–106 **in-lbs**).

15. Passer à **Installation finale – tous les ensembles**.

Installation finale – tous les ensembles

1. Installer le feu arrière selon les instructions du manuel d'entretien approprié.
2. Aligner les trous dans le garde-boue avec les trous dans le cadre.

3. Voir Figure 4. Installer les boulons traversants (1) dans les fentes de l'attache de support et le cadre. Installer les écrous à collet (2) et serrer à la main.
4. Voir Figure 5. Installer deux vis (F) et rondelles plates (G) à travers les trous du logement de siège et dans les écrous à souder sur l'attache de support (H). Serrer à la main.
5. Vérifier l'alignement et la position du garde-boue.
6. Voir Figure 1. Installer quatre boulons (1) de montage de garde-boue et rondelles (2). Serrer à un couple de 20–26 N·m (15–19 ft-lbs).
7. Voir Figure 5. Serrer les écrous (C) et les vis (F) à un couple de 7–9 N·m (62–80 **in-lbs**).

PIÈCES DÉTACHÉES

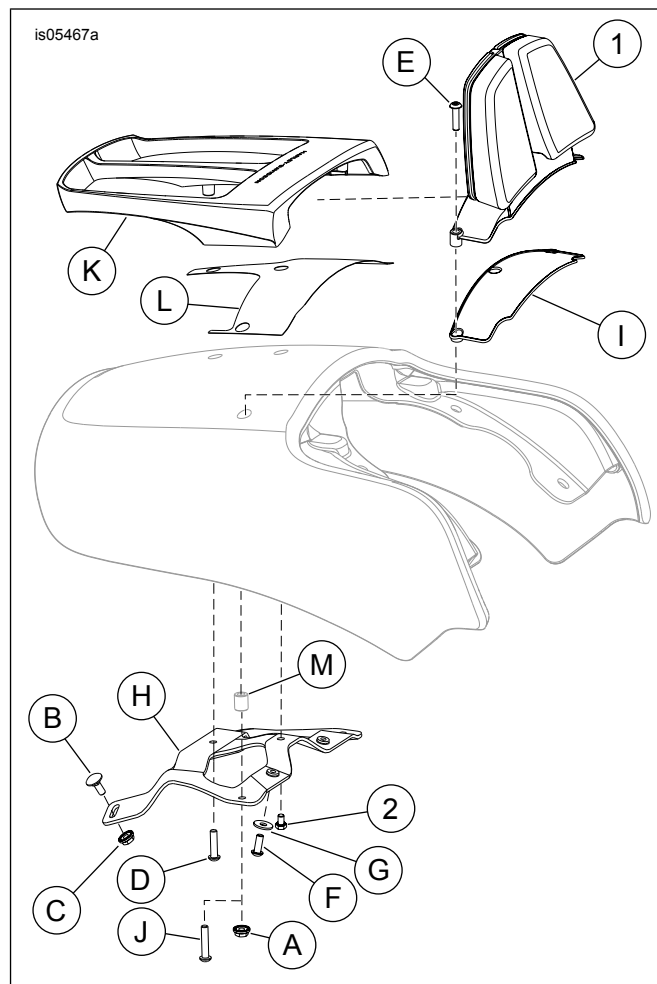

Figure 5. Pièces détachées : Montant VRSCF

Tableau 1. Tableau des pièces détachées

Élément	Description (quantité)	Numéro de pièce
1	Ensemble de montant	Non vendu séparément
	• Coussin d'appui-dos, avant droit	51605-09
	• Coussin d'appui-dos, avant gauche	51611-09
	• Coussin d'appui-dos, arrière droit	51612-09
	• Coussin d'appui-dos, arrière gauche	51646-09
	• Vis (4)	Non vendu séparément
2	Boulon	Non vendu séparément
Éléments mentionnés dans le texte, mais non inclus dans le kit :		
Kit de montage de montant (51607-09 – acheté séparément)		
A	• Écrou à collet (2)	
B	• Boulon traversant (2)	
C	• Écrou à collet (2)	
E	• Vis (2)	
F	• Vis (2)	
G	• Rondelle plate (2)	
H	• Support d'attache	
I	• Joint de montant	
Kit de porte-bagages (53315-09 – acheté séparément)		
B	• Boulon traversant (2)	
C	• Écrou à collet (2)	
D	• Vis	
F	• Vis (2)	
G	• Rondelle plate (2)	
H	• Support d'attache	
J	• Vis (2)	
K	• Porte-bagages	
L	• Ruban protecteur	
M	• Entretoise (2)	
Kit de visserie d'entretien (54230-09 – acheté séparément)		
A	• Écrou à collet (2)	
B	• Boulon traversant (2)	
C	• Écrou à collet (2)	
D	• Vis	
E	• Vis (2)	
F	• Vis (2)	
G	• Rondelle plate (2)	
J	• Vis (2)	
M	• Entretoise (2)	