



KIT COPERCHIO DELLA POMPA DEL FRENO ANTERIORE

GENERALITÀ

Numero kit

42123-08, 41700297, 41700334, 41700338

Modelli

Per informazioni sugli abbinamenti dei modelli, vedere il catalogo di vendita al dettaglio delle parti ed accessori o la sezione Parts and Accessories (Parti ed accessori) sul sito web www.harley-davidson.com (solo in inglese).

Contenuto del kit

Vedere Figura 1 e Tabella 1.

INSTALLAZIONE

Poggiare la motocicletta sul cavalletto, con la ruota anteriore rivolta verso il fincorsa della forcella destra e la pompa del freno in posizione orizzontale.

⚠ AVVERTENZA

Contatto con DOT 4 Brake Fluid può avere effetti gravi per la salute. Il mancato uso di una protezione adeguata per la pelle e gli occhi potrebbe causare lesioni gravi o mortali.

- Se inalato: mantenere la calma, portare il soggetto all'aria aperta, consultare un medico.
- Se è stato a contatto con la pelle: Togliere gli indumenti contaminati. Sciacquare la pelle immediatamente con molta acqua per 15-20 minuti. In caso di irritazione, rivolgersi ad un medico.
- Se è stato a contatto con gli occhi: Lavare per almeno 15 minuti sotto acqua corrente tenendo le palpebre ben aperte. In caso di irritazione, rivolgersi ad un medico.
- Se ingerito: Sciacquare la bocca e bere molta acqua. Non provocare il vomito. Contattare il Centro antiveleni. È necessario rivolgersi immediatamente ad un medico.
- Per ulteriori dettagli vedere il foglio di sicurezza (SDS) disponibile su sds.harley-davidson.com

(00240e)

NOTA

Dot 4 Brake Fluid danneggerà le superfici verniciate e il pannello della scocca con cui viene in contatto. Procedere sempre con cautela e proteggere le superfici dai versamenti ogni volta che si lavora sui freni. L'inosservanza di queste precauzioni può causare danni estetici alla motocicletta. (00239c)

Coprire le superfici adiacenti della motocicletta con un foglio protettivo di polietilene per proteggere la finitura da

eventuali danni causati da fuoriuscite di liquido per freni DOT 4.

Se il liquido per freni DOT 4 dovesse entrare in contatto con una superficie verniciata, lavare **IMMEDIATAMENTE** l'area con acqua pulita.

1. Pulire il coperchio della pompa del freno anteriore e l'area circostante. Staccare ed eliminare il coperchio, la guarnizione e le viti originali.

NOTA

L'impianto dei freni su questo veicolo richiede l'uso di liquido per freni DOT 4. Non miscelare con altri liquidi per freni poiché non sono compatibili. Se vengono mescolati tipi diversi di liquido, la capacità di frenata potrebbe risultarne alterata, con conseguenze gravi o mortali.

⚠ AVVERTENZA

Contatto con DOT 4 Brake Fluid può avere effetti gravi per la salute. Il mancato uso di una protezione adeguata per la pelle e gli occhi potrebbe causare lesioni gravi o mortali.

- Se inalato: mantenere la calma, portare il soggetto all'aria aperta, consultare un medico.
- Se è stato a contatto con la pelle: Togliere gli indumenti contaminati. Sciacquare la pelle immediatamente con molta acqua per 15-20 minuti. In caso di irritazione, rivolgersi ad un medico.
- Se è stato a contatto con gli occhi: Lavare per almeno 15 minuti sotto acqua corrente tenendo le palpebre ben aperte. In caso di irritazione, rivolgersi ad un medico.
- Se ingerito: Sciacquare la bocca e bere molta acqua. Non provocare il vomito. Contattare il Centro antiveleni. È necessario rivolgersi immediatamente ad un medico.
- Per ulteriori dettagli vedere il foglio di sicurezza (SDS) disponibile su sds.harley-davidson.com

(00240e)

2. Riempire il serbatoio con il liquido per freni DOT 4. Non riutilizzare liquido per freni vecchio. Utilizzare solo liquido DOT 4 proveniente da un contenitore sigillato.

⚠ AVVERTENZA

Verificare che lo sfiatatoio della pompa del freno non sia ostruito. Uno sfiatatoio ostruito può causare il mancato disinnesto o il blocco dei freni, con perdita di controllo del veicolo e conseguente pericolo di lesioni gravi o mortali. (00317a)



- Verificare il funzionamento corretto dello sfiatatoio della pompa del freno azionando il pedale o la leva. Se i componenti interni funzionano correttamente, si noterà una leggera increspatura sulla superficie del liquido presente nel serbatoio.

NOTA

Prima di installare il coperchio della pompa del freno, verificare che il relativo soffietto della guarnizione non si sia allargato. In tal caso, il liquido per freni fuoriesce dal serbatoio durante l'installazione del coperchio, danneggiando la finitura del veicolo.

- Vedere Figura 1. Un'estremità del coperchio della pompa del freno è più sottile dell'altra. Installare il coperchio (con la guarnizione compressa) sul serbatoio della pompa del freno: Posizionare l'estremità più sottile sopra il raccordo della tubazione del freno. Fissare il coperchio e la guarnizione sul serbatoio con due viti prigioniere Phillips. Serrare le viti a 0,8–1,2 N·m (7–11 **in-lbs**).

PARTI DI RICAMBIO

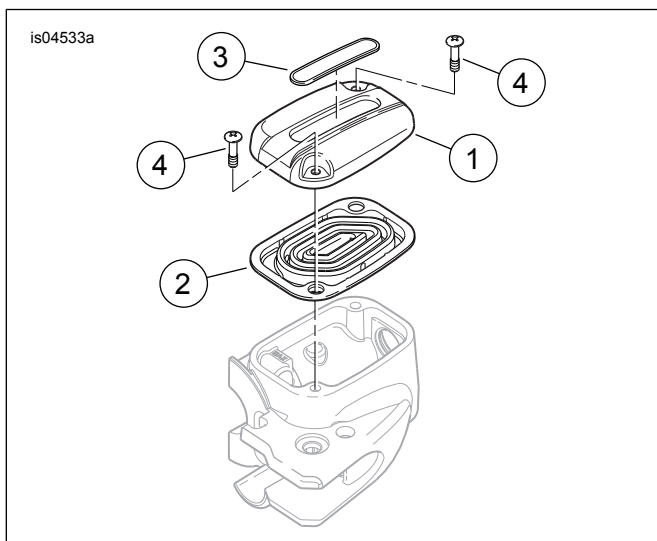

Figura 1. Parti di ricambio: Kit coperchio della pompa del freno

Tabella 1. Parti di ricambio

Voce	Descrizione (quantità)	Numero codice
1	Coperchio, pompa del freno anteriore (include 2 pezzi dell'elemento 4)	Parte non venduta separatamente
2	Guarnizione, coperchio della pompa del freno (per il kit 42123-08)	42857-06A
	Guarnizione, coperchio della pompa del freno (per il kit 41700297)	41700238
3	Adesivo, liquido per freni DOT 4 (per il kit 42123-08)	42856-06
	Adesivo (per il kit 41700297)	14100605
4	Vite, coperchio della pompa del freno, finitura lucida (2) (per il kit 42123-08)	42882-06
	Vite (2) (per il kit 41700297)	10500056
	Vite (2) (per il kit 41700334)	42858-06A
	Vite (2) (per il kit 41700338)	10500041