



## VORDERRÄDER MIT NEUN SPEICHEN

### ALLGEMEINES

#### ⚠ WARNUNG

Nur Räder und Einbausätze einbauen, die für Ihr Motorradmodell zugelassen sind. Kontaktieren Sie einen Harley-Davidson Händler, um die Passung zu überprüfen. Nicht zusammenpassende Räder und Einbausätze oder der Einbau von Rädern, die für das Motorradmodell nicht zugelassen sind, können zum Kontrollverlust und damit zu Unfällen mit schweren oder tödlichen Verletzungen führen. (00610c)

### Satz-Nummer

43539-08, 43496-07

### Modelle

Modell-Passungsinformationen sind im P&A-Einzelhandelskatalog oder im Abschnitt „Parts and Accessories“ (Teile und Zubehör) von [www.harley-davidson.com](http://www.harley-davidson.com) (nur Englisch) zu finden.

#### HINWEIS

*Zubehör-Radkappen sind für den Gebrauch mit diesem Rad nicht geeignet.*

### Inhalt des Satzes

Siehe Abbildung 1 und Ersatzteiletabellen.

### Zusätzlich benötigte Teile

Dieser Satz enthält nur das Spezial-Rad. In einigen Sätzen ist auch eine Radkappe enthalten.

Für den korrekten Einbau dieses Satzes müssen die folgenden Teile – erhältlich bei einem Harley-Davidson-Händler – separat gekauft werden.

- Radeinbausatz (Siehe Tabelle 2 bis Tabelle 7, um den erforderlichen Einbausatz zu ermitteln.)
- 10 Bremscheiben-/Radkappenschrauben (3655A) oder 2 Chromschraubensätze (46646-05)
- Ab-/Aufzieher für Radlager (94134-09)

Die folgenden Harley-Davidson Genuine Motor Accessories werden für die sachgerechte Wartung und Reinigung empfohlen:

- Harley® Bright™ Chromreiniger (94683-99)
- Harley® Glaze™ Politur und Versiegelungsmittel (99701-84)
- Harley® Rad- und Speichenbürste (43078-99)
- Harley-Davidson® Rad- und Reifenreiniger (94658-98)

- Harley® Preserve™ Schutzmittel für blankes Aluminium (99845-07)

#### ⚠ WARNUNG

Die Sicherheit von Fahrer und Sozius hängt vom korrekten Einbau dieses Satzes ab. Die entsprechenden Verfahren im Werkstatthandbuch befolgen. Falls es nicht möglich ist, dieses Verfahren selbst durchzuführen, bzw. nicht die richtigen Werkzeuge vorhanden sind, muss der Einbau von einem Harley-Davidson Händler durchgeführt werden. Unsachgemäßer Einbau dieses Satzes kann zu schweren oder tödlichen Verletzungen führen. (00333b)

#### HINWEIS

*Diese Einbauanleitung bezieht sich auf Informationen aus dem Werkstatthandbuch. Für diesen Einbau ist ein Werkstatthandbuch für das jeweilige Motorradmodell erforderlich; dieses ist bei einem Harley-Davidson-Händler erhältlich.*

### EINBAU

1. Die vorhandene Vorderradbaugruppe ausbauen. Achse, Achsmutter, Bremscheibe und Raddistanzstücke für den Einbau des Satzes aufheben. Siehe VORDERRAD im Werkstatthandbuch. **Für FLSTC- und FLSTN-Modelle:** Die mondformige Radkappe entsorgen.

#### HINWEIS

*Den langen Ventilschaft (43206-01) einbauen, der im Einbausatz enthalten ist. Alle anderen Ventilschäfte entsorgen.*

2. Siehe Abbildung 1. Die Ventilschaft-Baugruppe (M) am Rad anbringen. Siehe REIFEN im Werkstatthandbuch.

#### HINWEIS

**Die Bremscheibenschrauben nicht wiederverwenden. Wenn diese Schrauben wiederverwendet werden, kann das einen Drehmomentverlust und damit Schäden an den Bremskomponenten verursachen. (00319c)**

3. Die Komponenten des Radeinbausatzes und Bremscheibe(n) gemäß der entsprechenden Ersatzteiletabelle am Rad anbringen. Siehe VORDERRAD im Werkstatthandbuch.

#### HINWEIS

*Zuerst das Primärlager unter Verwendung des entsprechenden Werkstatthandbuchs und des AB-/AUFZIEHERS FÜR RADLAGER einbauen.*

*Die maschinell in die Nabenoberfläche und/oder Radseiten gegenüber dem Ventilschaft eingearbeiteten Nuten zeigen die Primärlagerseite an.*



Das Vorderrad sollte so eingebaut werden, dass der Ventilschaft auf der rechten Seite des Motorrads liegt.

4. **FLSTC- und FLSTN-Modelle:** Den Radsatz und die rechte Raddistanzscheibe aus dem Einbausatz anbringen. **Alle anderen Modelle:** Die zuvor ausgebauten Raddistanzscheiben einbauen.
5. Vorderrad (1), Originalachse und Originalachsmutter einbauen. Siehe VORDERRAD im Werkstatthandbuch.

## WARTUNG UND REINIGUNG

### HINWEIS

Die Radbaugruppe umfasst Stopfen, die in den Öffnungen zwischen Bremsscheiben-Befestigungslöchern auf einer Seite

## ERSATZTEILE

des Rads eingebaut wurden. Fehlende oder beschädigte Stopfen können durch den Radstopfensatz (44459-04) ersetzt werden.

Chromteile müssen regelmäßig gepflegt werden, um den ursprünglichen Glanz zu erhalten.

1. Stark verschmutzte Radflächen mittels Harley-Davidson Rad- und Reifenreiniger reinigen und mit Harley Rad- und Speichenbürste auftragen.
2. Chrom mit einem qualitativ hochwertigen Chromreiniger wie Harley Bright Chromreiniger gründlich reinigen.
3. Nach dem Reinigen und Polieren mit einem qualitativ hochwertigen Versiegler wie Harley Glaze Politur und Versiegelungsmittel die Fläche versiegeln.



Abbildung 1. Werkstatthandbuch: Vorderräder mit neun Speichen

Tabelle 1. Ersatzteile und Radsatz-Inhalt

Satz	Angabe	Beschreibung (Menge)	Teilenummer
43539-08	1	Rad	Nicht einzeln erhältlich
	3	Stopfenwartungssatz	43220-04
43496-07	1	Rad	Nicht einzeln erhältlich
	2	Radkappe	43986-00
	3	Stopfenwartungssatz	44459-04
		Im Text erwähntes visuelles Kennzeichen:	
	4	Maschinell eingearbeitete Rille (alle Räder)	

**Tabelle 2. 3/4-in-Lager Radeinbausatz, VORNE (43833-07A)**

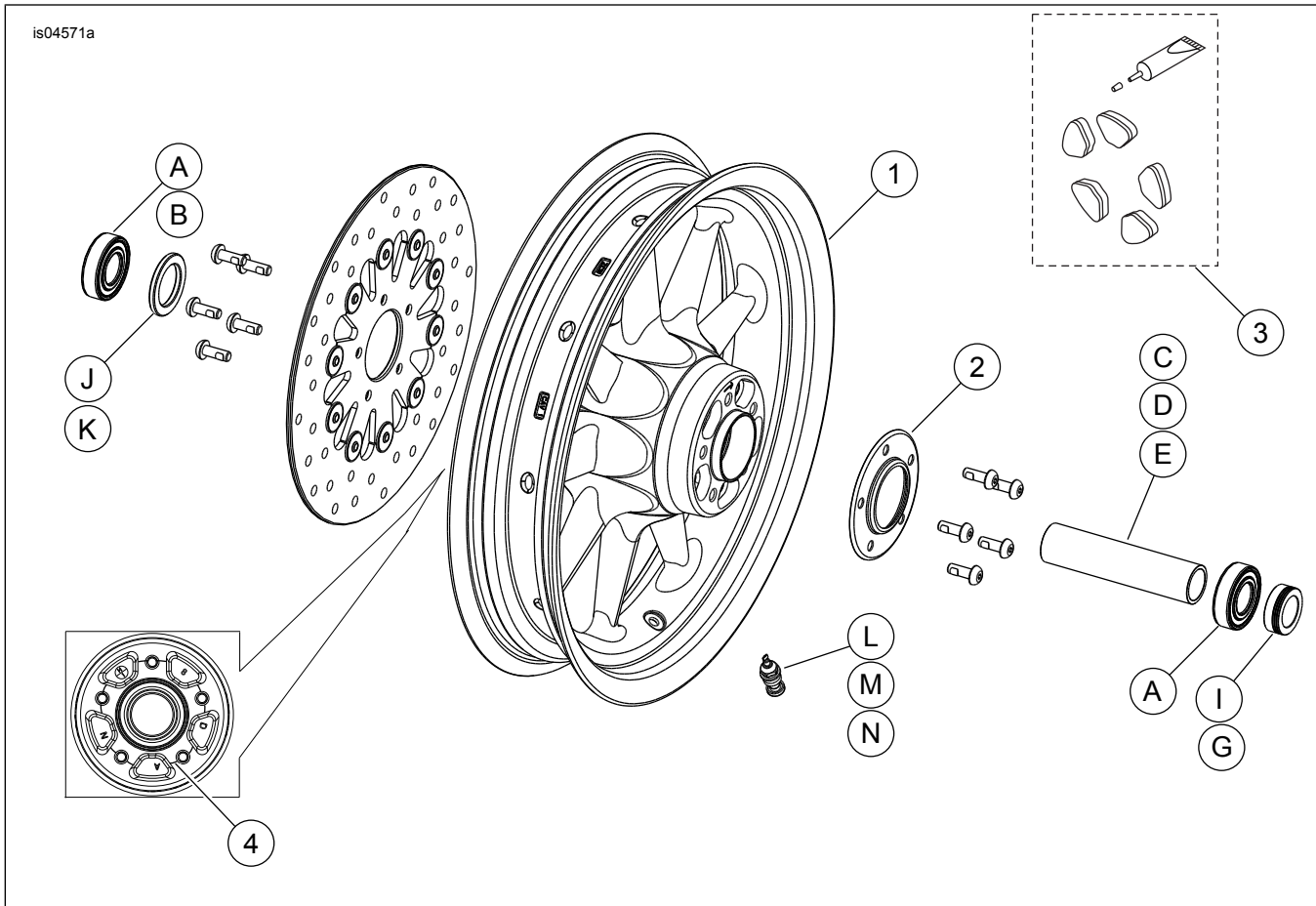
3/4-in-Lager Radeinbausatz, VORNE (43833-07A)		TEIL (Benutzte Menge und Beschreibung)									
Einpassung	Reifengröße	A	C	D	E	G	H	I	L	M	
FLST- und FLSTF-Modelle von 2000 bis 2006 (außer 2006 FLSTFSE2-Modelle)	16 x 3,0 in	2	0	1	0	0	0	0	*	*	
FLSTC- und FLSTN-Modelle von 2000 bis 2006	16 x 3,0 in	2	0	1	0	0	0	1	*	*	
FLSTFSEi-Modelle von 2006	17 x 3,5 in	2	0	1	0	0	0	1	*	*	
FLSTSB-Modelle ab 2008	18 x 3,5 in	2	0	***	0	***	0	0	*	*	
XL-Modelle von 2000 bis 2007 und Dyna-Modelle von 2000 bis 2003 (außer FXDWG-Modelle)	19 x 2,5 in	2	0	0	1	0	0	0	*	*	
XL-Modelle von 2000 bis 2007 und Dyna-Modelle von 2000 bis 2003 (außer FXDWG-Modelle)	21 x 2,15 in	2	0	0	1	0	0	0	*	*	
FXST/B/C-Modelle von 2000 bis 2006 und FXDWG-Modelle von 2000 bis 2005**	21 x 2,15 in	2	1	0	0	0	0	0	*	*	
FXSTS-Modelle von 2000 bis 2006**	21 x 2,15 in	2	1	0	0	0	1	0	*	*	
FXSTD-Modelle von 2000 bis 2006 (außer FXSTDSE-Modelle)**	21 x 2,15 in	2	1	0	0	1	0	0	*	*	
Einbausätze sind für zahlreiche verschiedene Radausführungen und Passungen geeignet. Wenden Sie sich an einen Harley-Davidson-Händler, um zu überprüfen, ob Rad und Einbausätze für das vorgesehene Motorrad geeignet und zugelassen sind. ZU BEACHTEN: * Siehe <i>HINWEIS</i> vor den Ventileinbausritten unter EINBAU, um zu ermitteln, welcher Ventilschaft für den vorliegenden Satz benutzt werden soll. Den(die) anderen Ventilschaft (Ventilschäfte) entsorgen. ** Die rechte Seite des Rades ist die Primärlagerseite für diese Einpassung. *** Im Abschnitt EINBAU ist der separate Befestigungsteilesatz angegeben, der für FLSTSB-Modelle benutzt werden muss.	A	Lager, normal (2)						9267			
	C	Achshülse						43536-00			
	D	Achshülse						43608-00			
	E	Achshülse						43613-00			
	G	Distanzstück, Achse						40910-00A			
	H	Distanzstück, Achse						43313-98			
	I	Distanzstück, Rad						43617-00A			
	L	Ventilschaft, kurz						43157-83A			
M	Ventilschaft, lang						43206-01				

**Tabelle 3. 1-in-Lager Radeinbausatz, VORNE (43848-08A)**

1-in-Lager Radeinbausatz, VORNE (43848-08A)		TEIL (Benutzte Menge und Beschreibung)								
Einpassung	Reifengröße	A	C	D	E	F	L	M		
Touring-Modelle von 2000 bis 2007	16 x 3,0 in	2	1	0	0	0	*	*		
Touring-Modelle von 2004 bis 2007	18 x 3,5 in	2	1	0	0	0	*	*		
Dyna-Modelle von 2004 bis 2005 (außer FXDWG-Modelle)	19 x 2,5 in	2	0	0	0	1	*	*		
Dyna-Modelle von 2006 bis 2007 (außer FXDWG-Modelle)	19 x 2,5 in	2	0	0	1	0	*	*		
VRSC-Modelle von 2002 bis 2007	19 x 3,0 in	2	0	0	1	0	*	*		
FXDWG-Modelle von 2006 bis 2007**	21 x 2,15 in	2	0	1	0	0	*	*		
Dyna-Modelle von 2004 bis 2005 (außer FXDWG-Modelle)	21 x 2,15 in	2	0	0	0	1	*	*		
Einbausätze sind für zahlreiche verschiedene Radausführungen und Passungen geeignet. Wenden Sie sich an einen Harley-Davidson-Händler, um zu überprüfen, ob Rad und Einbausätze für das vorgesehene Motorrad geeignet und zugelassen sind. ZU BEACHTEN: * Siehe <i>HINWEIS</i> vor den Ventileinbausritten unter EINBAU, um zu ermitteln, welcher Ventilschaft für den vorliegenden Satz benutzt werden soll. Den(die) anderen Ventilschaft (Ventilschäfte) entsorgen. ** Die rechte Seite des Rades ist die Primärlagerseite für diese Einpassung.	A	Lager, normal (2)						9247		
	C	Achshülse						43517-00		
	D	Achshülse						43633-06		
	E	Achshülse						43641-01		
	F	Achshülse						43755-04		
	L	Ventilschaft, kurz						43157-83A		
	M	Ventilschaft, lang						43206-01		

**Tabelle 4. 25-mm-Lager Radeinbausatz, VORNE (41455-08C)**

25-mm-Lager Radeinbausatz, VORNE (41455-08C)		TEIL (Benutzte Menge und Beschreibung)								
Einpassung	Reifengröße	A	C	D	J	K	L	M	N	
Touring-Modelle von 2008; FLHRC- (ohne ABS) und Trike-Modelle (ohne ABS) ab 2009	16 x 3,0 in	2	0	1	0	1	*	*	*	
Touring-Modelle ab 2009 (ohne ABS)	17 x 3,0 in	2	0	1	0	0	*	*	*	
Touring-Modelle ab 2008 (ohne ABS)	18 x 3,5 in	2	0	1	0	**	*	*	*	
Dyna-Modelle ab 2008 (außer FLD-, FXDWG- und FXDF-Modelle)	19 x 2,5 in	2	1	0	**	0	*	*	0	
VRSCAW-, VRSCD-, VRSCF- und VRSCDX-Modelle ab 2008 (ohne ABS)	19 x 3,0 in	2	1	0	**	0	*	*	0	
Touring-Modelle ab 2009 (ohne ABS)	19 x 3,5 in	2	0	1	0	0	*	*	*	

**Tabelle 4. 25-mm-Lager Radeinbausatz, VORNE (41455-08C)**

25-mm-Lager Radeinbausatz, VORNE (41455-08C)		TEIL (Benutzte Menge und Beschreibung)								
Einpassung	Reifengröße	A	C	D	J	K	L	M	N	
Einbausätze sind für zahlreiche verschiedene Radausführungen und Passungen geeignet. Wenden Sie sich an einen Harley-Davidson-Händler, um zu überprüfen, ob Rad und Einbausätze für das vorgesehene Motorrad geeignet und zugelassen sind. ZU BEACHTEN: * Siehe <i>HINWEIS</i> vor den Ventileinbausritten unter EINBAU, um zu ermitteln, welcher Ventilschaft für den vorliegenden Satz benutzt werden soll. Den(die) anderen Ventilschaft (Ventilschäfte) entsorgen. ** Siehe <i>HINWEISE</i> für den Radsatz vor dem Radzusammenbausritt unter EINBAU, um zu ermitteln, ob die Lagerscheibe für den vorliegenden Radsatz und die Passung benutzt wird. *** Die Lagerscheibe wird unter dem Primärlager eingebaut.		A	Lager, normal (2)				9276			
		C	Achshülse				41748-08			
		D	Achshülse				41900-08			
		J	Lagerscheibe***				41450-08			
		K	Lagerscheibe***				43903-08			
		L	Ventilschaft, kurz				43157-83A			
		M	Ventilschaft, lang				43206-01			
		N	Ventilschaft zum Durchziehen				40999-87			

**Tabelle 5. 25-mm-Lager Radeinbausatz, VORNE (43851-11-A)**

25-mm-Lager Radeinbausatz, VORNE (43851-11-A)		TEIL (Benutzte Menge und Beschreibung)								
Einpassung	Reifengröße	A	C	G	H	J	L	M	N	
FLSTC-, FLSTN- und FLS-Modelle ab 2007 (ohne ABS)	16 x 3,0 in	2	1	0	1	1	*	*	*	
FXDF-Modelle ab 2008	16 x 3,0 in	2	1	0	0	0	*	*	*	
FLSTF- und FLSTFB-Modelle ab 2007 (ohne ABS)	17 x 3,5 in	2	1	0	0	0	*	*	*	
FLSTF- and FLSTFB-Modelle ab 2008 (ohne ABS)	18 x 3,5 in	2	1	0	0	0	*	*	*	
FXDF ab 2008; FLD ab 2012	18 x 3,5 in	2	1	0	0	0	*	*	*	
FXS-, FXST/B/C-Modelle ab 2007 (ohne ABS); FXDWG-Modelle ab 2008***	21 x 2,15 in	2	1	0	0	1	*	*	*	
FXSTD-Modelle von 2007***	21 x 2,15 in	2	1	1	0	1	*	*	*	
Einbausätze sind für zahlreiche verschiedene Radausführungen und Passungen geeignet. Wenden Sie sich an einen Harley-Davidson-Händler, um zu überprüfen, ob Rad und Einbausätze für das vorgesehene Motorrad geeignet und zugelassen sind. ZU BEACHTEN: * Siehe <i>HINWEIS</i> vor den Ventileinbausritten unter EINBAU, um zu ermitteln, welcher Ventilschaft für den vorliegenden Satz benutzt werden soll. Den(die) anderen Ventilschaft (Ventilschäfte) entsorgen. ** Die Lagerscheibe wird unter dem Primärlager eingebaut. *** Die linke Seite des Rades ist die Hauptlagerseite für diese Einpassung.		A	Lager, normal (2)				9276			
		C	Achshülse				41349-07			
		G	Distanzstück, Achse				41504-07			
		H	Distanzstück, Achse				41695-07			
		J	Lagerscheibe**				43315-07			
		L	Ventilschaft, kurz				43157-83A			
		M	Ventilschaft, lang				43206-01			
		N	Ventilschaft zum Durchziehen				40999-87			

**Tabelle 6. 25-mm-Lager ABS-Radeinbausatz, VORNE (41454-08B)**

25-mm-Lager ABS-Radeinbausatz, VORNE (41454-08B)		TEIL (Benutzte Menge und Beschreibung)								
Einpassung	Reifengröße	A	B	C	D	J	K	L	M	N
Touring-Modelle von 2008 und FLHRC-Modelle ab 2009 mit ABS	16 x 3,0 in	1	1	0	1	0	1	*	*	0
Touring-Modelle ab 2009 mit ABS	17 x 3,0 in	1	1	0	1	0	0	*	*	*
Touring-Modelle ab 2008 mit ABS	18 x 3,5 in	1	1	0	1	**	**	*	*	*
Dyna-Modelle ab 2012 mit ABS (außer FLD, FXDWG und FXDF)	19 x 2,5 in	1	1	1	0	**	**	*	*	0
VRSCAW-, VRSCD-, VRSCF- und VRSCDX-Modelle ab 2008 mit ABS	19 x 3,0 in	1	1	1	0	**	**	*	*	0
Touring-Modelle ab 2009 mit ABS	19 x 3,5 in	1	1	0	1	0	0	*	*	*
Einbausätze sind für zahlreiche verschiedene Radausführungen und Passungen geeignet. Wenden Sie sich an einen Harley-Davidson-Händler, um zu überprüfen, ob Rad und Einbausätze für das vorgesehene Motorrad geeignet und zugelassen sind. ZU BEACHTEN: * Siehe <i>HINWEIS</i> vor den Ventileinbausritten unter EINBAU, um zu ermitteln, welcher Ventilschaft für den vorliegenden Satz benutzt werden soll. Den(die) anderen Ventilschaft (Ventilschäfte) entsorgen. ** Siehe <i>HINWEISE</i> für den Radsatz vor dem Radzusammenbausritt unter EINBAU, um zu ermitteln, welche Lagerscheibe für den vorliegenden Radsatz und die Passung benutzt wird. *** Die rote Seite des Lagers muss in Richtung Rad eingebaut werden. Das ABS-Lager ist das Primärlager. **** Die Lagerscheibe wird unter dem Primärlager eingebaut.		A	Lager, normal				9276			
		B	Lager, ABS***				9252			
		C	Achshülse				41748-08			
		D	Achshülse				41900-08			
		J	Lagerscheibe****				41450-08			
		K	Lagerscheibe****				43903-08			
		L	Ventilschaft, kurz				43157-83A			
		M	Ventilschaft, lang				43206-01			
	N	Ventilschaft zum Durchziehen				40999-87				

Tabelle 7. 25-mm-Lager ABS-Radeinbausatz, VORNE (43093-11A)

25-mm-Lager ABS-Radeinbausatz, VORNE (43093-11A)		TEIL (Benutzte Menge und Beschreibung)									
Einpassung	Reifengröße	A	B	C	D	G	J	K	L	M	N
FLSTC, FLSTN- und FLS-Modelle ab 2011 mit ABS	16 x 3,0 in	1	1	1	0	1	0	1	*	*	*
FXDF-Modelle ab 2012 mit ABS	16 x 3,0 in	1	1	1	0	0	0	0	*	*	*
FLSTF- und FLSTFB-Modelle ab 2011 mit ABS	17 x 3,5 in	1	1	1	0	0	0	0	*	*	*
FLSTF- und FLSTFB-Modelle ab 2011 mit ABS	18 x 3,5 in	1	1	1	0	0	0	0	*	*	*
FXDF- und FLD-Modelle ab 2012 mit ABS	18 x 3,5 in	1	1	1	0	0	0	0	*	*	*
FXCWC-Modelle ab 2011 mit ABS	19 x 2,15 in	1	1	0	1	0	0	0	*	*	*
FXCWC-Modelle ab 2011 mit ABS	19 x 2,5 in	1	1	0	1	0	1	0	*	*	*
FXS-, FXST-Modelle ab 2011 und FXDWG-Modellen ab 2012 mit ABS	21 x 2,15 in	1	1	1	0	0	0	1	*	*	*
Einbausätze sind für zahlreiche verschiedene Radausführungen und Passungen geeignet. Wenden Sie sich an einen Harley-Davidson-Händler, um zu überprüfen, ob Rad und Einbausätze für das vorgesehene Motorrad geeignet und zugelassen sind. ZU BEACHTEN: * Siehe <i>HINWEIS</i> vor den Ventileinbausritten unter EINBAU, um zu ermitteln, welcher Ventilschaft für den vorliegenden Satz benutzt werden soll. Den(die) anderen Ventilschaft (Ventilschäfte) entsorgen. ** Die rote Seite des Lagers muss in Richtung Rad eingebaut werden. Das ABS-Lager ist das Primärlager. *** Die Lagerscheibe wird unter dem Primärlager eingebaut.	A	Lager, normal							9276		
	B	Lager, ABS**							9252		
	C	Achshülse							41349-07		
	D	Achshülse							41548-08		
	G	Distanzscheibe							41695-07		
	J	Lagerscheibe***							41448-08		
	K	Lagerscheibe***							43315-07		
	L	Ventilschaft, kurz							43157-83A		
	M	Ventilschaft, lang							43206-01		
	N	Ventilschaft zum Durchziehen							40999-87		