



CUSTOM-TRITTBRETT UND EINSÄTZE

ALLGEMEINES

Satz-Nummer

50807-08, 50810-08

Modelle

Modell-Passungsinformationen sind im P&A-Einzelhandelskatalog oder im Abschnitt „Parts and Accessories“ (Teile und Zubehör) der Website www.harley-davidson.com (nur auf Englisch) zu finden.

Zusätzliche Teile oder Zubehörteile müssen eventuell je nach Motorradmodell separat hinzugekauft und eingebaut werden, damit dieser Satz korrekt montiert werden kann. Im P&A-Einzelhandelskatalog oder im Abschnitt „Parts and Accessories“ (Teile und Zubehör) der Website www.harley-davidson.com (nur Englisch) ist eine Liste der erforderlichen Teile oder Zubehörteile für das jeweilige Motorradmodell zu finden.

⚠ WARNUNG

Die Sicherheit von Fahrer und Sozius hängt vom korrekten Einbau dieses Satzes ab. Die entsprechenden Verfahren im Werkstatthandbuch befolgen. Falls es nicht möglich ist, dieses Verfahren selbst durchzuführen, bzw. nicht die richtigen Werkzeuge vorhanden sind, muss der Einbau von einem Harley-Davidson Händler durchgeführt werden. Unsachgemäßer Einbau dieses Satzes kann zu schweren oder tödlichen Verletzungen führen. (00333b)

HINWEIS

Diese Einbauanleitung bezieht sich auf Informationen aus dem Werkstatthandbuch. Für diesen Einbau ist ein Werkstatthandbuch für das jeweilige Motorradmodell erforderlich; dieses ist bei einem Harley-Davidson-Händler erhältlich.

Inhalt des Satzes

Siehe Abbildung 1 und Tabelle 1.

AUSBAU

1. Wenn das Motorrad mit Soziustrittbretern ausgestattet ist, muss die rechte und linke Schale mit Einsatz gemäß den Anweisungen im Werkstatthandbuch ausgebaut werden.
2. Die Trittbrettstütze angebracht lassen. Die Befestigungsteile zum Wiederzusammenbau der neuen Beläge aufheben.
3. Wenn das Motorrad nicht mit Soziustrittbrettstützen ausgestattet ist, müssen diese gemäß den Anweisungen in diesem Satz eingebaut werden.

EINBAU

Zusammenbau des Trittbretts

HINWEIS

Dieses Verfahren zum Ersetzen der gesamten Trittbretteinsatz-Baugruppe anwenden.

1. Die neue Trittbrettschale auf die Trittbrettstütze ansetzen und mit einem Messingtreiber und Gummihammer die Sicherungsstifte an der Innenseite anbringen.
2. Die Gummiperlen auf dem Belag mit Seifenwasser anfeuchten. Den Belag auf dem Trittbrett platzieren. Von der Trittbrettunterseite aus mit einer Nadelzange die Gummiwulste durch die Bohrungen im Trittbrett ziehen.
3. Die Noppen an den inneren Ecken des Belags in die Bohrungen des Trittbretts drücken.
4. Die obigen Schritte für die verbleibende Trittbretteinsatz-Baugruppe wiederholen.

ERSATZTEILE

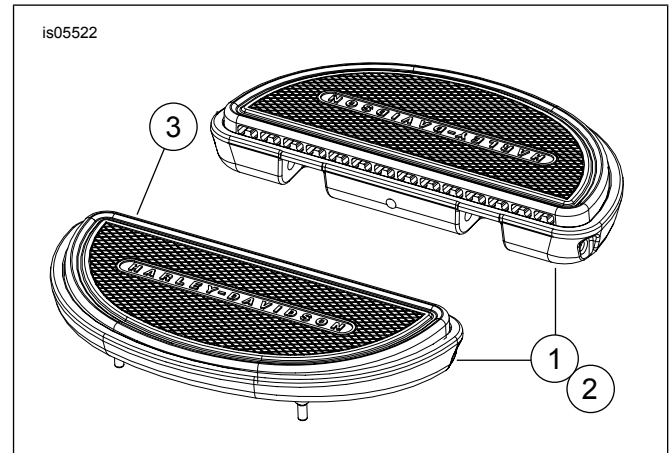

Abbildung 1. Ersatzteile: Custom-Trittbrett

Tabelle 1. Ersatzteile

Teil	Beschreibung (Menge)	Teilenummer
1	Halbrunde Fußraste, schwarz (2)	50811-08
2	Halbrunde Fußraste, verchromt (2)	51247-09
3	Soziesfußplatte (2)	51248-09