



KIT DE PROTEÇÃO DO ALFORJE FLSTN

INFORMAÇÕES GERAIS

Número do kit

49360-08

Modelos

Para informações sobre a adaptação aos modelos, por favor, veja o catálogo de peças e acessórios de varejo, ou a seção de peças e acessórios do site www.harley-davidson.com (somente em inglês).

Peças adicionais necessárias

▲ ATENÇÃO

A segurança do motociclista e do passageiro depende da instalação correta deste kit. Use os procedimentos apropriados do Manual de serviço. Se o procedimento não estiver dentro de suas capacidades ou se você não possuir as ferramentas corretas, deixe que uma concessionária Harley-Davidson efetue a instalação. A instalação inadequada deste kit poderá resultar em morte ou lesões graves. (00333b)

NOTA

Esta folha de instruções faz referência às informações do Manual de serviço. Um Manual de serviço para o seu modelo de motocicleta é necessário para esta instalação, estando disponível em um distribuidor Harley-Davidson.

Conteúdo do kit

Veja a Figura 7 e a Tabela 1.

REMOÇÃO

Para todos os modelos

1. Se equipado com alforjes, a remoção poderá facilitar a instalação. Siga as instruções do Manual de serviço ou Folha de instruções apropriados.
2. Veja a Figura 1. Remova e descarte o parafuso mais a frente do suporte do pára-lama (1). Repita o procedimento para o lado oposto.
3. Veja a Figura 2. No lado esquerdo, remova o parafuso de montagem do suporte do apoio para o pé (1) e o conjunto do suporte do apoio para o pé (2). Descarte o parafuso de montagem.

Modelos anos 2005 e 2006

1. Afrouxe os isoladores do escape conforme necessário seguindo as instruções do Manual de serviço apropriado. Mova-o como necessário para ter acesso.

2. Afrouxe as porcas do cabeçote do escape conforme necessário seguindo as instruções do Manual de serviço apropriado.
3. Veja a Figura 3. Remova o parafuso (1) que conecta o sistema de escape (2) ao suporte (3).
4. Veja a Figura 4. Remova os dois parafusos do suporte traseiro do silenciador (1).
5. Veja a Figura 5. Mova os silenciadores o suficiente para acessar o parafuso traseiro que fixa o suporte de montagem do escape no quadro. Remova o parafuso (1) e descarte-o.

Modelos ano 2007 e posteriores

NOTA

Nos modelos ano 2007 e posteriores, a lingüeta do quadro (4) tem um tampão em vez de um parafuso (veja a Figura 6, item 1).

1. Remova o tampão e descarte-o.

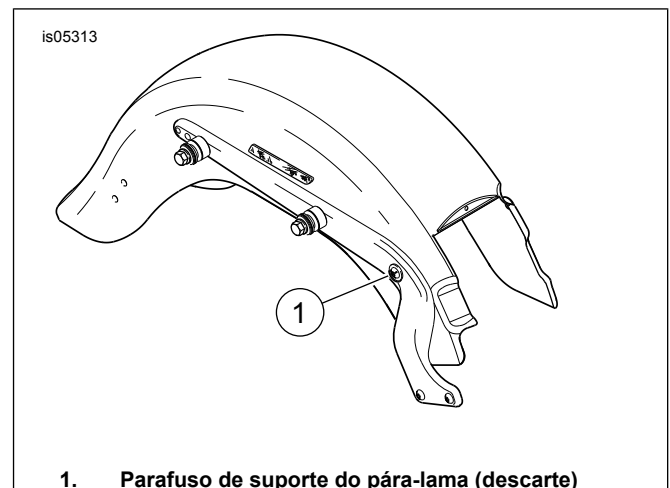

1. Parafuso de suporte do pára-lama (descarte)

Figura 1. Remoção das ferragens do ponto de suporte



Figura 2. Conjunto de suporte do apoio para o pé



Figura 3. Suporte de fixação do sistema de escape (mostrado modelos ano 2005)

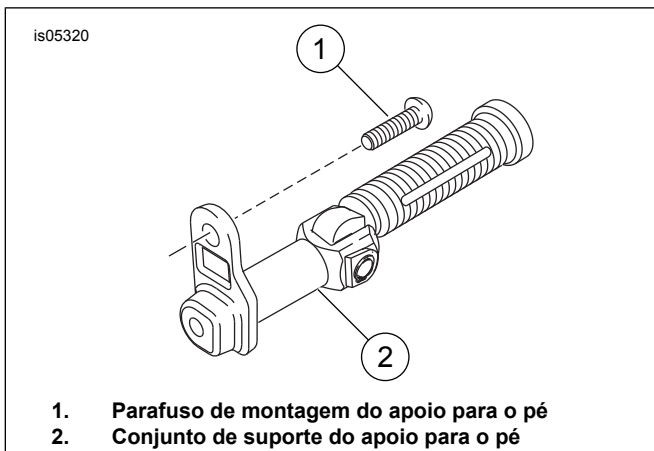

Figura 4. Parafusos do suporte traseiro do silenciador (mostrado ano 2005)

INSTALAÇÃO

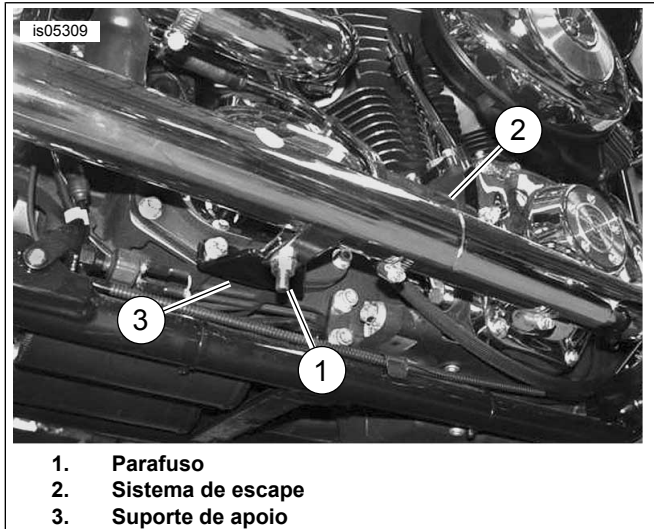
Lado direito

Veja a Figura 5 ou a Figura 6.

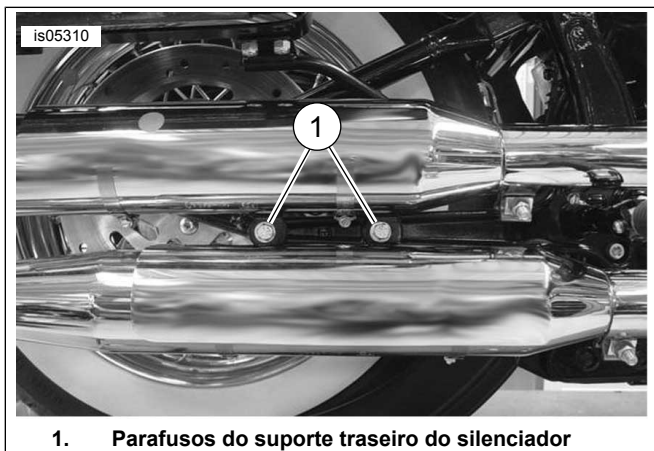
1. Veja a Figura 7. Instale o parafuso superior (7) no suporte do pára-lama. Aperte o parafuso com os dedos.

2. Instale o parafuso inferior (4 ou 5) com a proteção do alforje, a arruela (9) e a contraporca (6) na parte interna do quadro. Aperte o parafuso com os dedos.
3. Aperte o parafuso superior com torque de 41 N·m (30 ft-lbs).
4. Aperte o parafuso inferior com torque de 54 N·m (40 ft-lbs). Aperte a porca com torque de 41 N·m (30 ft-lbs).
5. **Modelos anos 2005 e 2006:**
 - a. Instale, sem apertar, os parafusos do cabeçote do escape.
 - b. Veja a Figura 4. Instale, sem apertar, dois parafusos do suporte traseiro do silenciador (1).
 - c. Veja a Figura 3. Instale, sem apertar, o parafuso que fixa o sistema de escape (2) no suporte (3).
 - d. Aperte os parafusos do cabeçote do escape conforme necessário, seguindo as instruções do Manual de serviço apropriado.
 - e. Aperte o parafuso de fixação do suporte e os parafusos do suporte traseiro do silenciador conforme necessário seguindo as instruções do Manual de serviço apropriado.
 - f. Aperte os isoladores do escape conforme necessário, seguindo as instruções do Manual de serviço apropriado.
6. Instale o alforje (se removido) seguindo as instruções do Manual de serviço ou Folha de instruções apropriados.



Figura 5. Instalação da proteção do alforje – lado direito mostrado (modelos ano 2005)



Figura 6. Instalação da proteção do alforje – lado direito mostrado (modelos ano 2007 e posteriores)

Lado esquerdo

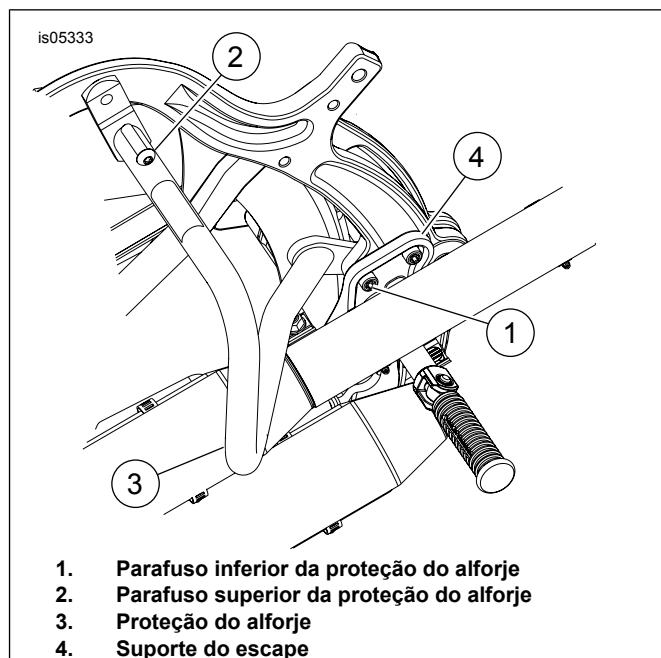
1. Instale, sem apertar, o parafuso superior (7) através da proteção do alforje e do suporte do pára-lama.

NOTA

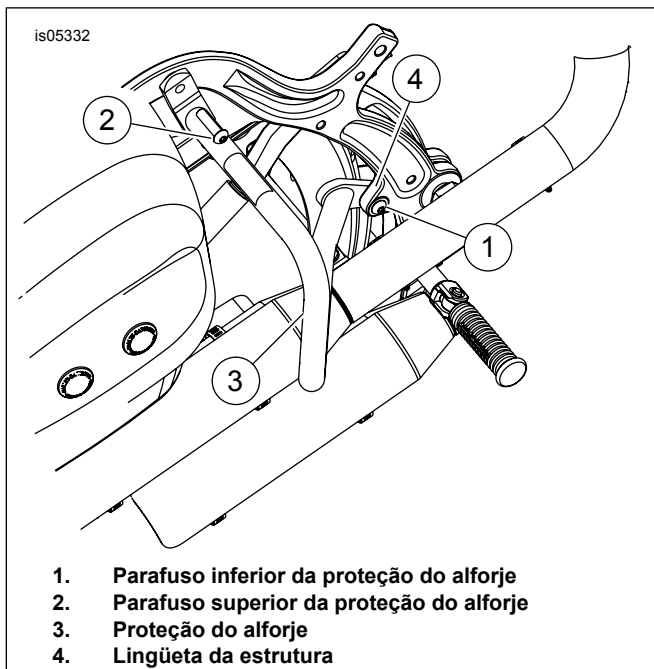
O espaçador (8) deve ser instalado com o chanfro voltado para fora.

2. Veja a Figura 7. **Para modelos anos 2005 e 2006:** Instale o parafuso inferior (3) através da proteção do alforje, do espaçador da proteção do alforje (8), do suporte do pedal de apoio e do quadro. Aperte com torque de 41 N·m (30 ft-lbs). **Para modelos ano 2007 e posteriores:** Instale o parafuso inferior (10) através da proteção do alforje, do suporte do pedal de apoio e do quadro. Aperte com torque de 41 N·m (30 ft-lbs).

3. Aperte o parafuso superior com torque de 41 N·m (30 ft-lbs).

NOTA

Se estiver instalando o kit de alforje (peça N.º 53015-05B), o suporte inferior do alforje esquerdo poderá ser fixado instalando-o sobre o parafuso inferior da proteção e apertando a porca flangeada (fornecida no kit) de acordo com as instruções da Folha de instruções do kit do alforje.

4. Instale o alforje (se removido) seguindo as instruções do Manual de serviço ou Folha de instruções apropriados.

PEÇAS DE REPOSIÇÃO



Figura 7. Peças de reposição: kit de proteção do alforje

Tabela 1. Peças de reposição: barra de proteção do alforje FLSTN

Item	Descrição (quantidade)	Peça N.º
1	Proteção do alforje, direita	49361-08
2	Proteção do alforje, esquerda	49362-08
3	Parafuso, cabeça abaulada (somente modelos anos 2005 e 2006)	4154
4	Parafuso, TORX 3/8-16 x 1,75 pol. (somente modelos anos 2005 e 2006)	4896
5	Parafuso, cabeça abaulada TORX 0,375-16 x 1,5 pol. (somente modelos ano 2007 e posteriores)	9460

Tabela 1. Peças de reposição: barra de proteção do alforje FLSTN

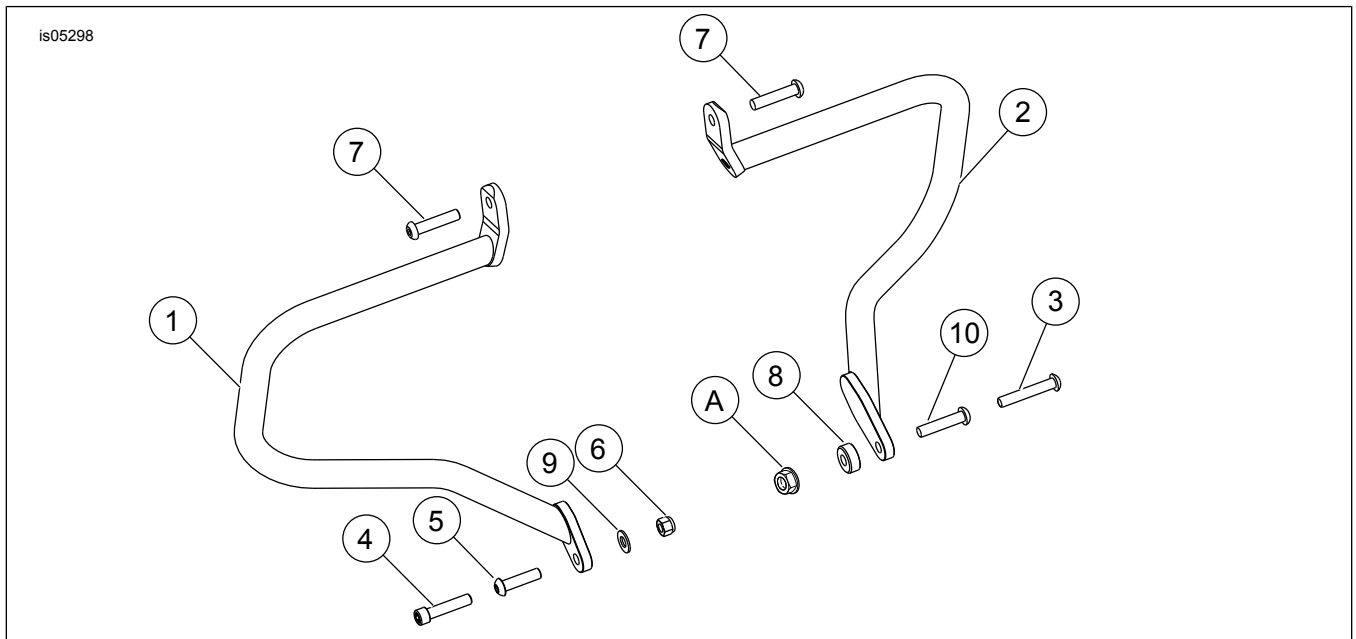
Item	Descrição (quantidade)	Peça N.º
6	Contraporca, com inserção de nylon	7778
7	Parafuso, cabeça abaulada, TORX, 0,375-16 x 1,5 pol. (2)	9460
8	Espaçador (somente para modelos anos 2005 e 2006)	11859
9	Arruela, 3/8 pol.	94067-90T
10	Parafuso, cabeça abaulada, TORX (somente modelos ano 2007 e posteriores)	4203
Itens mencionados no texto, mas não incluídos no kit:		
A	Porca flangeada (do kit de alforje [peça N.º 53015-05B])	