



FLSTN-SATTELTASCHEN-SCHUTZBÜGELSATZ

ALLGEMEINES

Satz-Nummer

49360-08

Modelle

Modell-Passungsinformationen sind im P&A-Einzelhandelskatalog oder im Abschnitt „Parts and Accessories“ (Teile und Zubehör) von www.harley-davidson.com (nur Englisch) zu finden.

Zusätzlich benötigte Teile

⚠ WARNUNG

Die Sicherheit von Fahrer und Sozius hängt vom korrekten Einbau dieses Satzes ab. Die entsprechenden Verfahren im Werkstatthandbuch befolgen. Falls es nicht möglich ist, dieses Verfahren selbst durchzuführen, bzw. nicht die richtigen Werkzeuge vorhanden sind, muss der Einbau von einem Harley-Davidson Händler durchgeführt werden. Unsachgemäßer Einbau dieses Satzes kann zu schweren oder tödlichen Verletzungen führen. (00333b)

HINWEIS

Diese Einbauanleitung nimmt Bezug auf Informationen aus dem Werkstatthandbuch. Für diesen Einbau ist ein Werkstatthandbuch für das jeweilige Motorradmodell erforderlich; dieses ist bei einem Harley-Davidson-Händler erhältlich.

Inhalt des Satzes

Siehe Abbildung 7 und Tabelle 1.

AUSBAU

Alle Modelle

1. Die Satteltaschen entfernen, falls vorhanden, um den Einbau zu erleichtern. Die Anweisungen im entsprechenden Werkstatthandbuch bzw. Einbauanleitung befolgen.
2. Siehe Abbildung 1. Die vorderste Schraube (1) der Schutzblechstütze entfernen und entsorgen. Das Verfahren auf der andere Seite wiederholen.
3. Siehe Abbildung 2. Die Befestigungsschraube der Fußrastenhalterung (1) und Fußrastenhalterungs-Baugruppe (2) auf der linken Seite ausbauen. Die Befestigungsschraube entsorgen.

Modelle von 2005 und 2006

1. Die Auspuffwärmeschutzschilder nach Bedarf lösen; dabei die Anweisungen im entsprechenden Werkstatthandbuch befolgen. Bei Bedarf verschieben, um ausreichend Platz zu schaffen.

2. Die Auspuffrohrmuttern lösen; dabei die Anweisungen im entsprechenden Werkstatthandbuch befolgen.
3. Siehe Abbildung 3. Die Schraube (1) entfernen, die die Abgasanlage (2) mit der Stützhalterung (3) verbindet.
4. Siehe Abbildung 4. Die zwei hinteren Schalldämpferhalterungsschrauben (1) ausbauen.
5. Siehe Abbildung 5. Die Schalldämpfer soweit verschieben, dass Zugang zur hinteren Schraube möglich ist, mit der die Auspuffbefestigungshalterung am Rahmen befestigt ist. Die Schraube (1) entfernen und entsorgen.

Modelle ab 2007

HINWEIS

Bei Modellen ab 2007 verfügt der Rahmenvorsprung (4) anstelle einer Schraube über einen Stopfen (siehe Abbildung 6, Teil 1).

1. Den Stopfen entfernen und entsorgen.

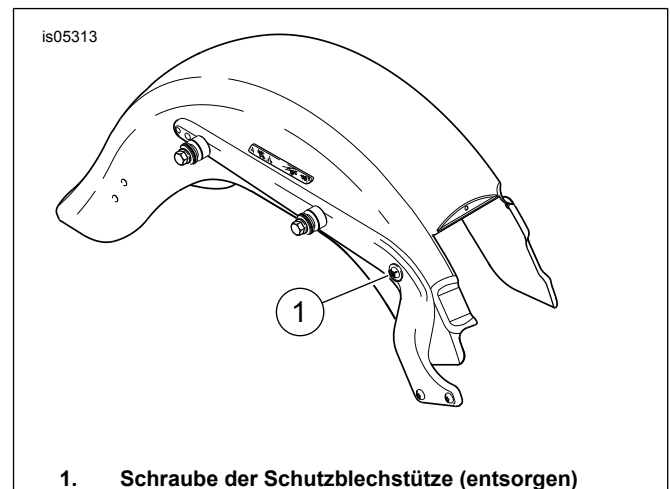

1. Schraube der Schutzblechstütze (entsorgen)

Abbildung 1. Befestigungsteile der Befestigungspunkte ausbauen

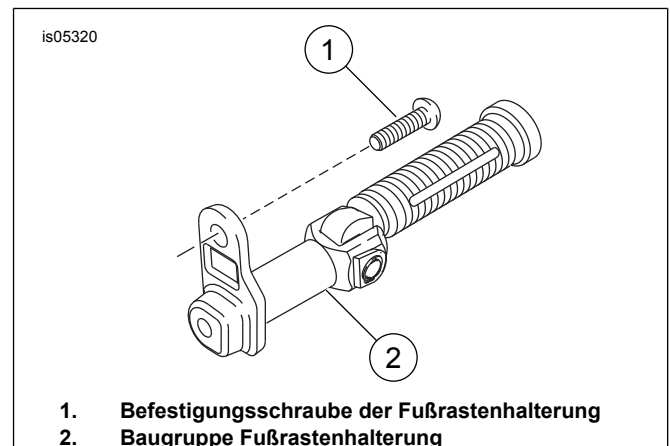

1. Befestigungsschraube der Fußrastenhalterung
2. Baugruppe Fußrastenhalterung

Abbildung 2. Baugruppe Fußrastenhalterung



Abbildung 3. Stützhalterung der Abgasanlage (2005 Modelle abgebildet)



Abbildung 4. Hintere Schalldämpferhalterungsschrauben (2005 abgebildet)

EINBAU

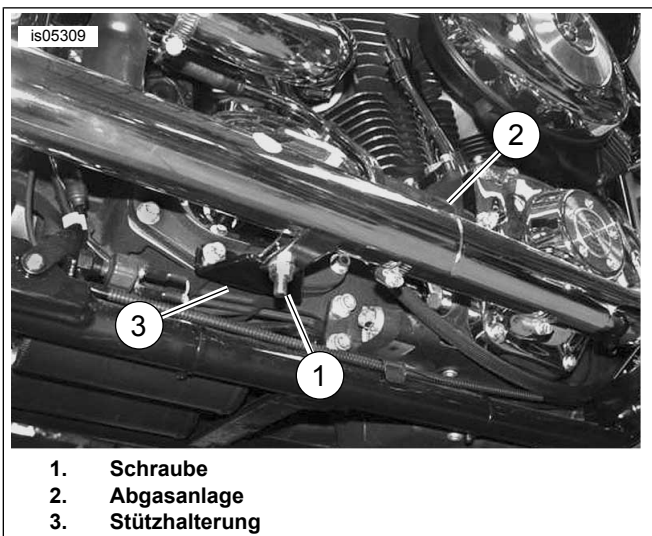
Rechte Seite

Siehe Abbildung 5 oder Abbildung 6.

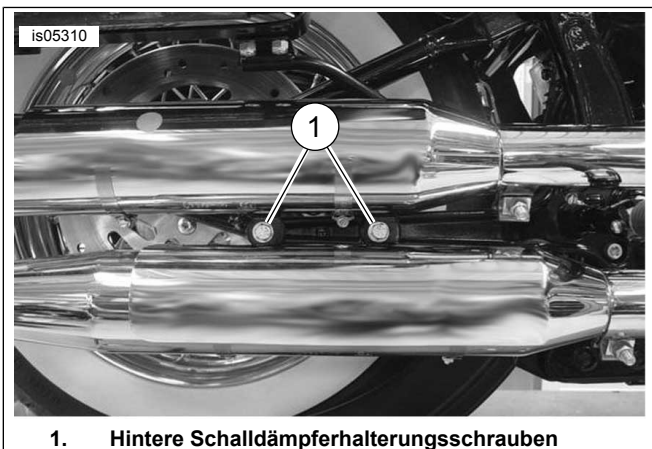
1. Siehe Abbildung 7. Die obere Schraube (7) in die Schutzblechstütze einbauen. Die Schraube von Hand anziehen.
2. Die untere Schraube (4 oder 5) mit dem Satteltaschen-Schutzbügel, der Unterlegscheibe (9) und Sicherungsmutter (6) an der Rahmeninnenseite einbauen. Die Schraube von Hand anziehen.
3. Die obere Schraube auf ein Drehmoment von 41 N·m (30 ft-lbs) anziehen.
4. Die untere Schraube auf ein Drehmoment von 54 N·m (40 ft-lbs) anziehen. Die Mutter auf ein Drehmoment von 41 N·m (30 ft-lbs) anziehen.
5. **Modelle von 2005 und 2006:**
 - a. Die Auspuffrohrschrauben lose anbringen.

- b. Siehe Abbildung 4. Die zwei hinteren Schalldämpferhalterungsschrauben (1) lose anbringen.
 - c. Siehe Abbildung 3. Die Schraube lose anbringen, mit der die Abgasanlage (2) an der Stützhalterung (3) befestigt ist.
 - d. Die Auspuffhalterungsschrauben gemäß den Anweisungen im entsprechenden Werkstatthandbuch anziehen.
 - e. Die Stützhalterungsschraube und die hinteren Schalldämpferhalterungsschrauben gemäß den Anweisungen im entsprechenden Werkstatthandbuch anziehen.
 - f. Die Auspuffwärmeschutzschilde gemäß den Anweisungen im entsprechenden Werkstatthandbuch anziehen.
6. Die Satteltaschen (sofern ausgebaut) gemäß den Anweisungen im entsprechenden Werkstatthandbuch bzw. Einbauanleitung einbauen.



Abbildung 5. Satteltaschen-Schutzbügel einbauen – rechte Seite dargestellt (2005 Modelle)



1. Untere Schraube des Satteltaschen-Schutzbügels
2. Obere Schraube des Satteltaschen-Schutzbügels
3. Satteltaschen-Schutzbügel
4. Rahmenvorsprung

Abbildung 6. Satteltaschen-Schutzbügel einbauen – rechte Seite dargestellt (Modelle ab 2007)

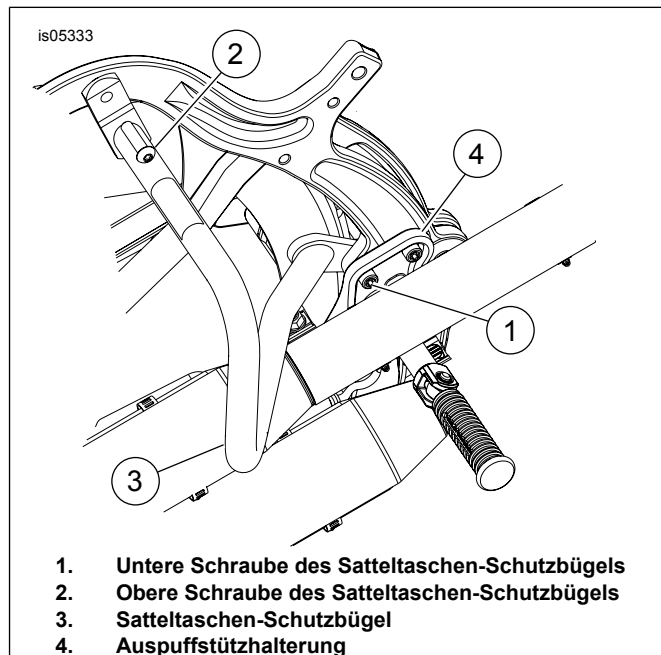
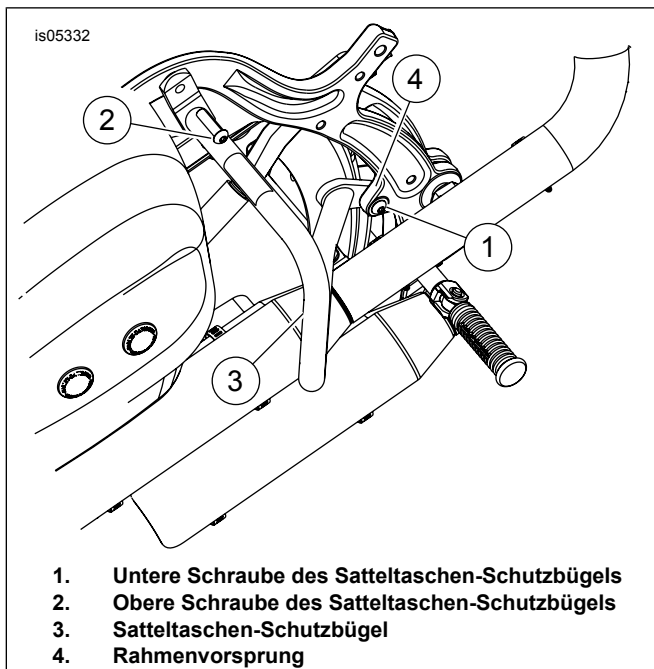
Linke Seite

1. Die obere Schraube (7) lose durch den Satteltaschen-Schutzbügel und die Schutzblechstütze einbauen.

ERSATZTEILE



Abbildung 7. Ersatzteile: Satteltaschen-Schutzvorrichtungssatz

Tabelle 1. Ersatzteile: FLSTN Satteltaschen-Schutzbügel

Angabe	Beschreibung (Menge)	Teilenummer
1	Satteltaschen-Schutzvorrichtung, rechts	49361-08
2	Satteltaschen-Schutzvorrichtung, links	49362-08
3	Halbrundkopfschraube (nur Modelle von 2005 und 2006)	4154
4	Schraube, TORX, 3/8-16 x 1,75 in (nur Modelle von 2005 und 2006)	4896

HINWEIS

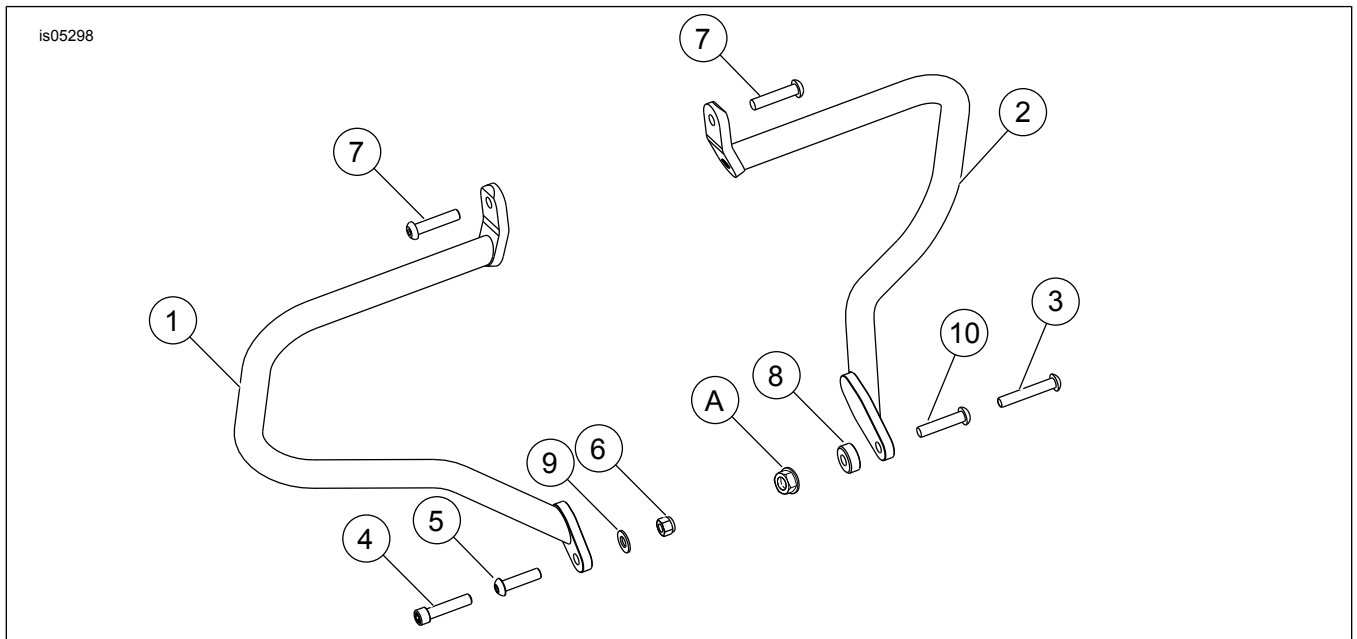
Das Distanzstück (8) muss mit der Fase nach außen angebracht werden.

2. Siehe Abbildung 7. **Für Modelle von 2005 bis 2006:** Die untere Schraube (3) durch Satteltaschen-Schutzbügel, Satteltaschen-Schutzbügeldistanzstück (8), Fußrastenträger und Rahmen anbringen. Auf ein Drehmoment von 41 N·m (30 ft-lbs) anziehen. **Für Modelle ab 2007:** Die untere Schraube (10) durch den Satteltaschen-Schutzbügel, Fußrastenträger und Rahmen anbringen. Auf ein Drehmoment von 41 N·m (30 ft-lbs) anziehen.

3. Die obere Schraube auf ein Drehmoment von 41 N·m (30 ft-lbs) anziehen.

HINWEIS

Falls der Satteltaschensatz (Teile-Nr. 53015-05B) eingebaut wird, kann die untere, linke Satteltaschenstütze über der unteren Schraube des Bügels eingebaut werden; außerdem muss die Flanschnutter (im Satz enthalten) gemäß den Anweisungen in der Einbauanleitung angezogen werden.

4. Die Satteltaschen (sofern ausgebaut) gemäß den Anweisungen im entsprechenden Werkstatthandbuch bzw. Einbauanleitung einbauen.

Tabelle 1. Ersatzteile: FLSTN Satteltaschen-Schutzbügel

Angabe	Beschreibung (Menge)	Teilenummer
5	Halbrundkopfschraube TORX, 0,375-16 x 1,5 in (nur Modelle ab 2007)	9460
6	Sicherungsmutter, Nyloneinsatz	7778
7	Halbrundkopfschraube, TORX, 0,375-16 x 1,5 in (2)	9460
8	Distanzstück (nur Modelle von 2005 und 2006)	11859
9	Unterlegscheibe, 3/8 in	94067-90T
10	Halbrundkopfschraube, TORX (nur Modelle ab 2007)	4203
Im Text erwähnte, jedoch nicht im Satz enthaltene Teile:		
A	Flanscmutter (von Satteltaschensatz, Teile-Nr. 53015-05B)	