



## RUOTE POSTERIORI REACTOR

### GENERALITÀ

#### ⚠ AVVERTENZA

Installare solo le ruote e i kit di installazione approvati per il proprio modello di motocicletta. Rivolgersi a un concessionario Harley-Davidson per verificare l'abbinamento. Un abbinamento errato delle ruote e dei kit di installazione o l'installazione di ruote non approvate per il proprio modello di motocicletta può far perdere il controllo del mezzo, con pericolo di riportare lesioni gravi o mortali. (00610c)

### Numero kit

43215-08, 43616-08, 43728-08

### Modelli

Per informazioni sugli abbinamenti dei modelli, vedere il catalogo delle parti di ricambio e accessori o la sezione Parts and Accessories (Parti e accessori) sul sito web [www.harley-davidson.com](http://www.harley-davidson.com) (solo in inglese).

### Parti supplementari necessarie

Questi kit comprendono solo le ruote personalizzate.

L'installazione corretta di questi kit richiede l'acquisto separato delle seguenti parti supplementari disponibili presso i concessionari Harley-Davidson.

- Kit di installazione ruote (vedere dalla Tabella 3 alla Tabella 5 per trovare il necessario kit di installazione).
- Viti per disco del freno (vedere la Tabella 1 per stabilire la bulloneria adatta).
- Viti per corona dentata della ruota posteriore (vedere la Tabella 1 per stabilire la bulloneria adatta).
- Estrattore e inseritore dei cuscinetti delle ruote (N° codice 94134-09)

Si raccomanda l'uso dei seguenti accessori Harley-Davidson Genuine Motor Accessories per una manutenzione e pulizia corretta:

- Detergente per cromatura brillante Harley® Bright™ (N° codice 94683-99)
- Lucido e sigillante Harley® Glaze™ (N° codice 99701-84)
- Spazzola per ruote e razze Harley® (N° codice 43078-99)
- Detergente per ruote e pneumatici Harley-Davidson® (N° codice 94658-98)
- Prodotto di protezione dell'alluminio nudo Harley® Preserve (N° codice 99845-07)

Presso un concessionario Harley-Davidson è disponibile la vernice per ritocchi per ruote verniciate.

Tabella 1. Abbinamento bulloneria disco e corona dentata ruota posteriore

Bulloneria	Abbinamento
<b>Viti per disco posteriore</b> (selezionare bulloneria di serie o cromata)	
5 viti per disco, di serie (43567-92)	Tutti i modelli
Kit di viti cromate (46647-05) comprendente 5 viti	Tutti i modelli
<b>Viti per corona dentata della ruota posteriore</b> (selezionare bulloneria di serie o cromata)	
5 viti per corona dentata, di serie (3109)	Dyna e Softail 2007 e anni successivi, Touring 2007.
Kit di viti cromate (94773-07) comprendente 5 viti e rondelle	Dyna e Softail 2007 ed anni successivi
5 viti per corona dentata, di serie (3737A)	Dyna 2000-2005, Softail 2000-2006, Touring 2004-2006
Kit di viti cromate (94773-00A) comprendente 5 viti e rondelle	Dyna 2000-2005, Softail 2000-2006
5 viti per corona dentata, di serie (3814)	Touring 2008
5 viti per corona dentata, di serie (3873)	Dyna 2006
5 viti per corona dentata, di serie (3899)	Touring 2000-2003, Sportster 2001 ed anni successivi (tranne i modelli per il mercato giapponese)
5 viti per corona dentata, di serie (40439-01)	VRSC 2002-2006 e VRSCR 2007
5 viti per corona dentata, di serie (4552)	VRSC 2007 ed anni successivi (tranne i modelli VRSCR e VRSCSE)
<b>Rondelle per corona dentata della ruota posteriore</b>	
5 rondelle per corona dentata, di serie (6516HW)	Dyna, Softail e Touring 2006 ed anni precedenti e Sportster 2000 ed anni successivi (tranne i modelli per il mercato giapponese)
5 rondelle per corona dentata, di serie (7039)	VRSC 2002 ed anni successivi

#### ⚠ AVVERTENZA

La sicurezza del pilota e del passeggero dipende dalla corretta installazione di questo kit. Attenersi alle procedure appropriate illustrate nel manuale di manutenzione. Se non si è in grado di eseguire la procedura o non si dispone degli attrezzi adeguati, rivolgersi a un concessionario Harley-Davidson per l'installazione. Un'installazione non corretta di questo kit può causare lesioni gravi o mortali. (00333b)

#### NOTA

Questo foglio di istruzioni fa riferimento alle informazioni contenute nel manuale di manutenzione. Per questa installazione è necessario disporre di un manuale di



manutenzione del proprio modello di motocicletta, disponibile presso un concessionario Harley-Davidson.

## Contenuto del kit

Vedere Figura 1 e le Tabelle delle parti di ricambio.

## INSTALLAZIONE

### NOTA

Per montare uno pneumatico su una ruota verniciata, utilizzare delle protezioni di plastica sugli attrezzi di montaggio dello pneumatico e sui morsetti del cerchione.

Per gli pneumatici maggiorati a profilo ribassato, si consiglia l'uso di una macchina di montaggio per pneumatici con un secondo braccio destinato a spingere verso il basso sul fianco durante la rotazione della ruota.

Durante il montaggio, applicare una generosa quantità di lubrificante per pneumatici su cerchione e pneumatico.

Per la rimozione dello pneumatico, usare degli inserti di plastica tra il cerchione e il pneumatico, dopo l'inserimento nel tallone, per creare uno spazio sufficientemente ampio per l'introduzione dei morsetti per il cerchione.

1. Rimuovere il gruppo della ruota posteriore presente seguendo le istruzioni riportate nel manuale di manutenzione appropriato. Mettere da parte l'asse, il dado dell'asse, il disco del freno e i distanziali della ruota per l'installazione del kit.

### NOTA

Prima di rimuovere o installare la ruota, è necessario smontare la pinza del freno posteriore.

Sostituire la coppiglia o il fermo elastico del dado dell'asse. Tali parti sono in vendita presso il concessionario. Rivolgersi al concessionario per il codice del ricambio adatto per il proprio modello di motocicletta.

### NOTA

Installare lo stelo corto della valvola (N° codice 43157-83A) incluso nel kit di installazione. Eliminare tutti gli altri steli delle valvole.

2. Vedere Figura 1. Installare il gruppo dello stelo della valvola (H) sulla ruota seguendo le istruzioni riportate nel manuale di manutenzione appropriato.

### NOTA

**Non riutilizzare le viti dei dischi/rotori dei freni. Il riutilizzo di queste viti può ridurre la coppia di serraggio e danneggiare i componenti dei freni. (00319c)**

### NOTA

**Non riutilizzare le viti di montaggio della corona dentata. Il riutilizzo delle viti di montaggio della corona dentata può modificare la coppia di serraggio e danneggiare la corona dentata e/o la cinghia. (00480b)**

3. Montare i componenti del kit d'installazione della ruota, il disco del freno di serie e la vaschetta del compensatore della corona dentata, utilizzando la tabella delle parti di ricambio appropriata. Seguire le istruzioni riportate nel manuale di manutenzione appropriato.

### NOTA

Installare prima il cuscinetto del lato dell'albero primario utilizzando il manuale di manutenzione e l'ESTRATTORE/INSERITORE DEI CUSCINETTI DELLE RUOTE appropriati.

**Per i kit 43215-08, 43728-08 e 43616-08:** Quando si installa la ruota sui modelli 2008 ed anni successivi, installare lo spessore del cuscinetto preso dal kit di installazione sotto il cuscinetto del lato dell'albero primario.

4. Installare la ruota posteriore (1), l'asse di serie, la corona dentata e i distanziali sulla motocicletta. Seguire le istruzioni riportate nel manuale di manutenzione appropriato.

## MANUTENZIONE E PULIZIA

Per preservare la lucentezza e lo splendore originali delle parti cromate, si consiglia di sottoporle a manutenzione con regolarità.

1. Pulire le superfici della ruota molto sporche con Detergente per ruote e pneumatici Harley-Davidson, applicandolo con Spazzola per ruote e razze Harley.
2. Pulire accuratamente le superfici cromate con un apposito detergente di buona qualità per parti cromate, come il Detergente per cromatura brillante Harley Bright.
3. Dopo la pulizia e la lucidatura, sigillare le finiture con un fissatore di buona qualità, come il Lucido e sigillante Harley Glaze.

## PARTI DI RICAMBIO



Figura 1. Parti di ricambio: Ruote posteriori Reactor

Tabella 2. Parti di ricambio e contenuto dei kit delle ruote

Kit	Elemento	Descrizione (quantità)	Numero codice
43215-08, 43616-08, 43728-08	1	Ruota	Parte non venduta separatamente

Tabella 3. Kit di installazione ruota POSTERIORE con cuscinetti da 25 mm (1 in) (43861-08A)

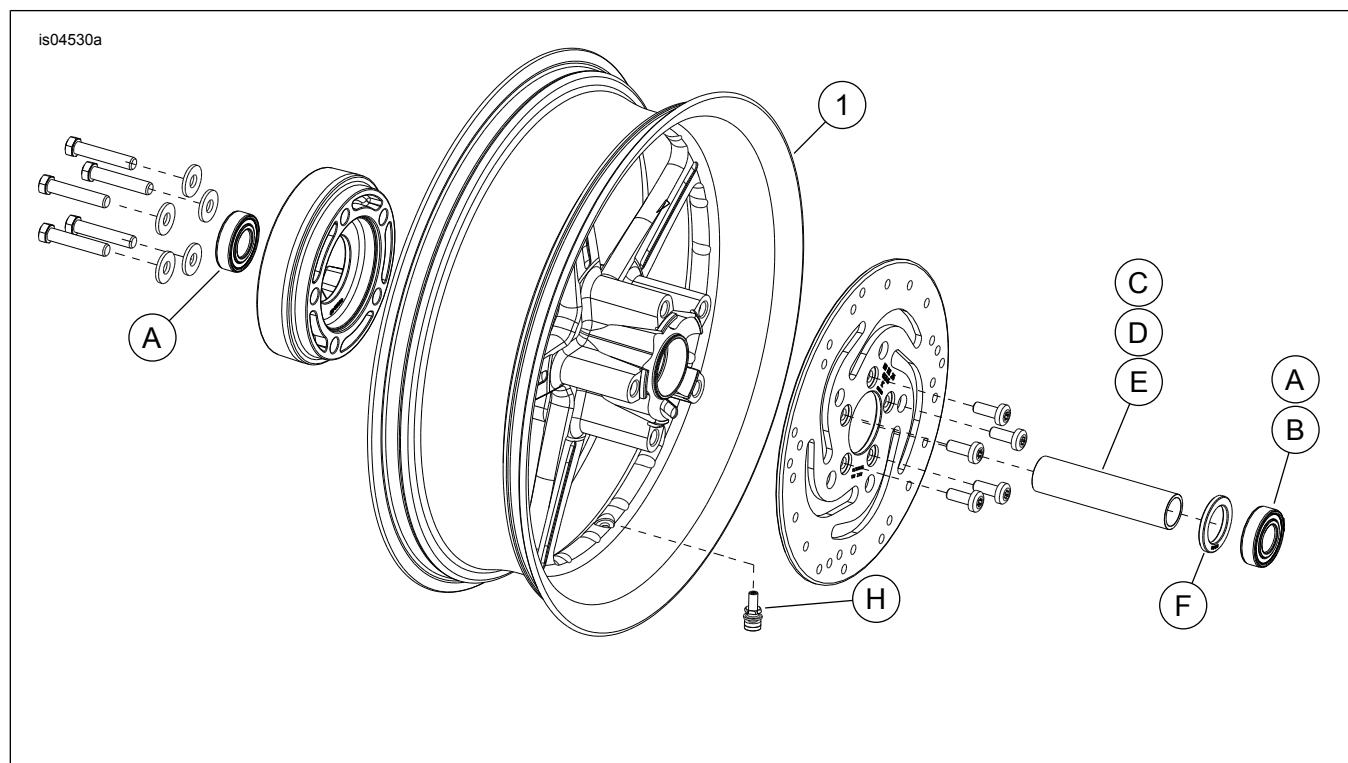
Kit di installazione ruota POSTERIORE con cuscinetti da 25 mm (1 in) (43861-08A)		Elemento (quantità usata e descrizione)				
Abbinamento	Misura delle ruote	A	C	D	H	I
FLT 2002-2007; XL 2005-2007	16 x 3,0 pollici	2	1	0	*	*
Dyna 2006-2007	17 x 4,5 pollici	2	1	0	*	*
VRSC 2002-2006 ; VRSCD e VRSCR 2007	18 x 5,5 pollici	2	0	1	*	*
VRSCSEi 2006; VRSCAW 2007, VRSCX e VRSCDX	18 x 8,0 pollici	2	0	1	*	*
I kit di installazione sono progettati per funzionare bene con diversi tipi e abbinamenti di ruote. Rivolgersi a un concessionario Harley-Davidson per verificare che sia le ruote sia i kit di installazione siano progettati e approvati per il modello di motocicletta su cui si desidera installarli.		A	Cuscinetto, normale		9247	
NOTE: * Vedere la NOTA che precede la descrizione dell'installazione delle valvole nella sezione INSTALLAZIONE per individuare lo stelo della valvola da usare per il kit di cui si dispone. Eliminare gli altri steli delle valvole.		C	Manicotto asse		43517-00	
		D	Manicotto asse		43704-01	
		H	Stelo della valvola, corto		43157-83A	
		I	Stelo della valvola, lungo		43206-01	

Tabella 4. Kit di installazione ruota POSTERIORE con cuscinetti da 25 mm (41456-08C)

Kit di installazione ruota POSTERIORE con cuscinetti da 25 mm (41456-08C)		Elemento (quantità usata e descrizione)							
Abbinamento	Misura delle ruote	A	C	D	E	F	H	I	J
FLT 2009 ed anni successivi non dotati di ABS	16 x 5,0 pollici	2	1	0	0	0	*	*	*
FLT 2009 ed anni successivi non dotati di ABS	18 x 5,0 pollici	2	1	0	0	0	*	*	0
VRSCD 2008 non dotati di ABS	18 x 5,5 pollici	2	0	0	1	1	*	*	0
FXCW e FXCWC 2008 ed anni successivi non dotati di ABS	18 x 8,0 pollici	2	0	1	0	0	*	*	0

**Tabella 4. Kit di installazione ruota POSTERIORE con cuscinetti da 25 mm (41456-08C)**

Kit di installazione ruota POSTERIORE con cuscinetti da 25 mm (41456-08C)		Elemento (quantità usata e descrizione)								
Abbinamento	Misura delle ruote	A	C	D	E	F	H	I	J	
VRSCAW, VRSCDX e VRSCF 2008 ed anni successivi non dotati di ABS	18 x 8,0 pollici	2	0	0	1	**	*	*	0	
I kit di installazione sono progettati per funzionare bene con diversi tipi e abbinamenti di ruote. Rivolgersi a un concessionario Harley-Davidson per verificare che sia le ruote sia i kit di installazione siano progettati e approvati per il modello di motocicletta su cui si desidera installarli. NOTE: * Vedere la <i>NOTA</i> che precede la descrizione dell'installazione delle valvole nella sezione <i>INSTALLAZIONE</i> per individuare lo stelo della valvola da usare per il kit di cui si dispone. Eliminare gli altri steli delle valvole. ** Vedere la sezione <i>INSTALLAZIONE</i> per stabilire se è richiesto uno spessore. *** Spessore del cuscinetto montato sotto il cuscinetto lato dell'albero primario.		A	Cuscinetto, normale (2)						9276	
		C	Manicotto asse						41349-07	
		D	Manicotto asse						41358-08	
		E	Manicotto asse						43704-08	
		F	Spessore del cuscinetto***						41447-08	
		H	Stelo della valvola, corto						43157-83A	
		I	Stelo della valvola, lungo						43206-01	
J	Stelo della valvola, a estrazione						40999-87			

**Tabella 5. Kit di installazione ruota POSTERIORE con ABS e cuscinetti da 25 mm (41453-08C)**

Kit di installazione ruota POSTERIORE con ABS e cuscinetti da 25 mm (41453-08C)		Elemento (quantità usata e descrizione)										
Abbinamento	Misura delle ruote	A	B	C	D	E	F	G	H	I	J	
Modelli FLT 2008 con ABS	16 x 3,0 pollici	1	1	0	1	0	0	1	*	*	0	
Modelli FLT 2009 ed anni successivi con ABS	16 x 5,0 pollici	1	1	1	0	0	0	0	*	*	*	
Modelli FLT 2009 ed anni successivi con ABS	18 x 5,0 pollici	1	1	1	0	0	0	0	*	*	0	
Modelli VRSCDa 2008 con ABS	18 x 5,5 pollici	1	1	0	0	1	1	0	*	*	0	
Modelli VRSCAWa, VRSCDXa, VRSCXa e VRSCFa 2008 ed anni successivi con ABS	18 x 8,0 pollici	1	1	0	0	1	1	0	*	*	0	
I kit di installazione sono progettati per funzionare bene con diversi tipi e abbinamenti di ruote. Rivolgersi a un concessionario Harley-Davidson per verificare che sia le ruote sia i kit di installazione siano progettati e approvati per il modello di motocicletta su cui si desidera installarli. NOTE: * Vedere la <i>NOTA</i> che precede la descrizione dell'installazione delle valvole nella sezione <i>INSTALLAZIONE</i> per individuare lo stelo della valvola da usare per il kit di cui si dispone. Eliminare gli altri steli delle valvole. ** Cuscinetto lato dell'albero primario. Il cuscinetto deve essere installato con il lato rosso rivolto verso la ruota. *** Spessore montato sotto il cuscinetto lato dell'albero primario.		A	Cuscinetto, normale								9276	
		B	Cuscinetto, ABS**								9252	
		C	Manicotto asse								41349-07	
		D	Manicotto asse								41900-08	
		E	Manicotto asse								43704-08	
		F	Spessore del cuscinetto***								41447-08	
		G	Spessore del cuscinetto***								43904-08	
		H	Stelo della valvola, corto								43157-83A	
		I	Stelo della valvola, lungo								43206-01	
		J	Stelo della valvola, a estrazione								40999-87	