



## KOPPELINGSINSPECTIEDEKSEL

### ALGEMEEN

#### Setnummer

25561-08 en 25562-09

#### Modellen

Voor de modelgerelateerde informatie, raadpleegt u de P&A-catalogus of het gedeelte Parts and Accessories (onderdelen en accessoires) op [www.harley-davidson.com](http://www.harley-davidson.com) (alleen Engelstalig).

#### Vereiste aanvullende onderdelen

Voor de installatie op Dyna-modellen van 2006 en later en Softail- en Touring-modellen van 2007 en later moet pakking (25416-99C) afzonderlijk worden aangeschaft.

Voor een juiste installatie moet voor deze set LOCTITE® 243 draadborg- en afdichtmiddel (blauw) (99642-97) apart worden aangeschaft. LOCTITE is verkrijgbaar bij elke Harley-Davidson-dealer.

#### Setinhoud

Er zijn geen serviceonderdelen beschikbaar voor deze set.

### INSTALLEREN

#### ▲ WAARSCHUWING

**Voer deze installatie uit wanneer de motor is afgekoeld. Werken aan of nabij het uitlaatsysteem wanneer de motor heet is, kan ernstige brandwonden veroorzaken. (00311b)**

#### OPMERKING

*Verwijder het koppelingsinspectiedeksel wanneer de motorfiets rechtop staat, niet op de zijstandaard. Als het deksel wordt verwijderd wanneer de motorfiets op de zijstandaard staat, zal primaire vloeistof uit de primaire kettingkast naar buiten lekken.*

1. Verwijder de passagierstreeplank aan de **linkerkant**, indien aanwezig.
2. Verwijder de vijf bouten met sluitringen. Bewaar de bouten en onderleggingen voor installatie.

#### OPMERKING

*De pakking tussen het koppelingsinspectiedeksel en het kettingkastdeksel moet verwijderd worden, en alle olie moet van de pakking en van de groef in het kettingkastdeksel geveegd worden telkens wanneer het deksel verwijderd wordt.*

3. Verwijder de pakking uit de groef in het kettingkastdeksel en het montagevlak.

4. Controleer de pakking op scheuren en beschadigingen. Vervang indien nodig.

#### OPMERKING

*Bij het installeren van het koppelingsinspectiedeksel op een Dyna-model van 2006 en later, of Softail- of Touring-model van 2007 en later, **moet** de standaard (OE) pakking worden weggegooid en vervangen door de pakking van het koppelingsinspectiedeksel (afzonderlijk verkrijgbaar).*

*Om te voorkomen dat er gaten in de pakking van het koppelingsinspectiedeksel komen of dat bestaande gaten worden vergroot, moeten het nieuwe koppelingsinspectiedeksel en de pakking als volgt worden aangebracht:*

5. Lijn het driehoekige gat in de pakking uit met het bovenste gat in het koppelingsinspectiedeksel. Het rubberen profiel en de woorden 'towards clutch' (naar koppeling) moeten naar de motorfiets wijzen.
6. Plaats een onderlegging op de schroefdraad van een van de bouten. Breng een paar druppels Loctite 243 aan op de bout. Steek de bout door het bovenste gat (positie 1 in Afbeelding 1) in het koppelingsinspectiedeksel en draai de bout voorzichtig helemaal door het driehoekige gat in de pakking. Duw de bout niet door het gat.
7. Herhaal dit voor de resterende vier bouten met onderleggingen.
8. Haal de bouten aan tot 10–12 N·m (84–108 in-lbs) in de volgorde aangegeven in Afbeelding 1.

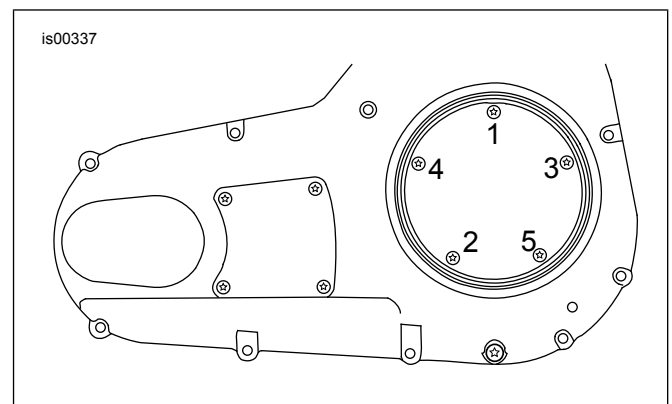

Afbeelding 1. Aanhaalvolgorde, koppelingsinspectiedeksel