



COUVERCLE D'INSPECTION D'EMBRAYAGE

GÉNÉRALITÉS

Numéro de kit

25561-08, 25562-09

Modèles

Pour des informations sur la configuration des modèles, voir le catalogue P&A de vente au détail ou la section Pièces et accessoires de www.harley-davidson.com (en anglais seulement).

Pièces supplémentaires requises

Il est nécessaire d'acheter le joint (25416-99C) séparément pour toute installation sur les modèles Dyna de 2006 et plus récents, ainsi que sur les modèles Softail et Touring de 2007 et plus récents.

L'achat séparé du frein filet et produit d'étanchéité LOCTITE® 243 (bleu) (99642-97) est nécessaire pour la bonne installation de ce kit. On peut acheter le LOCTITE auprès de tout concessionnaire Harley-Davidson.

Contenu du kit

Aucune pièce détachée n'est disponible pour ce kit.

INSTALLATION

▲ AVERTISSEMENT

Effectuer cette installation lorsque le moteur est froid. Le travail sur ou à proximité du système d'échappement lorsque le moteur est chaud peut entraîner des brûlures graves. (00311b)

REMARQUE

Retirer le couvercle d'inspection d'embrayage lorsque la moto se trouve à la verticale, non pas sur la béquille latérale. Si le couvercle est retiré avec la moto reposant sur la béquille latérale, le liquide primaire s'échappera du carter de chaîne primaire.

1. Retirer le marchepied passager **côté gauche** si le véhicule en est muni.
2. Retirer les cinq vis avec les rondelles captives. Conserver les vis et les rondelles pour l'installation.

REMARQUE

Le joint entre le couvercle d'inspection d'embrayage et le couvercle de carter de chaîne doit être retiré et toute l'huile doit être essuyée du joint et de la rainure dans le couvercle de carter de chaîne chaque fois que le couvercle est retiré.

3. Retirer le joint de la rainure du couvercle du carter de chaîne et de la surface de montage.

4. Vérifier si le joint est déchiré ou endommagé. Remplacer au besoin.

REMARQUE

Si le couvercle d'inspection d'embrayage est installé sur un modèle Dyna de 2006 ou plus récent, ou sur un modèle Touring ou Softail de 2007 ou plus récent, le joint d'origine **doit** être jeté et remplacé par un joint de couvercle d'inspection d'embrayage (vendu séparément).

Pour éviter de trouser le joint du couvercle d'inspection d'embrayage ou d'élargir les trous existants, installer le nouveau couvercle d'inspection d'embrayage et le nouveau joint comme suit :

5. Aligner le trou de forme triangulaire dans le joint avec le trou de dessus dans le couvercle d'inspection d'embrayage. S'assurer que la moulure en caoutchouc et les mots « towards clutch » (vers l'embrayage) font face à la moto.
6. Placer une rondelle sur les filets de l'une des vis. Enduire les filets de la vis de quelques gouttes de Loctite 243. Insérer la vis dans le trou de dessus (position 1 dans Figure 1) du couvercle d'inspection d'embrayage et installer avec soin jusqu'au bout dans le trou de forme triangulaire du joint. Ne pas pousser la vis dans le trou.
7. Répéter la procédure pour les quatre vis et les rondelles restantes.
8. Serrer les vis à un couple de 10–12 N·m (84–108 in·lbs) dans l'ordre affiché dans Figure 1.

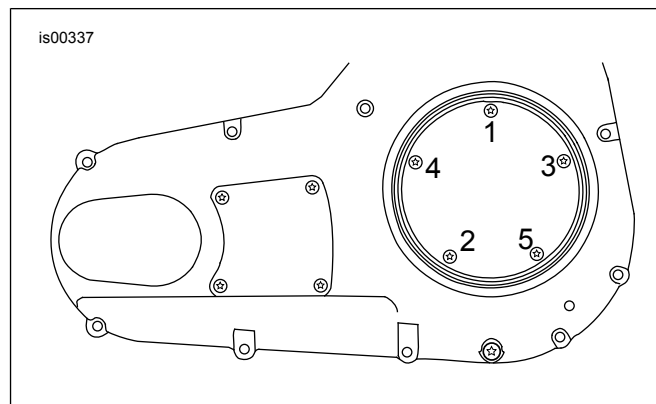

Figure 1. Séquence de serrage, couvercle d'inspection d'embrayage