



KUPPLUNGSINSPEKTIONSDECKEL

ALLGEMEINES

Satz-Nummer

25561-08, 25562-09

Modelle

Modell-Passungsinformationen sind im P&A-Einzelhandelskatalog oder im Abschnitt „Parts and Accessories“ (Teile und Zubehör) von www.harley-davidson.com (nur Englisch) zu finden.

Zusätzlich benötigte Teile

Für den Einbau an den Modellen Dyna ab 2006 sowie Softail und Touring ab 2007 muss eine Dichtung (25416-99C) separat erworben werden.

Zum korrekten Einbau dieses Satzes ist der separate Kauf von LOCTITE® 243 Gewindegewissungs- und Dichtmittel (blau) (99642-97) erforderlich. LOCTITE ist bei jedem Harley-Davidson-Händler erhältlich.

Inhalt des Satzes

Für diesen Satz sind keine Ersatzteile erhältlich.

EINBAU

▲ WARNUNG

Zum Einbau dieses Teils muss der Motor kalt sein. Bei Arbeiten an oder in der Nähe der Abgasanlage bei warmem Motor besteht die Gefahr schwerer Verbrennungen. (00311b)

HINWEIS

Den Kupplungsinspektionsdeckel abnehmen, während das Motorrad aufrecht steht – nicht auf dem Ständer. Wird der Deckel abgenommen, während das Motorrad auf dem Seitenständer steht, fließt Schmierflüssigkeit aus dem Primärkettengehäuse.

1. Das **linke** Soziustrittbrett abnehmen, falls vorhanden.
2. Die fünf Schrauben mit unverlierbaren Unterlegscheiben herausschrauben. Die Schrauben und Unterlegscheiben zum Wiedereinbau aufheben.

HINWEIS

Die Dichtung zwischen dem Kupplungsinspektionsdeckel und dem Kettengehäusedeckel entfernen und alles Öl von der Dichtung und der Nut im Kettengehäusedeckel abwischen. Dieser Vorgang muss jedes Mal vorgenommen werden, wenn der Kupplungsinspektionsdeckel entfernt wird.

3. Die Dichtung aus der Nut im Kettengehäusedeckel und von der Kontaktfläche entfernen.
4. Die Dichtung auf Risse und Beschädigungen prüfen. Nach Bedarf austauschen.

HINWEIS

*Bei der Montage des Kupplungsinspektionsdeckels an einem Dyna-Modell ab 2006 und bei Softail- und Touring-Modellen ab 2007 **muss** die Originaldichtung **entsorgt** und **durch eine Kupplungsinspektionsdeckeldichtung (einzeln erhältlich) ersetzt werden.***

Um zu verhindern, dass die Kupplungsinspektionsdeckeldichtung durchlöchert wird oder die vorhandenen Löcher vergrößert werden, den neuen Deckel und die Dichtung wie folgt einbauen:

5. Das dreieckige Loch der Dichtung am oberen Loch des Kupplungsinspektionsdeckels ausrichten. Sicherstellen, dass das Gummiformteil und die Wörter „towards clutch“ zum Motorrad hin zeigen.
6. Eine Unterlegscheibe auf das Gewinde einer der Schrauben aufstecken. Einige Tropfen Loctite 243 auf das Schraubengewinde geben. Die Schraube in das obere Loch (Position 1 in Abbildung 1) im Kupplungsinspektionsdeckel einführen und behutsam durch das dreieckige Loch in der Dichtung einbauen. Die Schraube nicht gewaltsam durch das Loch zwingen!
7. Für die vier restlichen Schrauben und Unterlegscheiben wiederholen.
8. Die Schrauben auf ein Drehmoment von 10–12 N·m (84–108 **in-lbs**) in der gezeigten Reihenfolge Abbildung 1 anziehen.

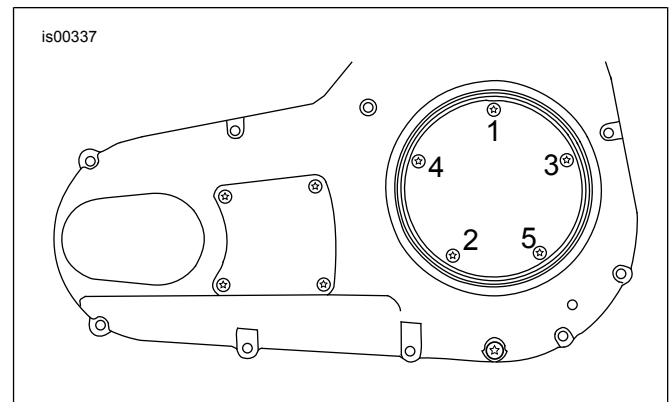

Abbildung 1. Anzugsreihenfolge Kupplungsinspektionsdeckel