



COPERCHIO ACCESSO FRIZIONE

GENERALITÀ

Numeri kit

25561-08, 25562-09

Modelli

Per informazioni sugli abbinamenti dei modelli, vedere il catalogo di vendita al dettaglio delle parti e accessori o la sezione Parts and Accessories (Parti ed accessori) sul sito web www.harley-davidson.com (solo in inglese).

Parti supplementari necessarie

Per l'installazione sui modelli Dyna 2006 ed anni successivi e sui modelli Softail e Touring 2007 ed anni successivi è necessario acquistare separatamente la guarnizione (25416-99C).

Per l'installazione corretta di questo kit occorre acquistare separatamente il frenafili e sigillante LOCTITE® 243 – (blu) (99642-97). Il prodotto LOCTITE può essere acquistato presso qualsiasi concessionario Harley-Davidson.

Contenuto del kit

Non vi sono parti di ricambio per questo kit.

INSTALLAZIONE

▲ AVVERTENZA

Eeguire questa installazione quando il motore è freddo. Lavorando sull'impianto di scarico o vicino ad esso quando il motore è surriscaldato, si rischiano gravi ustioni. (00311b)

NOTA

Rimuovere il coperchio di accesso alla frizione con la motocicletta dritta, non appoggiata sul cavalletto. Se si toglie il coperchio con la motocicletta appoggiata sul cavalletto laterale, l'olio della trasmissione primaria traboccherà dal carter della catena della trasmissione primaria.

1. Rimuovere la pedana passeggero di **sinistra**, se in dotazione.
2. Rimuovere le cinque viti con le rondelle prigioniere. Conservare le viti e le rondelle per l'installazione.

NOTA

Ogni volta che il coperchio di accesso alla frizione viene rimosso, rimuovere la guarnizione tra il coperchio di accesso alla frizione e quello del carter della catena ed asciugare tutto l'olio dalla guarnizione e dalla scanalatura.

3. Rimuovere la guarnizione dalla scanalatura nel coperchio del carter della catena e nella superficie di montaggio.

4. Controllare la guarnizione per rilevare eventuali danni o usura. Sostituire a seconda del caso.

NOTA

*Se si monta un coperchio di accesso alla frizione sui modelli Dyna 2006 ed anni successivi o sui modelli Softail o Touring 2007 ed anni successivi, la guarnizione originale **deve** essere eliminata e sostituita con una guarnizione per il coperchio di accesso alla frizione (venduta separatamente).*

Per non forare la guarnizione del coperchio di accesso alla frizione o non allargare i fori esistenti, montare il coperchio nuovo e la guarnizione procedendo come segue:

5. Allineare il foro triangolare nella guarnizione con il foro superiore nel coperchio di accesso alla frizione. Accertarsi che la modanatura in gomma e le parole "towards clutch" (verso la frizione) siano rivolte verso la motocicletta.
6. Collocare una rondella nella filettatura di una delle viti. Applicare qualche goccia di Loctite 243 alle filettature della vite. Inserire la vite nel foro superiore (posizione 1 in Figura 1) nel coperchio di accesso alla frizione e inserirla a fondo attraverso il foro triangolare nella guarnizione. Non spingere la vite nel foro.
7. Ripetere il procedimento per le altre quattro viti e le rondelle.
8. Serrare le viti ad una coppia di 10–12 N·m (84–108 in-lbs) nella sequenza illustrata in Figura 1.

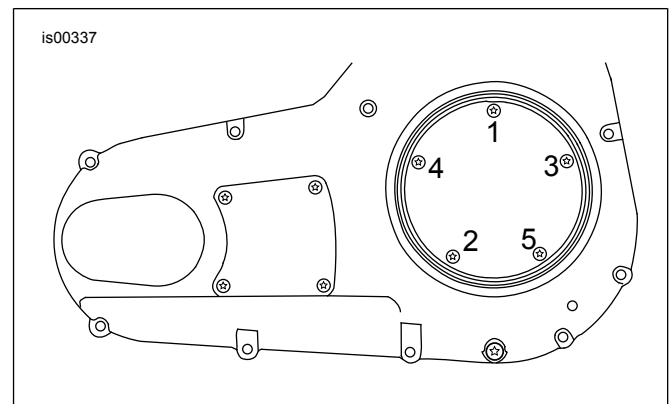

Figura 1. Sequenza di serraggio, coperchio di accesso alla frizione

