



TAMPA DE INSPEÇÃO DA EMBREAGEM

INFORMAÇÕES GERAIS

Kits números

25561-08, 25562-09

Modelos

Para informações sobre os modelos correspondentes, veja o catálogo de peças e acessórios de varejo ou a seção de peças e acessórios do site www.harley-davidson.com (somente em inglês).

Peças adicionais necessárias

A instalação nos modelos Dyna ano 2006 e posteriores e Softail ano 2007 e posteriores requer a compra separada da gaxeta (25416-99C).

A instalação adequada desse kit requer a compra separada do trava-rosca e veda-rosca LOCTITE® 243 (azul) (99642-97). LOCTITE pode ser comprado em qualquer distribuidor Harley-Davidson.

Conteúdo do kit

Não há peças de reposição disponíveis para este kit.

INSTALAÇÃO

▲ ATENÇÃO

Execute esta instalação quando o motor estiver frio. Trabalhar no sistema de escapamento ou perto do mesmo enquanto o motor estiver quente poderá resultar em queimaduras graves. (00311b)

NOTA

Remova a tampa de inspeção da embreagem com a motocicleta na posição vertical, não no cavalete lateral. Se a tampa for removida com a motocicleta no suporte lateral, o fluido irá vazar do bloco da corrente primária.

1. Remova o estribo do passageiro do lado esquerdo, se equipado.
2. Remova os cinco parafusos com as arruelas de pressão. Conserve os parafusos e as arruelas para a instalação.

NOTA

A gaxeta entre a tampa de inspeção da embreagem e a tampa do bloco da corrente deverá ser removida e todo o óleo deverá ser eliminado da gaxeta e da ranhura na tampa do bloco da corrente, sempre que a tampa for removida.

3. Remova a gaxeta da ranhura na tampa do bloco da corrente e da superfície de montagem.

4. Inspeccione a gaxeta quanto a desgastes ou danos. Substitua, caso necessário.

NOTA

Se for instalada a tampa de inspeção da embreagem em um modelo Dyna ano 2006 e posteriores ou um modelo Touring ou Softail ano 2007 ou posteriores, a gaxeta do equipamento original **deverá ser descartada e substituída por uma gaxeta da tampa de inspeção da embreagem (vendida separadamente).**

Para evitar perfurações na gaxeta da tampa de inspeção da embreagem ou o aumento de furos existentes, instale a nova tampa de inspeção da embreagem e a nova gaxeta como segue:

5. Alinhe o furo triangular na gaxeta com o furo superior da tampa de inspeção da embreagem. Certifique-se de que o molde de borracha e as palavras "towards clutch" (na direção da embreagem) fiquem voltadas para a motocicleta.
6. Coloque uma arruela sobre as rosca de um dos parafusos. Aplique algumas gotas de Loctite 243 no parafuso. Insira o parafuso através do furo superior (posição 1 em Figura 1) na tampa de inspeção da embreagem e instale-a cuidadosamente até o fim através do furo triangular na gaxeta. Não empurre o parafuso através do furo.
7. Repita para os quatro parafusos e as arruelas restantes.
8. Aperte os parafusos com torque de 10–12 N·m (84–108 in-lbs) na sequência exibida na Figura 1.

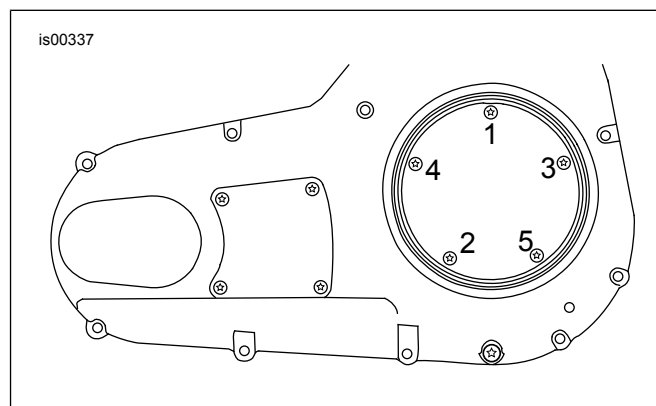

Figura 1. Sequência de torque, tampa de inspeção da embreagem

