



TRIKE 鍍鉻後護罩工具包

概述

工具包編號

83825-09B、83825-09C

車型

有關車型適配資訊，請參閱P&A零售目錄或www.harley-davidson.com網站上的零件及配件章節（僅限英文）。

所需工具和用品

若要正確安裝此工具包，需要另外購買 Loctite® 243 螺紋鎖固劑和密封膠（藍色）（H-D零件編號99642-97）。

安裝此工具包時，可能需要助手幫忙。

工具包內含物件

請參閱「圖1」和「表格1」。

安裝

1. 開啟車輛的駐車煞車器，打開行李箱門並取下行李箱襯墊。
2. 請參閱「圖1」。在行李箱的地板上找到四個帶墊圈（A）的螺絲，將車身固定在後車架上。將墊圈留在原位，卸下其中一顆螺絲。將螺絲保管好，以備步驟3使用，然後丟棄。
3. 參見圖1。在螺絲（3）上塗上少量螺紋鎖固劑。
耗材：LOCTITE243MEDIUMSTRENGTHTHREADLOCKERANDSEALANT（BLUE）（LOCTITE 243中等強度螺紋鎖固劑與密封劑（藍色））（99642-97）
 - a. 比較原始設備螺絲（D）與螺絲（3）的長度。

- b. 將原始設備螺絲（C）的長度標記在螺絲（3）上。
- c. 將螺紋鎖固劑塗在螺絲的螺紋上。
LOCTITE243MEDIUMSTRENGTHTHREADLOCKERANDSEALANT（BLUE）（LOCTITE 243中等強度螺紋鎖固劑與密封劑（藍色））（99642-97）

4. 將螺絲穿過墊圈（A）和行李箱底板安裝。穿過後車架（B）外側的U型通道，以便完整安裝。請勿將螺絲旋得過緊。
5. 對剩餘的三個螺絲重複上述步驟。
6. 擰緊全部四個螺絲。
扭矩：24.4 N·m（18 ft-lbs）六角頭蓋帽螺絲
7. 在助手的幫忙下，將後護罩組件定位到車架的底部，將導軌安裝托架中的四個插槽安裝到步驟4中所安裝螺絲的螺紋上。
8. 將墊圈（5）和鎖緊螺母（4）安裝到每個螺絲的螺紋上，以將導軌固定就位。擰緊時，達到讓導軌輕輕碰到車架的程度即可。
9. 將後護罩均勻地對準下方車身輪廓，以獲得最佳外觀，並調整導軌的位置以在導軌和車身後側之間留出間隙。
10. 在助手的幫忙下，將螺絲頭牢牢地固定在行李箱內側，以防轉動，擰緊四個鎖緊螺母。
扭矩：24.4 N·m（18 ft-lbs）六角鎖緊螺母

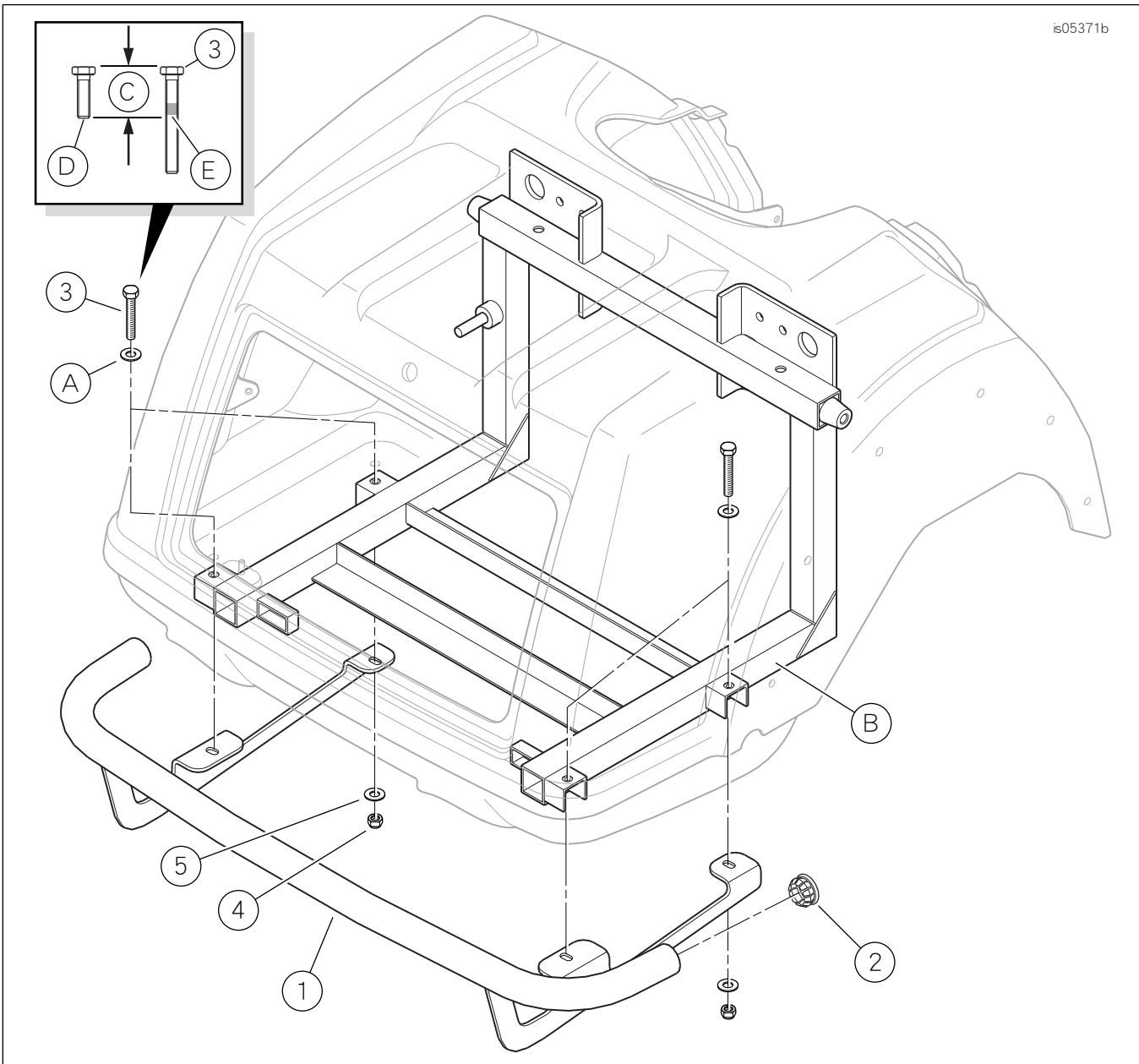

圖1. 維修零件Trike鍍鉻後護罩工具包

表格1. 維修零件表單

項目	產品描述(數量)	Part No.
1	後護罩	不單獨出售
2	後護罩端嵌件, 鍍鉻鋼(2)(用於83825-09B)	83912-09
2	後護罩端嵌件, 鍍鉻塑膠(2)(用於83825-09C)	49000075
3	六角頭螺絲, 5/16-18x3.25英寸(4)	10500002
4	六角鎖緊螺母, 5/16-18, 含尼龍嵌件(4)	7739
5	平墊圈(4)	6645
文中提到但未列入工具包中的項目:		
A	原廠配備墊圈(4)	
B	後車架組件	
C	原廠配備螺絲的長度	
D	原廠配備螺絲	
E	將Loctite(藍色)塗在螺絲上(項目3)	