



BOOM! AUDIO全盔高级音乐和通信耳机

概述

注意

一些地方政府禁止或限制骑行时使用耳机(头盔安装式)扬声器。请咨询当地管理部门,遵守所有适用法律法规。

套件编号

77117-10、76000602

车型

关于音响系统适配信息,请参见零件与附件(P&A)零售目录或访问www.harley-davidson.com(仅限英文版)上的零件与附件(Parts and Accessories)部分。

对于具有ST10v8.22.0和TMS320v8.19.0之前收音机软件版本的2006-2009年款车型,请更新软件,以便在上述设置获得更多VOX(语音激活)麦克风调节。

套件77117-10附带的CD可用于更新2006-2009年款车型收音机软件。也可通过哈雷戴维森®经销商获取软件更新,或访问www.harley-davidson.com下载CD。

注意

由于写入CD的材料为数据,因此必须使用8倍或更慢的记录速度。

要将软件下载到您的计算机:

- 访问www.H-D.com/infotainment-support,搜索词语“高级音频软件”。
- 向下滚动到“Harmon/Kardon®H-D高级音频”链接。
- 在弹出窗口中,选择并突出显示顶部的“软件下载”选项卡。
- 按照自助操作说明确定您的当前软件版本,并根据需要执行更新。

此套件中的耳机在开面盔或全盔上均可安装。它也适合许多半盔(需额外购买头盔通信袋)。

请访问www.harley-davidson.com并参阅Motorclothes® Merchandise(摩托车服饰商品)部分(仅限英文)了解头盔通信袋零件编号以及可配备通信袋的一系列半盔。

套件内容:

参见图7和表1。

安装耳机

注意

请仔细遵循本说明书中的安装步骤操作。针对由于此耳机安装不当造成的头盔损坏,哈雷戴维森®不作任何明示或隐含保证。

如果您没有能力执行这些程序或者没有正确的工具,请委托哈雷戴维森®经销商安装此耳机。

安装耳机连接器和麦克风

注意

提供两种不同样式的头盔夹,以适应不同的头盔外壳设计。

1. 参见图1。将耳机连接器盒(1)定位到头盔外壳(5)的左外侧,保持杆(2)朝前。将选定的夹(3)定位到头盔左内侧边缘,位于内衬(6)与外壳之间。



图1. 夹在头盔上的位置

2. 用两个螺丝(4)将耳机连接器盒组装至夹上,但此时不要完全拧紧。
3. 戴上头盔。根据需要调整杆和耳机连接器盒的位置,使麦克风和防风套位于嘴前方。取下头盔。使用内六角扳手(10)拧紧夹紧螺丝,将耳机可靠固定至头盔。

安装扬声器

注意

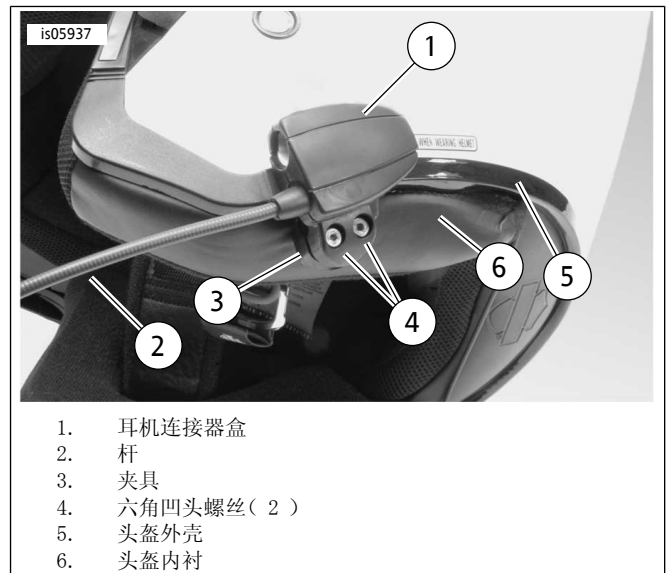
环境温度应不低于16°C(60°F),以便将扬声器正确粘贴至头盔。

1. 参见图7。必须使用随附的钩环紧固件(7)将扬声器安装至头盔内侧的坚硬表面上。
 - 如果头盔有可拆卸式耳垫,从头盔内侧拆下耳垫。
 - 如果头盔没有可拆卸式耳垫,则从头盔两侧各切掉一小块织物内衬,以露出头盔外壳的坚硬内表面。
2. 使用50-70%异丙醇和30-50%蒸馏水的混合剂对头盔内侧的扬声器安装区域进行清洁。待其完全晾干。
3. 从钩环紧固件的一侧取下衬垫。将组装好的背胶紧固件压到耳垫凹陷区域内的硬表面上。

注意

左侧扬声器的导线较短。

- 从紧固件的另一侧拆下衬垫。将扬声器按到背胶紧固件上。重复紧固件和扬声器安装步骤以安装对侧扬声器。
- 从头盔夹开始，使用套件中的木棒（11）将扬声器导线插入头盔外壳与内衬之间。在头盔扬声器处盘起任何多余的扬声器导线，以提供应力缓解。

2006-2009年款收音机软件更新

请按照这些简单的说明来更新哈雷戴维森®高级音频系统软件。插入CD后，收音机将完成所有工作。

检查当前收音机软件版本号

检查当前软件版本，确认必须更新您的收音机软件。

- 打开收音机。选择FM模式。
- 将点火钥匙开关转至OFF（关闭）位置。
- 参见图2。按住任意两个软键（收音机正面的带编号按钮）。将点火开关转到ACCESS（附件）位置。



图2。高级音频接收器“软”键



图3。高级音频接收器“诊断测试”显示

- 参见图3。继续按这两个软键，直到屏幕中间显示“诊断测试”。
- 按标有“软件”的软键4。

软件版本号列出两次，前面是字母“v”，如“v7.4.0”。如果此编号低于ST10要求的8.22.0，请继续执行软件更新。

更新收音机

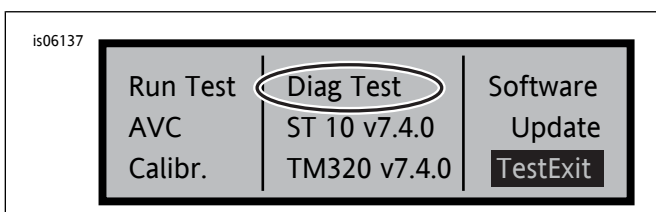
- 使收音机处于FM模式，弹出收音机中的任何CD。
- 将点火钥匙开关转至OFF（关闭）位置。
- 按住任意两个软键。将点火开关转到ACCESS（附件）位置。
- 继续按这两个软键，直到屏幕中间显示“诊断测试”。
- 按标有“更新”的软键5。
- 当收音机屏幕上显示“插入CD”时，将带有更新文件的CD插入收音机（请参阅图4）。请勿关闭CD播放机门。



图4。高级音频接收器“插入CD”显示

收音机开始更新软件，这个过程大约需要7分钟。屏幕上的消息将向您通知更新进度。

收音机在更新期间自动关闭电源并重新启动两次。

- 第二次重新启动收音机后，按标有“退出”的软键6以返回正常收音机模式。
- 更新后从收音机中弹出CD。如果CD卡住或未弹出，
 - 关闭收音机。
 - 将点火钥匙开关转至OFF（关闭）位置。
 - 遵循车主手册中的说明拆下主保险丝。
 - 等待五分钟。安装主保险丝。
 - 恢复电源后，请再次尝试弹出CD。

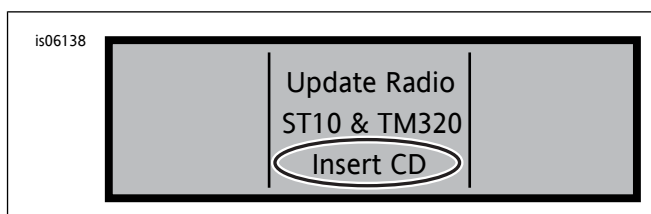
确认更新成功

更新过程完成后，通过查看收音机屏幕上的软件版本号验证更新成功。

- 确保收音机处于FM模式。将点火钥匙开关转至OFF（关闭）位置。
- 按住任意两个软键。将点火开关转到ACCESS（附件）位置。
- 继续按这两个软键，直到屏幕中间显示“诊断测试”。
- 按标有“软件”的软键4。
- 验证软件版本号现在为“ST10 v8.22.0”和“TMS320 v8.19.0”或更高。如果未按预期显示软件版本号，请联系哈雷戴维森经销商寻求帮助。
- 按标记为“退出”的软键6以返回正常收音机模式。

操作

- 在耳机和音频源处插入螺旋音频线缆。参见图5。



图5。耳机线缆连接器对准装置



图6。定位麦克风

2. 参见图6。戴上头盔后，调节杆和麦克风位置。
 - a. 全盔：将麦克风杆布置到头盔下方，使麦克风在头盔内侧处于直立位置，这样麦克风杆就不会接触到下巴。
 - b. 开面盔或半盔：调整麦克风，使其轻轻接触或接近嘴唇左侧。

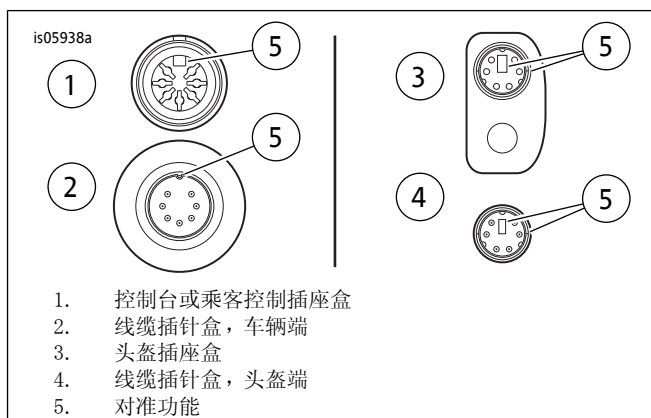
注意

从插座上拔出耳机时，请勿拉拽线缆。要从插座上断开耳机，请拔出耳机插头。(00174a)

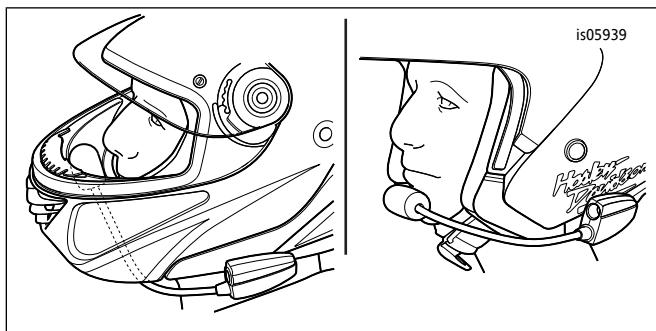
3. 将音频线缆从音频源和耳机上分离，并在不使用时存储起来。

警告

选择音量时切勿过高，不要超过交通噪声或者干扰注意力，以免影响安全驾驶摩托车。注意力不集中或音量高于交通噪声可能导致车辆失控，造成死亡或重伤。(00539b)

维修零件

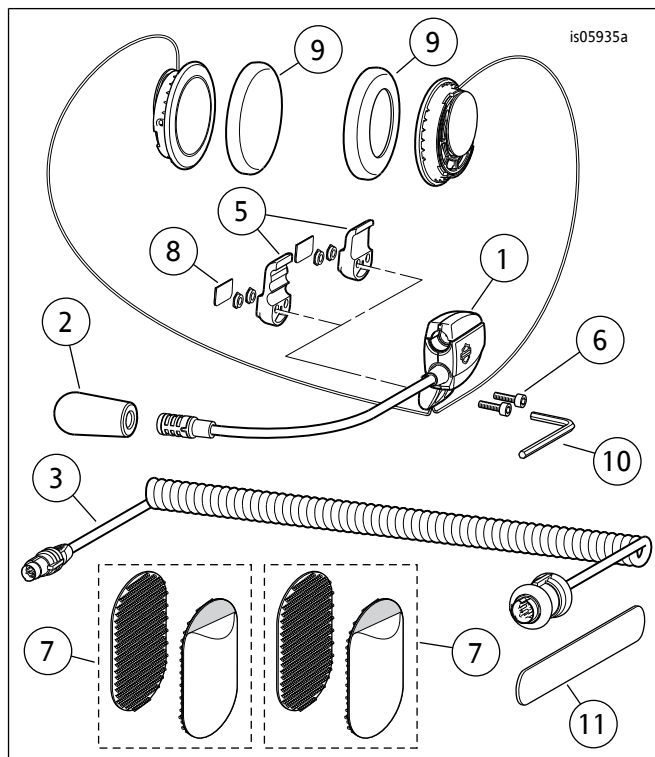

图7。维修零件：全盔高级音乐和通信耳机

表1。维修零件

项目	名称(数量)	零件编号
1	耳机/麦克风组件	不单独出售
2	防风套	77126-10
3	耳机线(套件77117-10)	77148-10
	耳机线(套件76000602)	76000260
4	五金套件(包括项目5-9)	77151-98A
5	* 耳机连接器盒夹(两种样式)	不单独出售
6	* 螺丝(2)	不单独出售
7	* 钩环紧固件(2)	不单独出售
8	* 盖板	不单独出售
9	* 扬声器耳垫(2)	76529-10
10	内六角扳手, 9/64 in	不单独出售
11	木棒	不单独出售
12	软件更新CD (套件77117-10)	可以下载 (请参阅车型。)