



FRONTBESTURING VOOR FL SOFTAIL

ALGEMEEN

Setnummer

33909-08

Modellen

Voor modelgerelateerde informatie, raadpleegt u de P&A-catalogus of het gedeelte Parts and Accessories (onderdelen en accessoires) op www.harley-davidson.com (alleen Engelstalig).

Vereiste aanvullende onderdelen

Voor de juiste installatie van deze set is Loctite® 243 (blauw), onderdeelnr. 99642-97 vereist.

Nieuwe stalen/rubberen pakkingen zijn nodig voor de achterste hoofdremcilinder. Vraag uw Harley-Davidson dealer wat het juiste onderdeelnummer voor uw motorfiets is.

▲ WAARSCHUWING

De veiligheid van de berijder en de passagier is afhankelijk van de correcte montage van deze set. Volg de juiste stappen uit de servicehandleiding. Als u niet zeker weet of u de procedure correct kunt uitvoeren of als u niet beschikt over het juiste gereedschap, laat de installatie dan over aan een Harley-Davidson-dealer. Incorrecte montage van deze set kan ernstig of dodelijk letsel tot gevolg hebben. (00333b)

OPMERKING

Indien een valbeugel gewenst is, is deze set alleen compatibel met FX Softail-valbeugels, onderdeelnr. 49200-07A of 49023-02A.

OPMERKING

In dit instructieblad wordt verwezen naar informatie in de servicehandleiding. Voor deze installatie is een servicehandleiding voor uw model motorfiets vereist. Deze is verkrijgbaar bij een Harley-Davidson-dealer.

Nieuwe banjoboutpakkingen en splitpen maken **GEEN** onderdeel uit van deze set.

Setinhoud

Zie Afbeelding 5 en Tabel 1.

INSTALLEREN

Schakelzijde, links

▲ WAARSCHUWING

Zet blokken of een krik onder het frame op zodanige wijze dat de motorfiets stevig staat. Het op een onjuiste manier plaatsen van blokken of omhoog brengen van de motorfiets kan ernstig of dodelijk letsel tot gevolg hebben. (00462c)

1. Plaats een blok zodanig onder het frame dat de motorfiets rechtop en horizontaal staat en er geen gewicht rust op de zijstandaard.
2. Verwijder de voetsteun.
3. Verwijder de zijstandaard, het schakelstangenstelsel en de steun volgens de instructies in de betreffende servicehandleiding, en bewaar de bevestigingsmaterialen.
4. Zie Afbeelding 5. Haal de nieuwe linker schakelpedaalsteun (2) en drie TORX®-bouten (3) uit de set.
5. Plaats de eerder verwijderde onderleggingen op de bouten. Breng LOCTITE® 243 (blauw) aan op de schroefdraad en bevestig de nieuwe steun aan het motorfietsframe. Haal de bouten aan tot 54,2 N·m (40 ft-lbs).
6. Zie Afbeelding 5. Bevestig de voetsteun met behulp van de veerring (8), gaffelpen (10) en de sluitring (9).

▲ WAARSCHUWING

Als de pootaanslag onjuist wordt gemonteerd, kan door overmatige slijtage de motorfiets van de zijstandaard vallen, wat ernstig of dodelijk letsel tot gevolg kan hebben. (00479b)

7. Monteer de zijstandaard en bevestig de veer. Als dit correct is gemonteerd, zal de haak aan de veerzijde die aan de steun is bevestigd, omhoog wijzen.
8. Controleer of het stootrubber zich op het uitsteeksel van de zijstandaard bevindt. Zonder het stootrubber zal de zijstandaard contact maken met de kap van de primaire aandrijving, als deze omhoog wordt geklapt, waardoor de kap kan worden beschadigd.
9. Klap de zijstandaardpoot een aantal keer in en uit om te controleren of deze goed functioneert. De zijstandaard moet geheel vrij en volledig kunnen worden in- en uitgeklapt.

10. Raadpleeg de betreffende servicehandleiding voor het opnieuw bevestigen van het schakelstangenstelsel.

Remkant, rechts

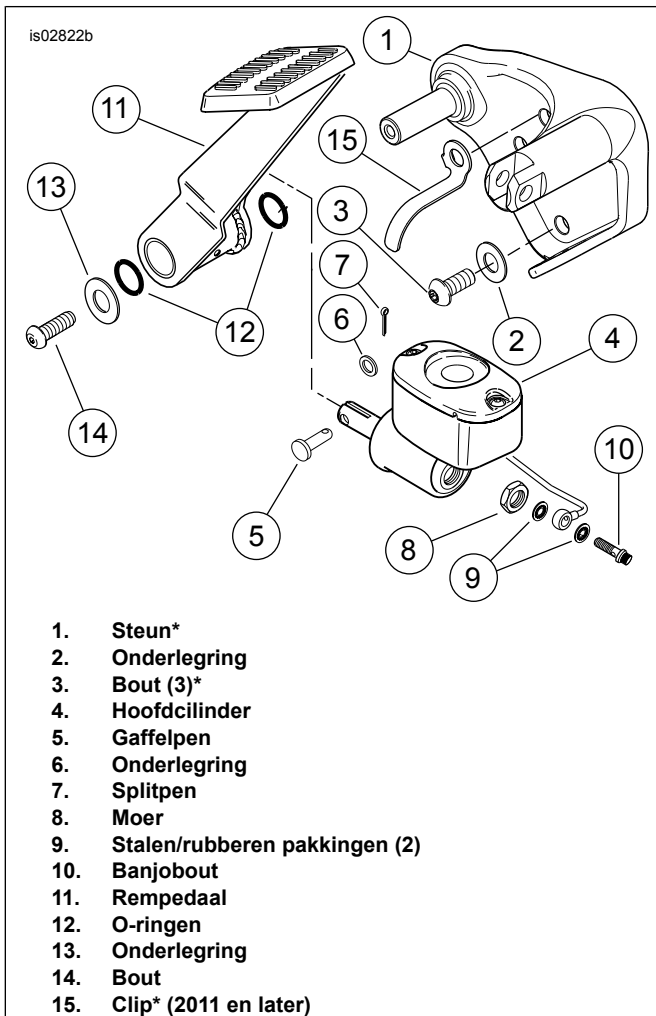

Afbeelding 1. Rechter treeplankmontagesteun en rempedaalonderdelen

OPMERKING

De items die in de bovenstaande afbeelding met een sterretje (*) zijn aangegeven, zijn opgenomen in de set. De andere items worden alleen ter illustratie afgebeeld.

Leg de oorspronkelijke bevestigingsmaterialen die verwijderd werden opzij. Behalve de bouten voor de montagesteunen zal alles opnieuw gebruikt worden.

1. Zie Afbeelding 1. Verwijder het FL-rempedaal (11) en de voetsteun (niet afgebeeld).
2. Verwijder de hoofdcilinder (4) volgens de toepasselijke instructies in de servicehandleiding.
3. Haal de FL-steun van het frame af.
4. Haal de nieuwe verchroomde rechter steun (1) en drie verchroomde bouten (3) uit de set.

OPMERKING

Zie Afbeelding 2. Modellen van 2011 en later **moeten een bevestigingsklem uit de set of van een standaardvoertuig (her)gebruiken**. Bevestigen zoals afgebeeld.

5. Zie Afbeelding 1. Plaats de eerder verwijderde onderleggingen (2) op de schroefdraad. Breng LOCTITE® 243 (blauw) aan op de schroefdraad en bevestig de nieuwe steun aan het motorfietsframe. Haal de bouten aan tot 54,2 N·m (40 ft-lbs).
6. Pak het nieuwe rempedaal (11) en zorg ervoor dat de O-ringen (12) op hun plaats blijven. Schuif het nieuwe rempedaal op de montagesteunas. Bevestig de bout (14) en onderlegging (13). Haal aan tot 16–22 N·m (12–16 ft-lbs).

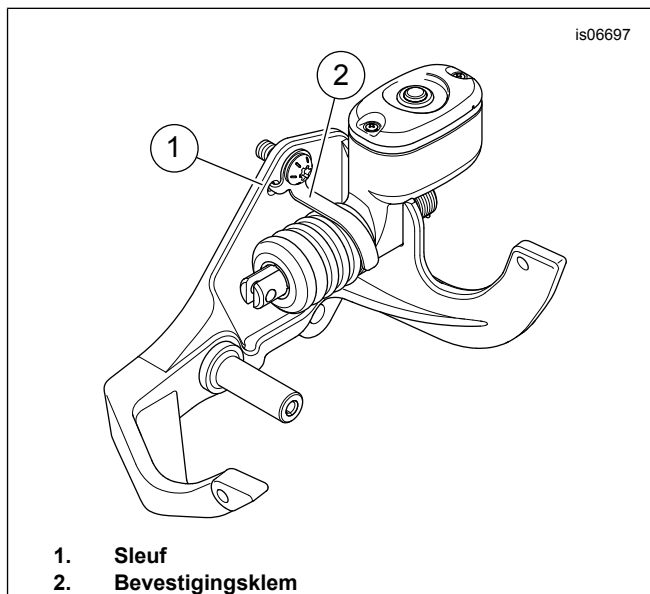

Afbeelding 2. Locatie van de klem

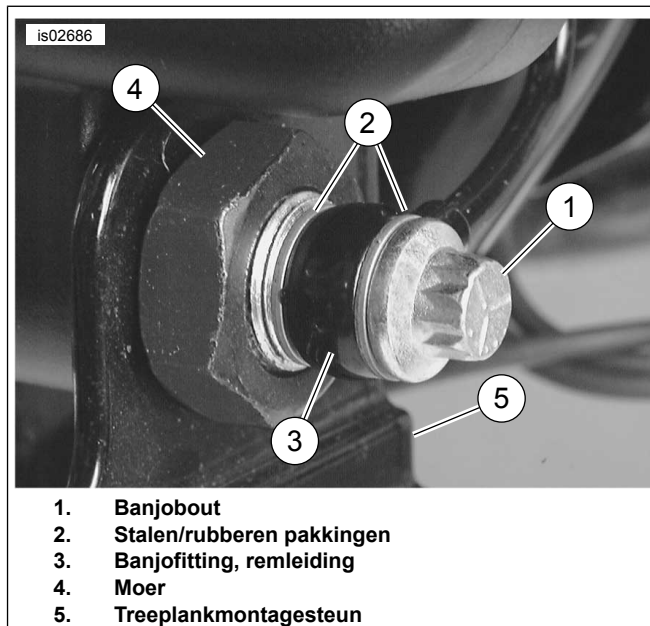

Afbeelding 3. Reservoirsteun, achterrem

7. Zie Afbeelding 3. Plaats de pakkingring van het hoofdcilindercartridgehuis in het gat van de nieuwe rechter treeplankmontagesteun (5). Breng LOCTITE® 243 (blauw) aan op de schroefdraad van de moer (4). Plaats de moer op het cartridgehuis en draai deze handvast aan. Haal aan tot 40,7–54,2 N·m (30–40 ft-lbs).

⚠ WAARSCHUWING

Vervang de remleidingpakkingen. Het opnieuw gebruiken van oorspronkelijke pakkingen kan ertoe leiden dat de remmen niet meer functioneren, waardoor u de controle over de motorfiets kunt verliezen met ernstig of dodelijk letsel tot gevolg. (00318a)

MEDEDELING

Voorkom lekkage. Zorg ervoor dat de pakkingen, banjobout(en), remleiding en hoofdcilinderboring schoon en onbeschadigd zijn voordat u deze monteert. (00322a)

8. Smeer de **nieuwe** stalen/rubberen pakkingen (2) in met de juiste remvloeistof voor uw bouwjaar en model motorfiets. Raadpleeg de gebruikershandleiding voor de juiste remvloeistofspecificaties. Plaats een pakking aan beide zijden van de banjofitting (3) die aan het uiteinde van de remleiding zit. Steek de banjobout (1) door de pakkingen en fitting. Haal aan tot 23–30 N·m (17–22 ft-lbs).

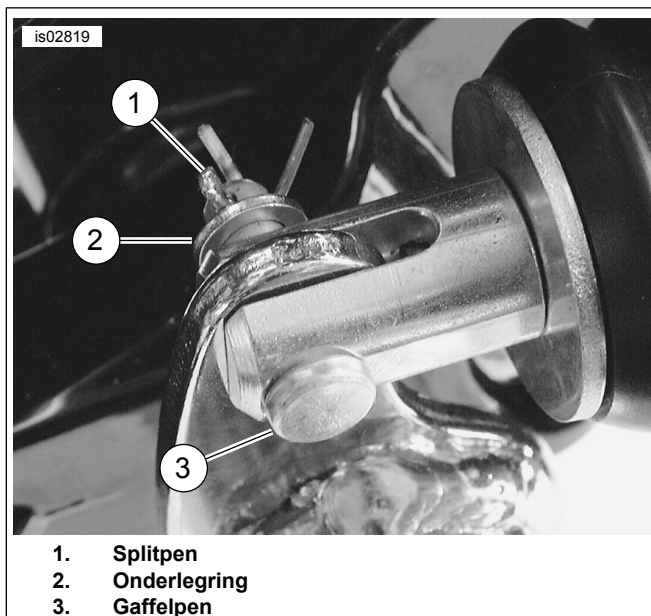

1. Splitpen
2. Onderlegging
3. Gaffelpen

Afbeelding 4. Achterrembediening: Achterste steun

9. Zie Afbeelding 4. Monteer de hoofdcilinder op het rempedaal. Bevestig de onderlegging (2) en de nieuwe splitpen (1) op de gaffelpen (3).
10. Smeer de rempedaalfitting in met wielagervet Wheel Bearing Grease (onderdeelnr. 99856-92) totdat een kleine hoeveelheid vet zichtbaar is rondom de randen van het rempedaal.

OPMERKING

De achterrem kan niet worden afgesteld. Als de remsysteemonderdelen op de juiste wijze zijn gemonteerd, is het rempedaal correct afgesteld.

11. Zie Afbeelding 5. Bevestig de voetsteun met behulp van de veerring (8), gaffelpen (10) en de sluitring (9).

⚠ WAARSCHUWING

Contact met DOT 4-remvloeistof kan ernstige problemen met de gezondheid veroorzaken. Het niet dragen van geschikte huid- en oogbescherming kan ernstig of dodelijk letsel tot gevolg hebben.

- Bij inademing: Blijf kalm, zorg voor frisse lucht, roep medische hulp in.
- Bij aanraking met de huid: Verontreinigde kleding uittrekken. Spoel direct de huid af met veel water voor 15-20 minuten. Roep medische hulp in indien irritatie optreedt.
- Bij aanraking met de ogen: Spoel de aangedane ogen voor tenminste 15 minuten uit onder stromend water met de oogleden opengehouden. Roep medische hulp in indien irritatie optreedt.
- Indien ingeslikt: Spoel de mond en drink overvloedig water. Geen braken opwekken. Contact Gif Controle. Roep onmiddellijk medische hulp in.
- Zie de veiligheidsvoorschriften (SDS) voor meer informatie op sds.harley-davidson.com

(00240e)

12. Controleer of de achterste hoofdremcilinder in een horizontale stand staat. Verwijder het hoofdcilinderdeksel.

13. Ontlucht de remmen. Zie ONTLUCHTEN VAN DE HYDRAULISCHE REMMEN in de servicehandleiding.

⚠ WAARSCHUWING

Na het verrichten van onderhoud aan de remmen en alvorens met de motorfiets te gaan rijden, dienen de remmen een paar keer 'gepompt' te worden om druk in het remsysteem op te bouwen. Onvoldoende remdruk kan de remwerking negatief beïnvloeden, met mogelijk ernstig of dodelijk letsel tot gevolg. (00279a)

14. Bevestig de pakking en het deksel aan de hoofdcilinder. Haal de dekselbouten aan tot 0,7–0,9 N·m (6–8 in-lbs).

⚠ WAARSCHUWING

De zijstandaard wordt vergrendeld wanneer deze helemaal naar voren (omlaag) wordt geplaatst met het motorgewicht erop. Indien de zijstandaard niet helemaal naar voren (omlaag) staat met het motorgewicht erop gezet, dan kan de motor omvallen met ernstig of dodelijk letsel tot gevolg. (00006a)

15. Klap de zijstandaard helemaal naar voren (omlaag). Haal de steun voorzichtig onder het motorfietsframe vandaan en laat de motorfiets op de zijstandaard rusten.

16. Controleer of de zijstandaard goed werkt voordat u wegrijdt.

⚠ WAARSCHUWING

Na het repareren van het remsysteem dient u de remmen met lage snelheid te testen. Als de remmen niet goed functioneren kan testen bij hoge snelheden er toe leiden dat u de controle over de motorfiets kunt verliezen, met mogelijk ernstig of dodelijk letsel tot gevolg. (00289a)

SERVICEONDERDELEN

17. Zet de contact-/koplampsleutelschakelaar op IGNITION (ontsteking). Druk het rempedaal meerdere malen in, om de werking van het remlicht te controleren.

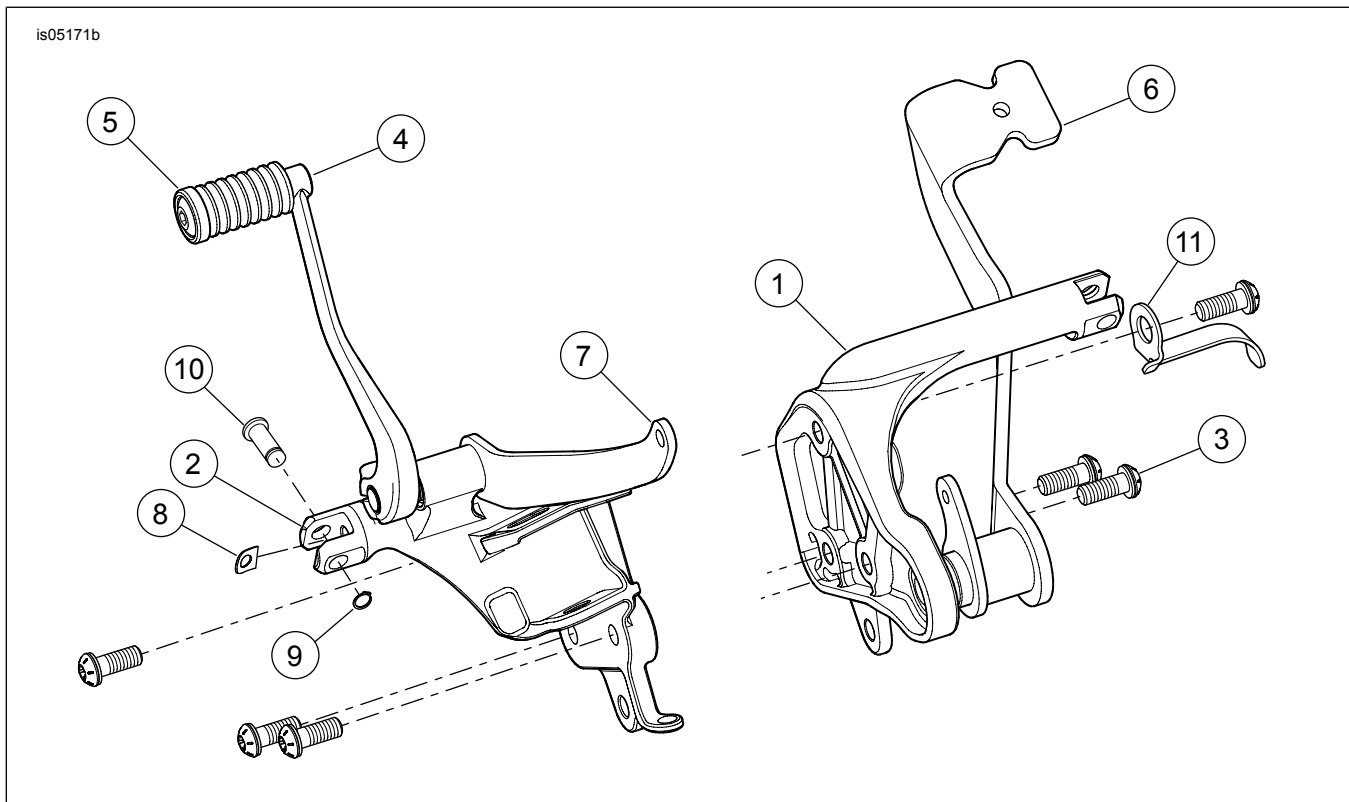

Afbeelding 5. Serviceonderdelen: Frontbesturingsset

Tabel 1. Serviceonderdelentabel

Item	Beschrijving (aantal)	Onderdeelnummer
1	Rempedaalmontagesteun, glanzend zwart	42508-11BHP
2	Schakelpedaalsteun	33683-07A
3	Bolkop, TORX-bout, 0,375-16 x 1 inch (6)	4512A
4	Schakelpedaal	34564-90B
5	Schakelpedaal/tapeind	34611-65A
6	Rempedaal	42515-07
7	Schakelpedaal	33660-07
8	Veerring (2)	50912-72
9	Sluitring (2)	11304
10	Gaffelpen (2)	45041-01A
11	Clip (2011 en later)	10866