



INSTRUCTIONS

J04535

2007-10-08



SIÈGE DU PASSAGER FLSTSB

GÉNÉRALITÉS

Numéro de kit

51787-08

Modèles

Pour des informations sur la configuration des modèles, voir le catalogue P&A de vente au détail ou la section Pièces et accessoires de www.harley-davidson.com (en anglais seulement).

Pièces supplémentaires requises

Ce kit nécessite l'achat séparé du kit de montage d'appui-pied de passager (50932-08) et des appui-pieds de passager (achetés séparément) en cas d'installation sur un véhicule équipé à l'origine d'un siège solo.

▲ AVERTISSEMENT

Ne pas installer ces kits de selle sur les motos qui ne sont pas équipées d'une sangle de maintien et d'appui-pied de passager appropriés. Si les appui-pieds et la sangle de maintien ne sont pas installés, le passager pourrait tomber de la moto en mouvement ou s'accrocher à l'opérateur, causant la perte de contrôle et la mort ou des blessures graves. (00410b)

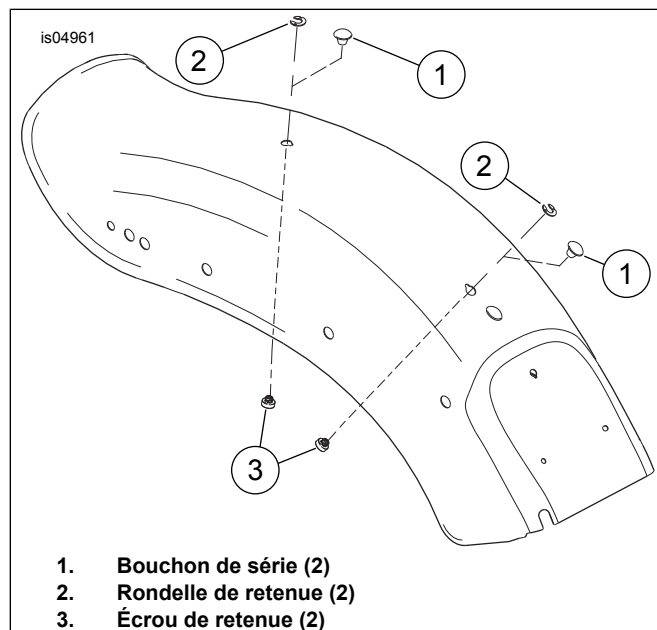

Figure 1. Retirer les bouchons et installer l'écrou de retenue.

▲ AVERTISSEMENT

La sécurité du conducteur et du passager dépend de la pose correcte de ce kit. Suivre les procédures du manuel d'entretien approprié. Si l'opérateur ne possède pas les compétences requises ou les outils appropriés pour effectuer la procédure, la pose doit être confiée à un concessionnaire Harley-Davidson. Une pose incorrecte de ce kit risque de causer la mort ou des blessures graves. (00333b)

REMARQUE

Cette fiche d'instructions renvoie aux informations du Manuel d'entretien. Il est nécessaire d'utiliser le Manuel d'entretien correspondant au modèle de moto pour l'installation. Ce manuel est disponible auprès des concessionnaires Harley-Davidson.

Contenu du kit

Voir Figure 5 et Tableau 1.

INSTALLATION

REMARQUE

En effectuant les procédures d'installation ci-dessous, éviter de rayer les surfaces peintes (garde-boue, réservoir, etc.) avec les outils ou les languettes métalliques de la selle.

1. Retirer la fixation de série à l'arrière du carénage de selle solo suspendue.
2. Voir Figure 1. Retirer les deux bouchons de série (1) du dessus du garde-boue arrière.
3. Voir Figure 2. Installer des écrous de retenue dans chacun des deux trous en haut du garde-boue arrière comme suit :
 - a. Un serre-câbles peut être utilisé pour faciliter la dépose et la remise en place de l'écrou et la rondelle de retenue. Placer l'écrou de retenue (1) sur le serre-câbles (2) pour que l'extrémité large de l'écrou repose sur l'œil du serre-câbles. Visser le serre-câbles vers le haut jusqu'au garde-boue et à travers le trou de garde-boue le plus en arrière. Tirer le serre-câbles vers le haut pour immobiliser l'écrou contre le dessous du garde-boue.
 - b. Avec la nervure de l'écrou de retenue installée dans l'encoche du trou de garde-boue, glisser la rondelle de retenue (3) en position à partir de l'arrière. Ceci bloque l'écrou de retenue en position. Enlever le serre-câbles.

REMARQUE

Voir Figure 3. Pour installer la sangle de maintien (1), s'assurer que la vis à capuchon traverse les trous (2) de sangle de maintien comme indiqué.

4. Voir Figure 5. Installer une nouvelle sangle de maintien (2) avec rondelle (4) et vis à capuchon (3) dans l'écrou de retenue avant. Serrer le vis à capuchon à un couple de 11–18 N·m (8–13 ft·lbs).

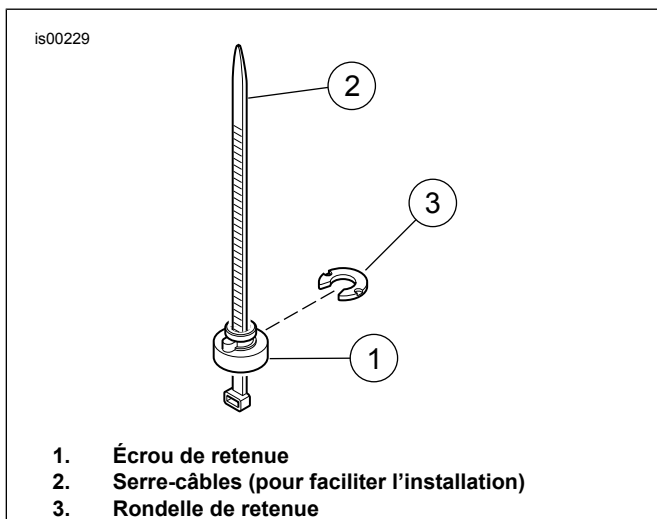

Figure 2. Installer l'écrou de retenue

5. Glisser le siège du passager à travers la sangle de passager, puis le glisser vers l'avant pour le mettre en place jusqu'à ce que le support avant soit aligné avec la fente dans le carénage de la selle.
6. Voir Figure 4. Installer la vis à capuchon (3) du kit à l'emplacement indiqué pour attacher l'avant du siège du passager.
7. Installer la vis (4) du kit dans l'écrou de retenue arrière comme indiqué pour attacher l'arrière du siège du passager.

⚠ AVERTISSEMENT

Après avoir posé la selle, essayer de la soulever afin de vérifier qu'elle est verrouillée en position. Pendant la conduite, une selle mal fixée risque de bouger et de provoquer une perte de contrôle, pouvant entraîner la mort ou des blessures graves. (00070b)

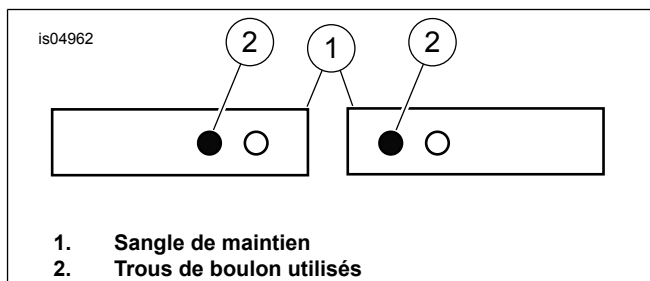

Figure 3. Configuration de la sangle de maintien

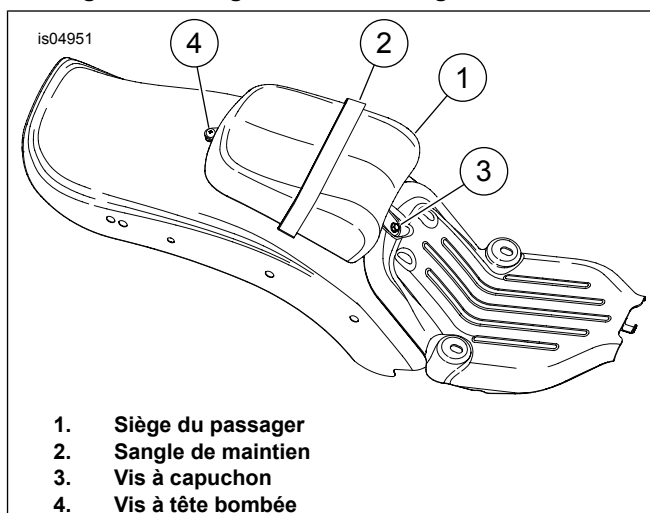

Figure 4. Installer le siège du passager.

PIÈCES DÉTACHÉES

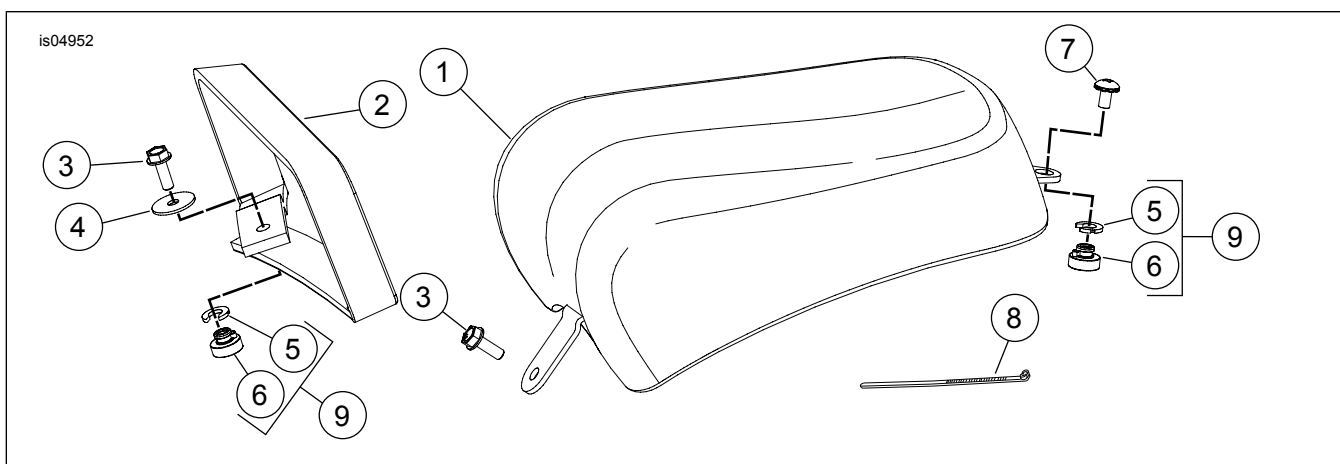

Figure 5. Pièces détachées pour le siège du passager FLSTSB

Tableau 1. Tableau des pièces détachées

| Élément | Description (quantité) | Numéro de pièce |
|---------|------------------------|----------------------|
| 1 | Siège du passager | Non vendu séparément |
| 2 | Sangle de maintien | 51195-08 |
| 3 | Vis à capuchon (2) | 3574 |
| 4 | Rondelle plate | 6036 |

Tableau 1. Tableau des pièces détachées

| Élément | Description (quantité) | Numéro de pièce |
|----------------|------------------------------------|------------------------|
| 5 | Rondelle de retenue (2) | Non vendu séparément |
| 6 | Écrou de retenue (2) | Non vendu séparément |
| 7 | Vis | 2952A |
| 8 | Serre-câbles | 10039 |
| 9 | Kit d'écrou de selle de garde-boue | 59768-97 |