



# INSTRUCCIONES

J04880

2009-06-15



## KIT RAZOR-PAK

### GENERALIDADES

#### Kit número

79175-10XXX

#### Modelos

Para obtener información de la adaptación a los modelos, vea el catálogo de venta al detalle de P&A (piezas y accesorios) o la sección Piezas y accesorios en [www.harley-davidson.com](http://www.harley-davidson.com) (inglés solamente).

#### Piezas adicionales requeridas

Para la instalación correcta de este kit, es necesaria la compra por separado de una almohadilla del respaldo (79192-10). Consulte su concesionario Harley-Davidson.

Para la instalación de este kit se requiere la compra por separado de una rejilla Tour-Pak. Consulte su concesionario Harley-Davidson.

**Para el kit 79175-10BDK:** Para esta instalación se requiere un Manual de servicio para su modelo de motocicleta, el cual está disponible en un concesionario Harley-Davidson.

#### Contenido del kit

Vea Figura 2 y Tabla 1.

### INSTALACIÓN

#### Taladrado de los agujeros de montaje en el Razor-Pak

1. Retire los elementos de sujeción flojos y la alfombrilla de caucho que recubre la parte inferior del Razor-Pak y apártelos.

#### NOTA

*Vea Figura 1. Hay puntos de perforación (1, 2) moldeados en la parte inferior del Razor-Pak, para usar como guías para la perforación. Sólo perfore agujeros en los puntos de perforación que coincidan con los agujeros de montaje en la rejilla Tour-Pak.*

*Los patrones 1 y 1A tienen cuatro agujeros cada uno y el patrón 2 tiene cinco agujeros.*

2. Coloque la rejilla Tour-Pak en el Razor-Pak y determine qué patrón de agujero de montaje debe perforarse. El patrón 1 tiene dos posiciones para ajustar la posición del Razor-Pak en relación con el asiento.
3. Aplique cinta adhesiva en la superficie exterior pintada o imprimada del Razor-Pak, en los puntos de perforación apropiados. Esto protegerá el acabado durante la operación de perforación.

4. Coloque un paño suave y limpio en la mesa de trabajo y ponga el Razor-Pak con la parte inferior orientada hacia arriba.

#### NOTA

*La perforación de cada agujero es un procedimiento de dos pasos que requiere un tipo específico de broca de perforación para evitar dañar el Razor-Pak.*

5. Use una broca de paleta o Unibit de 5/16 o 3/8 pulg. (**no** use una broca tipo espiral) para perforar los agujeros desde la parte exterior del Razor-Pak a través de los puntos de perforación. Deje de perforar cuando la punta de la broca sólo atraviesa la superficie interior del Razor-Pak.
6. Voltee el Razor-Pak y complete cada agujero, con la misma broca, en cada uno de los agujeros perforados. Limpie el material sobrante de los agujeros y limpie toda la suciedad de la superficie del Razor-Pak.

#### Ensamblado del Razor-Pak (Kit 79175-10BDK únicamente)

1. Después de pintar las piezas imprimadas, ensamble el Razor-Pak siguiendo las instrucciones para el Tour-Pak en el Manual deservicio.

#### Instale el Razor-Pak a la rejilla Tour-Pak

1. Alinee los agujeros en la base del Razor-Pak con los agujeros de montaje en la rejilla Tour-Pak.

#### NOTA

*Reemplace la arandela del kit de instalación de la rejilla Tour-Pak por la arandela (30) de este kit.*

2. Vea Figura 2. Inserte los tornillos a través de las arandelas (30) y los orificios recién perforados desde el interior del Razor-Pak. Apriete según las instrucciones de la hoja de instrucciones de la rejilla del Tour-Pak.
3. Instale la alfombrilla de caucho negro en el Razor-Pak.

#### ▲ ADVERTENCIA

**No sobrepase la capacidad de peso del Tour-Pak. Demasiado peso puede provocar la pérdida de control, lo cual puede causar la muerte o lesiones graves. (00401c)**

#### NOTA

*Vea la etiqueta de advertencia del Razor-Pak para la capacidad de peso máxima del Razor-Pak.*



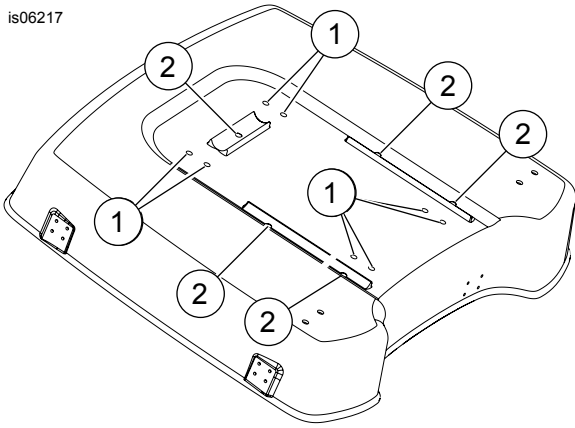

- 1. Puntos de perforación: patrones 1 y 1A
- 2. Puntos de perforación: patrón 2

**Figura 1. Patrones de los agujeros de montaje**

# PIEZAS DE SERVICIO

is06218



Figura 2. Piezas de servicio: Tour-Pak Razor

Tabla 1. Tabla de piezas de servicio

Artículo	Descripción (cantidad)	Número de pieza
1	Tornillo, 6-32 x 3/8 pulg. (4)	3595
2	Razor-Pak inferior	No se vende por separado
3	Tornillo, 6-32 x 9/16 pulg. (2)	3597
4	Tornillo, 6-32 x 3/4 pulg. (2)	3598
5	Remache (2)	58709-86

Tabla 1. Tabla de piezas de servicio

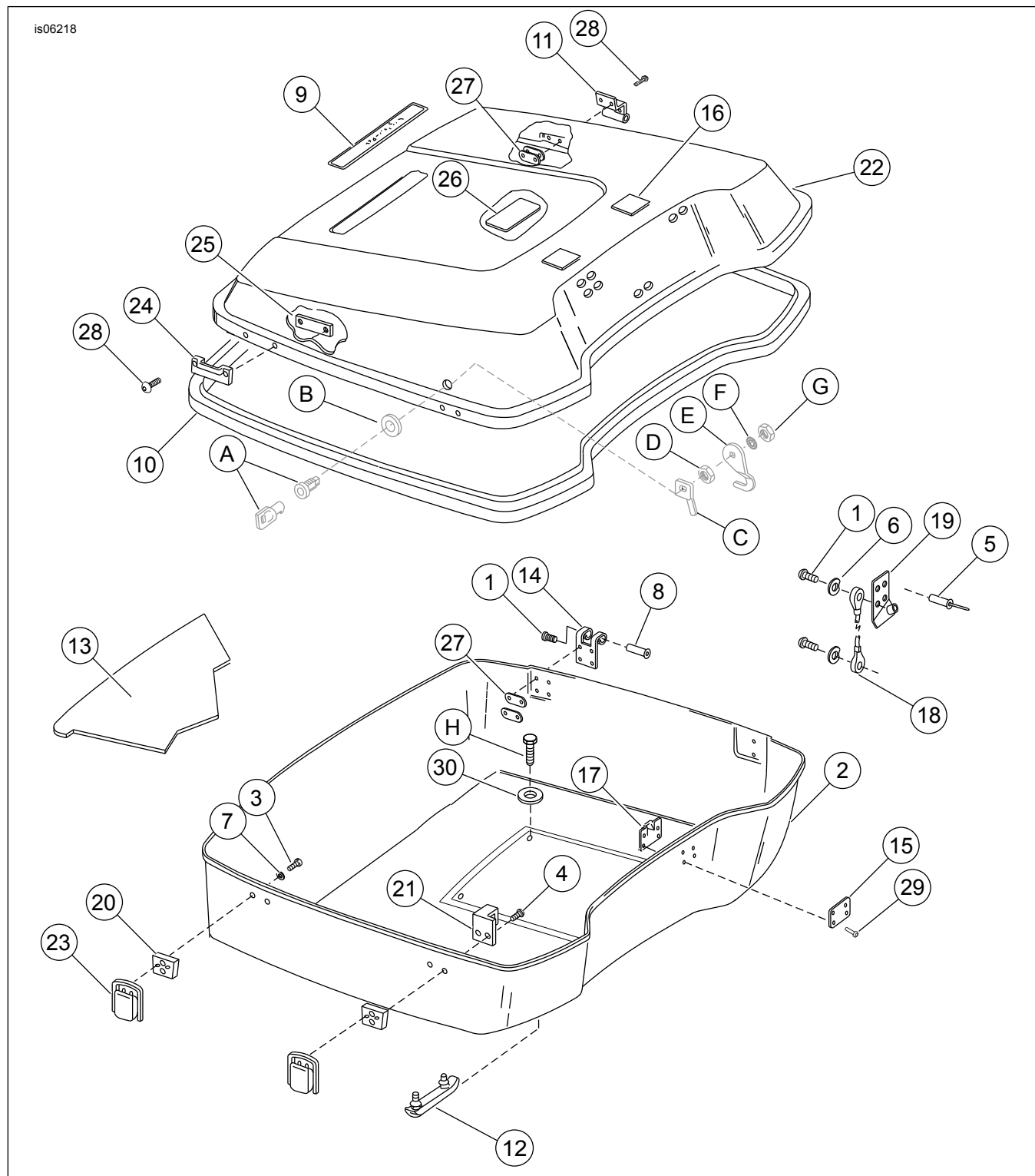
Artículo	Descripción (cantidad)	Número de pieza
6	Arandela de presión (2)	6970
7	Arandela corriente, № 6 (2)	6029
8	Pasador de la bisagra (2)	8538
9	Placa decorativa	54048-09
10	Junta de la cubierta	53415-06
11	Bisagra, cubierta, superior (2)	53426-87
12	Tope (2)	53429-93
13	Alfombrilla, Razor-Pak inferior	53109-96
14	Bisagra, inferior (2)	53447-87
15	Placa de soporte, riostra	53478-80
16	Pastilla (2)	53486-85
17	Pieza de soporte, cable de montaje	53563-82
18	Cable	53564-97
19	Pieza de soporte, cable de montaje, lado de la tapa	53570-89
20	Espaciador (2)	53615-85A
21	Cierre, inferior	53616-85
22	Cubierta del Razor-Pak (XXX es el código de color)	79047-09XXX
23	Cuerpo, cierre (2)	90649-07
24	Cierre, superior (2)	90705-97
25	Placa de soporte (2)	90688-85
26	Etiqueta, límite de carga	90821-74C
27	Placa de soporte (8)	90964-63
28	Remache (20)	90965-63
29	Remache (4)	90967-64
30	Arandela (5)	6253W
<b>Artículos mencionados en el texto, pero no incluidos en el kit:</b>		
H	Sujetador	Incluido con el kit de instalación de la rejilla Tour-Pak
<b>Kit 53194-07; kit de bloqueo (comprado por separado):</b> Incluye los artículos A al G. Consulte la hoja de instrucciones del kit de bloqueo para las instrucciones completas de ensamblado e instalación.		
Nota: El <b>kit de elementos de sujeción (90701-09)</b> está disponible para la compra por separado. Incluye los artículos 1, 3-12, 14-21 y 23-30.		