



5-SPEICHEN-ALUMINIUMGUSS-RÄDER, SCHWARZ

ALLGEMEINES

⚠ WARNUNG

Nur Räder und Einbausätze einbauen, die für Ihr Motorradmodell zugelassen sind. Kontaktieren Sie einen Harley-Davidson Händler, um die Passung zu überprüfen. Nicht zusammenpassende Räder und Einbausätze oder der Einbau von Rädern, die für das Motorradmodell nicht zugelassen sind, können zum Kontrollverlust und damit zu Unfällen mit schweren oder tödlichen Verletzungen führen. (00610c)

Satz-Nummer

43635-08, 55082-11

Modelle

Modell-Passungsinformationen sind im P&A-Einzelhandelskatalog oder im Abschnitt „Parts and Accessories“ (Teile und Zubehör) der Website www.harley-davidson.com (nur auf Englisch) zu finden.

Inhalt des Satzes

Siehe Abbildung 1 und Ersatzteiletabellen.

Zusätzlich benötigte Teile

Diese Sätze enthalten nur das Spezial-Rad.

Für den korrekten Einbau dieser Sätze müssen die folgenden Teile – erhältlich bei einem Harley-Davidson Händler – separat gekauft werden:

- Radeinbausatz (siehe Tabelle 3 über Tabelle 5, um den erforderlichen Einbausatz zu bestimmen.)
- Bremsscheibenschrauben und Zahnradschrauben (Siehe Tabelle 1 zur Bestimmung der korrekten Befestigungsteile.)
- Ab-/Aufzieher für Radlager (94134-09)

Empfohlene Teile

Die folgenden Harley-Davidson Genuine Motor Accessories werden für die sachgerechte Wartung und Reinigung empfohlen:

- Harley® Glaze™ Politur und Versiegelungsmittel (99701-84)
- Harley® Rad- und Speichenbürste (43078-99)
- Harley-Davidson® Rad- und Reifenreiniger (94658-98)
- Harley® Preserve Schutzmittel für blankes Aluminium (99845-07)

⚠ WARNUNG

Die Sicherheit von Fahrer und Sozium hängt vom korrekten Einbau dieses Satzes ab. Die entsprechenden Verfahren im Werkstatthandbuch befolgen. Falls es nicht möglich ist, dieses Verfahren selbst durchzuführen, bzw. nicht die richtigen Werkzeuge vorhanden sind, muss der Einbau von einem Harley-Davidson Händler durchgeführt werden. Unsachgemäßer Einbau dieses Satzes kann zu schweren oder tödlichen Verletzungen führen. (00333b)

HINWEIS

Diese Einbauanleitung bezieht sich auf Informationen aus dem Werkstatthandbuch. Für diesen Einbau ist ein Werkstatthandbuch für das jeweilige Motorradmodell erforderlich; dieses ist bei einem Harley-Davidson Händler erhältlich.

Reparaturlack

Reparaturlack (98601DH) für Satz 43635-08 ist beim Harley-Davidson Händler erhältlich.

Tabelle 1. Passung der Befestigungsteile für Hinterradbremsscheibe und Hinterradzahlrad

Hardware	Einstellung:
Hinterradbremsscheibenschrauben (Original- oder Chrom-Befestigungsteile)	
5 Originalscheibenschrauben (43567-92)	Alle Modelle
Chromschraubensatz (46647-05) enthält 5 Schrauben	Alle Modelle
Hinterradzahlradsschrauben (Original- oder Chrom-Befestigungsteile)	
5 Zahnradschrauben, original (3109)	Dyna- und Softail-Modelle ab 2007 und Touring-Modelle von 2007
Chromschraubensatz (94773-07) enthält 5 Schrauben und Unterlegscheiben	Dyna- und Softail-Modelle ab 2007
5 Zahnradschrauben, original (3737A)	Dyna-Modelle von 2000 bis 2005, Softail-Modelle von 2000 bis 2006, Touring-Modelle von 2004 bis 2006
Chromschraubensatz (94773-00A) enthält 5 Schrauben und Unterlegscheiben	Dyna-Modelle von 2000 bis 2005, Softail-Modelle von 2000 bis 2006
5 Zahnradschrauben, original (3814)	2008 Touring-Modelle
5 Zahnradschrauben, original (3873)	2006 Dyna:
5 Zahnradschrauben, original (3899)	Touring-Modelle von 2000 bis 2003; Sportster-Modelle ab 2001 (außer japanische Modelle)
5 Zahnradschrauben, original (40439-01)	VRSC-Modelle von 2002 bis 2006 und VRSCR-Modelle von 2007



Tabelle 1. Passung der Befestigungsteile für Hinterradbremsscheibe und Hinterradzahnrad

Hardware	Einstellung:
5 Zahnrad-schrauben, original (4552)	VRSC-Modelle ab 2007 (außer VRSCR- und VRSC-SE-Modelle)
Hinterradzahnrad-Unterlegscheibe	
5 Zahnradunterlegscheiben, original (6516HW)	Dyna, Softail- und Touring-Modelle bis 2006 und Sportster-Modelle ab 2000 (außer japanische Modelle)
5 Zahnradunterlegscheiben, original (7039)	VRSC-Modelle ab 2002

EINBAU

HINWEIS

Kunststoffschutzhülsen auf den Reifenmontagewerkzeugen und Felgenklemmen verwenden, wenn ein Reifen auf einem lackierten Rad montiert wird.

Es wird empfohlen, bei breiten Niederprofilreifen ein Reifenmontagegerät mit einem zweiten Arm zu verwenden, der während der Reifendrehung die Reifenseitenwand nach unten presst.

Bei der Reifenmontage reichlich Reifenschmiermittel auf Rad und Reifen auftragen.

Zum Entfernen des Reifens, Kunststoffkeile zwischen Felge und Reifen einsetzen, nachdem der Reifenwulst angehoben wurde, um eine ausreichend große Öffnung für die Felgenklemmen zu schaffen.

1. Die vorhandene Hinterradbaugruppe ausbauen. Achse, Achsmutter, Bremsscheibe und Raddistanzscheiben für den Einbau des Satzes aufheben. Siehe HINTERRAD im Werkstatthandbuch.

HINWEIS

Vor dem Aus- oder Einbau des Rades muss der Hinterradbremssattel ausgebaut werden.

Der Splint oder Federclip der Achsmutter muss ausgetauscht werden. Sie können bei einem Händler käuflich erworben werden. Bezüglich der entsprechenden Teilenummer für das jeweilige Motorradmodell an den Händler wenden.

HINWEIS

Den kurzen Ventilschaft (43157-83A) einbauen, der im Einbausatz enthalten ist. Alle anderen Ventilschäfte entsorgen.

2. Siehe Abbildung 1. Die Ventilschaft-Baugruppe (H) am Rad anbringen. Siehe REIFEN im Werkstatthandbuch.

HINWEIS

Die Bremsscheibenschrauben nicht wiederverwenden. Wenn diese Schrauben wiederverwendet werden, kann das einen Drehmomentverlust und damit Schäden an den Bremskomponenten verursachen. (00319c)

HINWEIS

Riemenscheiben-Befestigungsschrauben nicht wiederverwenden. Die erneute Verwendung der Riemenscheiben-Befestigungsschrauben kann zu Drehmomenteinbußen und Schäden an Riemenscheibe und/oder Antriebsriemenbaugruppe führen. (00480b)

3. Die Komponenten des Radeinbau-Satzes, die Originalbremsscheibe und die Kompensatorkammer des Zahnrad unter Beachtung der richtigen Ersatzteiletabelle am Rad anbringen. Siehe HINTERRAD im Werkstatthandbuch.

HINWEIS

Das Primärlager wird auf der Bremsscheibenseite des Rades eingebaut. Zuerst das Primärlager unter Verwendung des entsprechenden Werkstatthandbuchs und des AB-/AUFZIEHERS FÜR RADLAGER einbauen.

Die Scheiben in den Einbausätzen sind für diese Räder nicht erforderlich und können entsorgt werden.

4. Hinterrad (1), Originalachse und Originaldistanzstücke am Motorrad installieren. Siehe HINTERRAD im Werkstatthandbuch.

WARTUNG UND REINIGUNG

Teile müssen regelmäßig gepflegt werden, um den ursprünglichen Glanz und Schimmer zu erhalten.

1. Stark verschmutzte Radflächen mit Harley-Davidson Rad- und Reifenreiniger reinigen und mit Harley Rad- und Speichenbürste auftragen.
2. Nach dem Reinigen und Polieren mit einem qualitativ hochwertigen Versiegler wie Harley Glaze Politur und Versiegelungsmittel die Fläche versiegeln.

ERSATZTEILE



Abbildung 1. Ersatzteile: 5-Speichen-Aluminiumguss-Rad

Tabelle 2. Ersatzteile und Radsatz-Inhalt

Satz	Teil	Beschreibung (Menge)	Teilenummer
55082-11, 43635-08	1	Rad	Nicht einzeln erhältlich

Tabelle 3. 1-in-Lager Radeinbausatz, HINTERRAD (43861-08A)

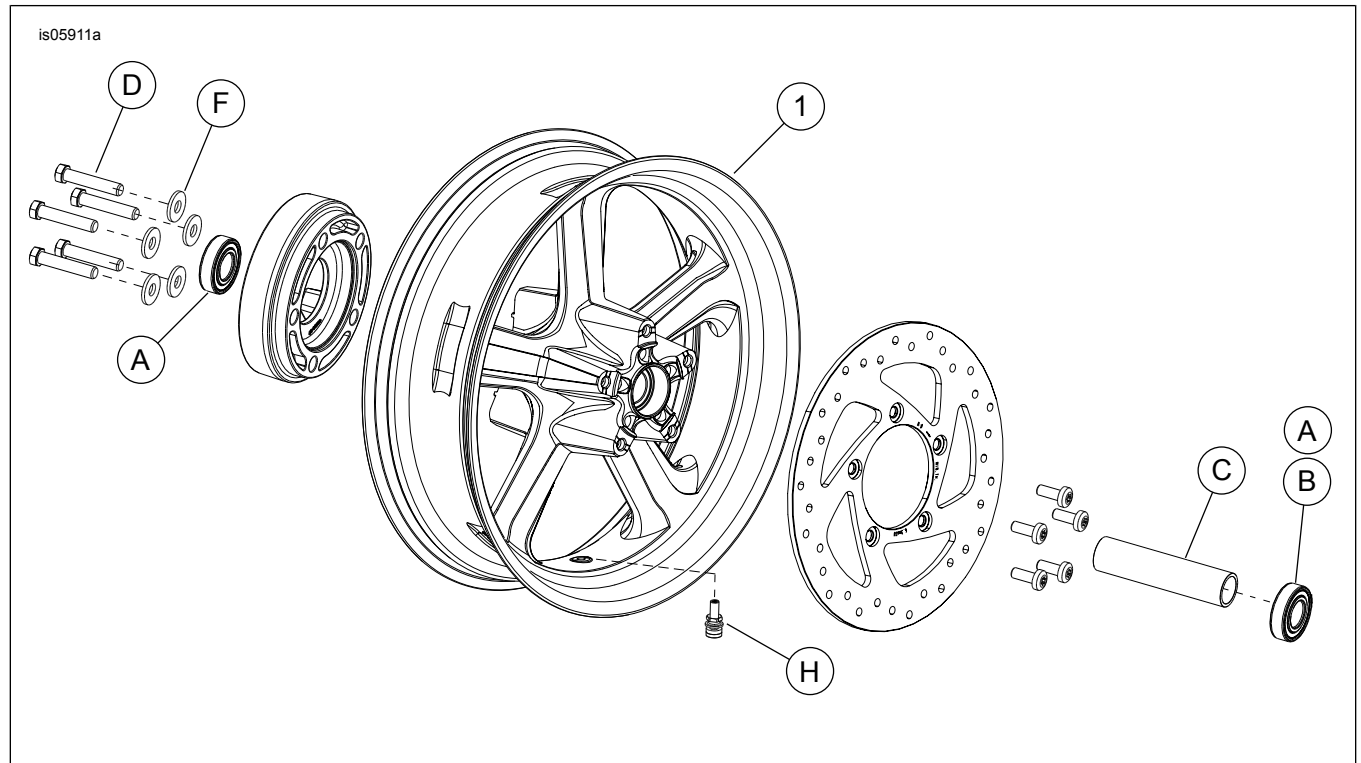
1-in-Lager Radeinbausatz, HINTERRAD (43861-08A)		Teil (Benutzte Menge und Beschreibung)				
Einstellung:	Reifengröße	A	C	D	H	I
FLT-Modelle von 2002 bis 2007 und XL-Modelle von 2005 bis 2007	16 x 3,0 in	2	1	0	*	*
Dyna-Modelle von 2006 bis 2007	17 x 4,5 Zoll	2	1	0	*	*
VRSC-Modelle von 2002 bis 2006, VRSCD- und VRSCR-Modelle von 2007	18 x 5,5 Zoll	2	0	1	*	*
VRSCSEi-Modelle von 2006, VRSCAW-, VRSCX- und VRSCDX-Modelle von 2007	18 x 8,0 Zoll	2	0	1	*	*
Einbausätze sind für zahlreiche verschiedene Radausführungen und Passungen geeignet. Wenden Sie sich an einen Harley-Davidson-Händler, um zu überprüfen, ob Rad und Einbausätze für das vorgesehene Motorrad geeignet und zugelassen sind. BEMERKUNGEN: * Siehe <i>HINWEIS</i> vor den Ventileinbausritten unter EINBAU, um zu ermitteln, welcher Ventilschaft für den vorliegenden Satz benutzt werden soll. Den (die) anderen Ventilschaft (Ventilschäfte) entsorgen.		A	Lager, normal		9247	
		C	Achshülse		43517-00	
		D	Achshülse		43704-01	
		H	Ventilschaft, kurz		43157-83A	
		I	Ventilschaft, lang		43206-01	

Tabelle 4. 25-mm-Lager Radeinbausatz, HINTEN (41456-08C)

25-mm-Lager Radeinbausatz, HINTEN (41456-08C)		Teil (Benutzte Menge und Beschreibung)							
Einstellung:	Reifengröße	A	C	D	E	F	H	I	J
FLT-Modelle ab 2009 ohne ABS	16 x 5,0 Zoll	2	1	0	0	0	*	*	*
FLT-Modelle ab 2009 ohne ABS	18 x 5,0 Zoll	2	1	0	0	0	*	*	0
2008 VRSCD-Modelle ohne ABS	18 x 5,5 Zoll	2	0	0	1	**	*	*	0
FXCW- und FXCWC-Modelle ab 2008 ohne ABS	18 x 8,0 Zoll	2	0	1	0	0	*	*	0
VRSCAW-, VRSCDX- und VRSCF-Modelle ab 2008 ohne ABS	18 x 8,0 Zoll	2	0	0	1	**	*	*	0
Einbausätze sind für zahlreiche verschiedene Radausführungen und Passungen geeignet. Wenden Sie sich an einen Harley-Davidson-Händler, um zu überprüfen, ob Rad und Einbausätze für das vorgesehene Motorrad geeignet und zugelassen sind. BEMERKUNGEN: * Siehe <i>HINWEIS</i> vor den Ventileinbausritten unter EINBAU, um zu ermitteln, welcher Ventilschaft für den vorliegenden Satz benutzt werden soll. Den (die) anderen Ventilschaft (Ventilschäfte) entsorgen. ** Siehe EINBAU, um zu bestimmen, ob die Scheibe erforderlich ist. *** Lagerscheibe wird unter dem Primärlager eingebaut.	A	Lager, normal (2)						9276	
	C	Achshülse						41349-07	
	D	Achshülse						41358-08	
	E	Achshülse						43704-08	
	F	Lagerscheibe***						41447-08	
	H	Ventilschaft, kurz						43157-83A	
	I	Ventilschaft, lang						43206-01	
J	Ventilschaft zum Durchziehen						40999-87		

Tabelle 5. 25-mm-Lager ABS-Radeinbausatz, HINTEN (41453-08C)

25-mm-Lager ABS-Radeinbausatz, HINTEN (41453-08C)		Teil (Benutzte Menge und Beschreibung)									
Einstellung:	Reifengröße	A	B	C	D	E	F	G	H	I	J
2008 FLT-Modelle mit ABS	16 x 3,0 in	1	1	0	1	0	0	1	*	*	0
FLT-Modelle ab 2009 mit ABS	16 x 5,0 Zoll	1	1	1	0	0	0	0	*	*	*
FLT-Modelle ab 2009 mit ABS	18 x 5,0 Zoll	1	1	1	0	0	0	0	*	*	0
2008 VRSCDa-Modelle mit ABS	18 x 5,5 Zoll	1	1	0	0	1	**	0	*	*	0
VRSCAWa-, VRSCDXa-, VRSCXa- und VRSCFa-Modelle ab 2008 mit ABS	18 x 8,0 Zoll	1	1	0	0	1	**	0	*	*	0

Tabelle 5. 25-mm-Lager ABS-Radeinbausatz, HINTEN (41453-08C)

25-mm-Lager ABS-Radeinbausatz, HINTEN (41453-08C)		Teil (Benutzte Menge und Beschreibung)									
Einstellung:	Reifengröße	A	B	C	D	E	F	G	H	I	J
Einbausätze sind für zahlreiche verschiedene Radausführungen und Passungen geeignet. Wenden Sie sich an einen Harley-Davidson-Händler, um zu überprüfen, ob Rad und Einbausätze für das vorgesehene Motorrad geeignet und zugelassen sind. BEMERKUNGEN: * Siehe <i>HINWEIS</i> vor den Ventileinbausritten unter EINBAU, um zu ermitteln, welcher Ventilschaft für den vorliegenden Satz benutzt werden soll. Den (die) anderen Ventilschaft (Ventilschäfte) entsorgen. ** Primärlager. Lager muss mit der roten Seite in Richtung Rad eingebaut werden. *** Lagerscheibe wird unter dem Primärlager eingebaut.		A	Lager, normal							9276	
		B	Lager, ABS**							9252	
		C	Achshülse							41349-07	
		D	Achshülse							41900-08	
		E	Achshülse							43704-08	
		F	Lagerscheibe***							41447-08	
		G	Lagerscheibe***							43904-08	
		H	Ventilschaft, kurz							43157-83A	
		I	Ventilschaft, lang							43206-01	
		J	Ventilschaft zum Durchziehen							40999-87	