



## SADA MONTÁŽNÍHO MATERIÁLU PRO NASTAVITELNOU ZÁDOVOU OPĚRKU PRO JEZDCE PRO MODELY FL

### OBECNÉ INFORMACE

#### Číslo sady

52593-09A

#### Modely

Informace o vhodnosti pro jednotlivé modely naleznete v maloobchodním katalogu náhradních dílů a příslušenství nebo v části věnované náhradním dílům a příslušenství na stránce [www.harley-davidson.com](http://www.harley-davidson.com) (pouze v angličtině).

#### ⚠ VAROVÁNÍ

Na správné montáži této sestavy závisí bezpečnost jezdce a spolujezdce. Použijte odpovídající postupy uvedené v servisní příručce. Pokud daný postup přesahuje vaše schopnosti nebo pro něj nemáte vhodné nářadí, svěřte provedení montáže prodejci Harley-Davidson. Nesprávná montáž této sestavy může vést k vážnému poranění či smrti. (00333b)

#### POZNÁMKA

Tento návod odkazuje na informace v servisní příručce. Tato montáž vyžaduje servisní příručku daného modelu motocyklu, kterou můžete získat u prodejce motocyklů Harley-Davidson.

#### Obsah sady

Viz Ilustrace 14 a Tabulka 1 .

#### INSTALACE – MODELY z let 1997 až 2007

1. Demontujte stávající sedlo a záchytný řemen podle pokynů v servisní příručce. U modelů vybavených záchytnou rukojetí musí záchytná rukojeť zůstat na místě. Demontujte pouze matice. Veškerý montážní materiál odložte pro montáž.
2. Demontujte levý boční kryt podle pokynů v servisní příručce.
3. Viz Ilustrace 1 . **Modely z let 1999 a novější:** Demontujte matice s nákrůžkem (2) na uvedeném místě (jsou-li namontovány). Nylonové pojistné podložky (1) nechejte na místě. **Modely z let 1997–1998:** Demontujte šrouby.

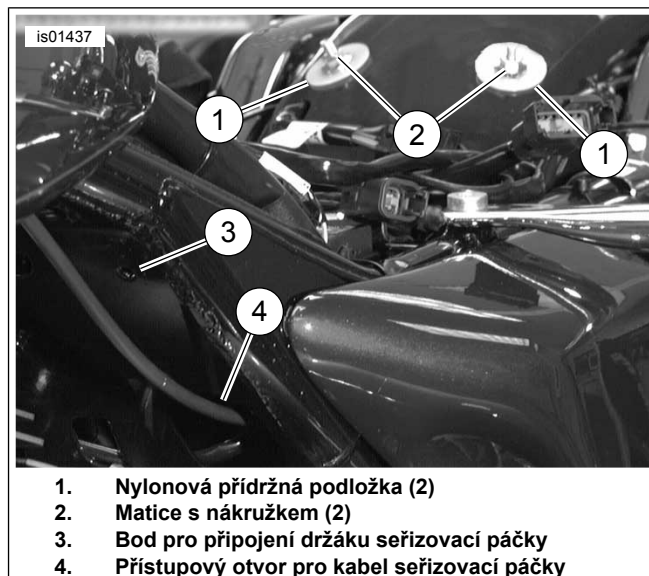

Ilustrace 1. Demontujte místo pro matici s nákrůžkem / držák

4. Viz Ilustrace 2 . Namontujte držák seřizovací páčky (1) s příslušným montážním materiálem: **Modely z let 2000–2007:** Viz Ilustrace 14 . Použijte šroub (5) a matice s nákrůžkem (13). **Modely z let 1997–1999:** Viz Ilustrace 14 . Použijte samořezný šroub (11).
5. **Motocykly vybavené tempomatem** Viz Ilustrace 14 . Kabel pro ovládání tempomatu vedte skrze příchytku na kabel (8). Šroub (5 nebo 11) zašroubujte skrze příchytku na kabel. U modelů z let 2000–2008 namontujte matice s nákrůžkem (13).
6. Viz Ilustrace 7 . Před vedením kabelu zádové opěrky zkontrolujte, že je konec kabelu (1) zabezpečený v držáku (2).

#### POZNÁMKA

Nadměrné utažení šroubů seřizovací páčky může způsobit její poškození.

7. Viz Ilustrace 3 . Kabel na páčce vedte skrze držák seřizovací páčky (1) a seřizovací páčku zádové opěrky (2) namontujte do držáku podle obrázku pomocí dodávaných šroubů s plochou hlavou (3) (položka 5 nebo 11, obrázek 17). Šrouby důkladně utáhněte. Kabel vedte pod rám a nahoru pod sedlo.
8. Přejděte k závěrečné instalaci – VŠECHNY MODELY.



1. Držák seřizovací páčky

**Ilustrace 2. Nainstalovaný držák seřizovací páčky**



1. Držák seřizovací páčky (zobrazen typický)  
2. Seřizovací páčka zádové opěrky  
3. Šroub (2)

**Ilustrace 3. Nainstalovaná seřizovací páčka zádové opěrky**

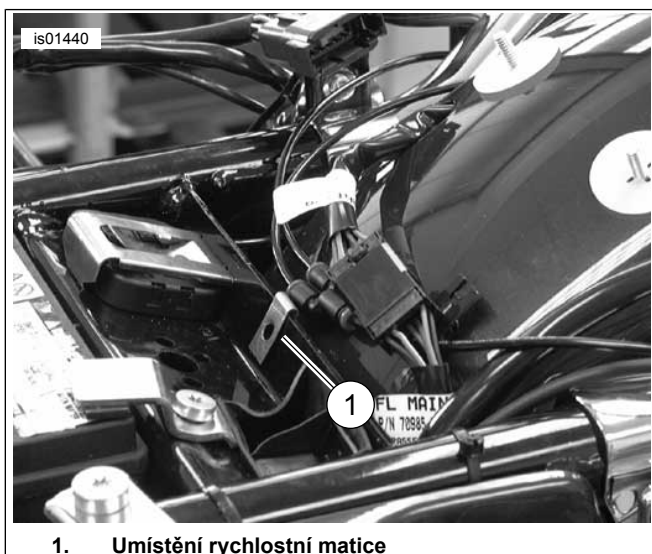

1. Umístění rychlostní matice

**Ilustrace 4. Namontuje rychlostní matici**

## INSTALACE – MODELY Z ROKU 2008

### Modely bez příslušenství vzduchového deflektoru ve střední části rámu

1. Demontujte stávající sedlo a záchytný řemen podle pokynů v servisní příručce. U modelů vybavených záchytnou rukojetí musí záchytná rukojeť zůstat namontovaná. Demontujte pouze upevňovací matice. Veškerý montážní materiál odložte pro montáž.
2. Demontujte levý boční kryt podle pokynů v servisní příručce.
3. Viz Ilustrace 1 . Demontujte matice s nákrůžkem (2). Nylonové pojistné podložky (1) nechejte na místě.
4. **Modely California s trubkou nádoby odpařovače:** Vytáhněte plastovou příchytku na hadici z otvoru v desce rámu na místě, kde držák seřizovací páčky jde do uchycení. Plastovou příchytku na hadici zahodte.

#### POZNÁMKA

Následující krok(y) zajistí upevňovací otvor závitového držáku seřizovací páčky zádové opěrky do rámu modelu z roku 2008. Speciální samojistná matice dodávaná v této sadě se vkládá do levého horního otvoru ve tvaru šestiúhelníku v desce rámu (kde je upevněna zádová opěrka) a je zajištěna na místo pomocí deformace matice šroubem. Během utahování šroubu pro upevnění matice do desky rámu pečlivě zkontrolujte, že je matice řádně zajištěna k otvoru ve tvaru šestiúhelníku.

5. Viz Ilustrace 14 . Ze sady vezměte samojistnou matici (15) a šroub (16). Namontujte šroub se šestihrannou hlavou do přírubového konce samojistné matice, až dokud nebude hlava šroubu v kontaktu s horní částí matice.

#### POZNÁMKA

V případě potřeby očistěte ze šestiúhelníkového otvoru barvu, aby samojistná matice úplně zapadla do otvoru.

6. Namontujte samojistnou matici a šroub do horního šestiúhelníkového otvoru v rámu na místě upevnění držáku zádové opěrky. Šestihrannou stranu matice upevněte do šestihranného otvoru v rámu.
7. Šroub otáčejte pomocí 7/16 klíče a současně pevně přidržujte samojistnou matici na místě. Zadní strana samojistné matice za deskou rámu se zdeformuje, aby se zajistila k desce rámu.
8. Utáhněte šroub (přibližně 2–1/2 otáček).  
Kruticí moment: 6,8–7,4 N·m (60–65 in-lbs) Šroub desky rámu
9. Demontujte šroub (16) a zahodte ho.

10. Podržte podložku (18) s otvorem v podložce zarovnaným s otvorem v držáku (10) a také se samojistnou maticí v desce rámu, aby se podložka dostala mezi držák a desku rámu. Namontujte seřizovací páčku (10) a podložku (5) pomocí šroubu s nákrůžkem a podložkou a do samojistné matice. Zkontrolujte, že zachytávací/ohebný štítek je připojený k okraji velkého oválného otvoru v rámu. Po zarovnání utáhněte šroub s nákrůžkem.

Krouticí moment: 5,1–6,2 N·m (45–55 in-lbs) Šroub s nákrůžkem

11. **Modely California s trubkou nádoby odpařovače:** Viz ilustrace 14 . Ze sady vezměte přichytku s lepící zadní stranou (17). Pomocí izopropylalkoholu očistíte plochu držáku seřizovací páčky v okolí místa, ze kterého jste odstranili standardní plastovou hadici. Připevněte přichytku k držáku a trubku odpařovače vedte skrze přichytku. Přichytku ohněte tak, aby byla trubka bezpečně zajištěna.

12. Viz ilustrace 14 . Ze sady vezměte páku ovládacího členu a kabel (9).

13. Viz ilustrace 7 . Před vedením kabelu zádové opěrky zkontrolujte, že je konec kabelu (1) zabezpečený v držáku (2).

14. Viz ilustrace 8 . Kabel zádové opěrky vedte skrze velký otvor v držáku seřizovací páčky, poté skrze velký oválný prostor (2) v desce rámu křížového členu (3) a dolů skrze dolní vypouštěcí otvor (1) nacházející se v dolním rohu desky rámu křížového členu, kde se deska křížového členu setkává se zadním rámem.

15. Viz ilustrace 10. Kabel (1) vedte mezi prostor pro akumulátor a pojistkovou/elektrickou skříňku. Je možné, že bude nutné uvolnit pojistkovou/elektrickou skříňku, aby se kabel vešel mezi rám a elektrickou skříňku. Pokračujte ve vedení kabelu (1) směrem od zadní části pojistkové skříňky mezi rám a zadní blatník a nakonec nahoru k horní části zadního blatníku a do držáku zádové opěrky.

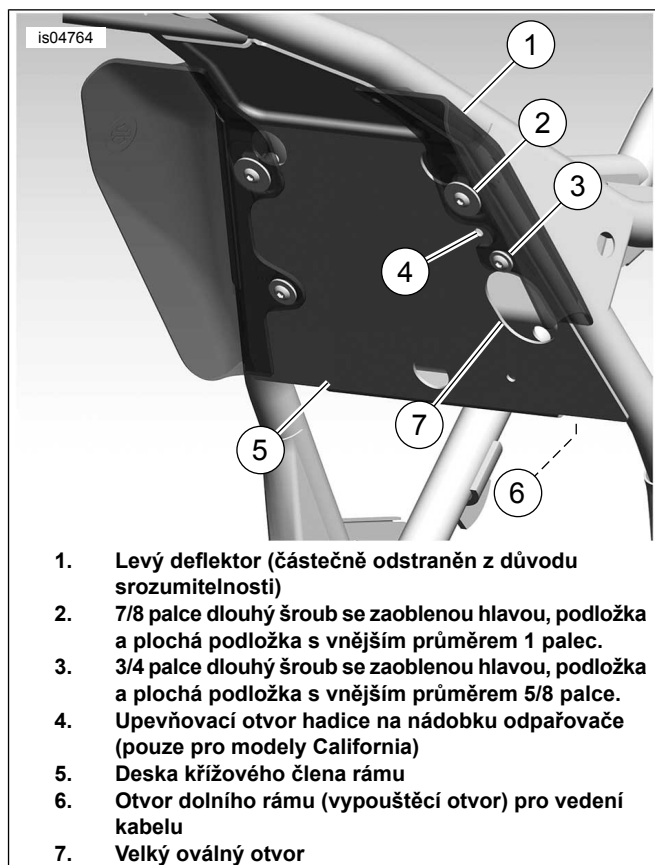

1. Levý deflektor (částečně odstraněn z důvodu srozumitelnosti)
2. 7/8 palce dlouhý šroub se zaoblenou hlavou, podložka a plochá podložka s vnějším průměrem 1 palec.
3. 3/4 palce dlouhý šroub se zaoblenou hlavou, podložka a plochá podložka s vnějším průměrem 5/8 palce.
4. Upevňovací otvor hadice na nádobku odpařovače (pouze pro modely California)
5. Deska křížového členu rámu
6. Otvor dolního rámu (vypouštěcí otvor) pro vedení kabelu
7. Velký oválný otvor

**Ilustrace 5. Modely z roku 2008: Umístění upevnění – pohled zezadu na rám zadního válce (motor byl z důvodu srozumitelnosti odstraněn)**

### Modely s příslušenstvím vzduchového deflektoru ve střední části rámu

1. Demontujte stávající sedlo a záchytný řemen podle pokynů v servisní příručce. U modelů vybavených záchytnou rukojetí musí záchytná rukojeť zůstat namontovaná. Demontujte pouze upevňovací matice. Veškerý montážní materiál odložte pro montáž.
2. Demontujte levý boční kryt podle pokynů v servisní příručce.
3. Viz Ilustrace 1 . Demontujte matici s nákrůžkem (2) na uvedeném místě (je-li namontována). Nylonové pojistné podložky (1) nechejte na místě.
4. **Modely California s trubkou nádoby odpařovače:** Vytáhněte plastovou přichytku na hadici z otvoru v desce rámu na místě, kde držák seřizovací páčky jde do uchycení. Plastovou přichytku na hadici zahodte.

#### POZNÁMKA

*Pokud instalujete také sadu příslušenství vzduchového deflektoru ve střední části rámu, postupujte podle kroku 5 a poté přejděte ke kroku 7. Pokud je příslušenství vzduchového deflektoru ve střední části rámu již nainstalováno, přejděte ke kroku 6.*

5. Postupujte podle pokynů dodávaných se sadou příslušenství vzduchového deflektoru a nainstalujte čtyři samojistné „speciální“ matice.

6. Viz ilustrace 5 . Demontujte levý vzduchový deflektor (1) a montážní materiál (2 a 3).

7. Viz ilustrace 14 . Ze sady vezměte páku ovládacího členu a kabel (10).

#### POZNÁMKA

*K montáži držáku seřizovací páčky je třeba použít / opětovně použít montážní materiál vzduchového deflektoru.*

8. Viz ilustrace 14 . Vložte kabel (část položky 9) skrze otvor v držáku seřizovací páčky (10) podle obrázku. Namontujte seřizovací páčku (část položky 9) do držáku (10) pomocí dvou šroubů (5). Šrouby utáhněte, ale neutahujte je nadměrně.

9. Viz ilustrace 7 . Před vedením kabelu zádové opěrky zkontrolujte, že je konec kabelu (1) zabezpečený v držáku (2).

#### POZNÁMKA

*Nadměrné utažení šroubů seřizovací páčky může způsobit její poškození.*

10. Přidržte levou stranu vzduchového deflektoru ve střední části rámu a držák seřizovací páčky na seřizovací páčce a kabel v montážní poloze tak, že vzduchový deflektor zůstane zachycen mezi držákem seřizovací páčky a křížovým členem rámu, a zároveň zarovnejte horní montážní otvor deflektoru (druhý otvor z horní strany deflektoru) s velkým otvorem v držáku seřizovací páčky. Zarovnejte dolní montážní otvor ve vzduchovém deflektoru s dolním otvorem v držáku seřizovací páčky.

11. Viz ilustrace 5 . Umístěte vzduchový deflektor a držák seřizovací páčky na své místo a zároveň vedte kabel zádové opěrky skrze velký oválný otvor (8) v desce křížového členu rámu (5) a dolů skrze dolní otvor rámu (6) do prostoru za deskou křížového členu rámu.

#### POZNÁMKA

*Pokud je seřizovací páčka již nainstalována, může být montážní materiál přístupnější z pravé strany motocyklu.*

*Na upevňovací prvky nepoužívejte přípravek Loctite používaný k zajištění vzduchového deflektoru vzduchu ve střední části rámu na rám. Pokud dojde ke styku přípravku Loctite se vzduchovým deflektorem, dojde k poškození.*

12. Pomocí montážního materiálu ze sady příslušenství vzduchového deflektoru ve střední části rámu namontuje 7/8 place dlouhý šroub se zaoblenou hlavou a plochou podložkou o vnějším průměru 1 place skrze otvor na držáku seřizovací páčky a skrze horní upevňovací otvor (druhý shora) vzduchového deflektoru. Namontujte šroub do horní samojistné matice (namontované jako součást sady vzduchového deflektoru nebo jako součást sady nastavitelné zádové opěrky). Šroub utáhněte, ale úplně neutahujte.

13. Namontuje 3/4 place dlouhý šroub se zaoblenou hlavou a plochou podložkou o vnějším průměru 5/8 place (ze sady vzduchového deflektoru) skrze dolní otvor na držáku seřizovací páčky a skrze dolní upevňovací otvor vzduchového deflektoru. Namontuje šroub do dolní samojistné matice v desce křížového členu rámu (namontované jako součást sady vzduchového deflektoru). Přidržte zarovnaný držák se vzduchovým deflektorem a zachytávacím/ohebným poutkem držáku seřizovací páčky pevně proti hornímu okraji velkého oválného otvoru v rámu a zároveň utáhněte šroub.

Krouticí moment: 2,8–3,9 N·m (25–35 in-lbs) Šroub

14. Přidržte zarovnaný držák se vzduchovým deflektorem a zachytávacím/ohebným poutkem držáku seřizovací páčky pevně proti hornímu okraji velkého oválného otvoru v desce křížového členu rámu a zároveň utáhněte horní šroub.

Krouticí moment: 2,8–3,9 N·m (25–35 in-lbs) Šroub

15. **Modely California s trubkou nádoby odpařovače:** Viz ilustrace 14 . Ze sady vezměte příchytku s lepicí zadní stranou (17). Pomocí izopropylalkoholu očistěte plochu držáku seřizovací páčky v okolí místa, ze kterého jste odstranili standardní plastovou hadici. Připevňte příchytku k držáku a trubku odpařovače vedte skrze příchytku. Příchytku ohněte tak, aby byla trubka bezpečně zajištěna.

16. Viz ilustrace 10. Dokončete vedení kabelu (1) mezi přihrádku akumulátoru a pojistkovou/elektrickou skříňkou. Je možné, že bude nutné uvolnit pojistkovou/elektrickou skříňku, aby se kabel vešel mezi rám a elektrickou skříňku. Pokračujte ve vedení kabelu (1) směrem od zadní části pojistkové skříňky mezi rám a zadní blatník a nakonec nahoru k horní části zadního blatníku a do držáku zádové opěrky.

#### POZNÁMKA

*Nadměrné utažení šroubů seřizovací páčky může způsobit její poškození.*

17. Viz ilustrace 3 . Namontujte seřizovací páčku zádové opěrky (1) do držáku seřizovací páčky (2) podle obrázku společně se šrouby s plochou hlavou (3) (položka 5, ilustrace 14 ). Šrouby důkladně utáhněte.

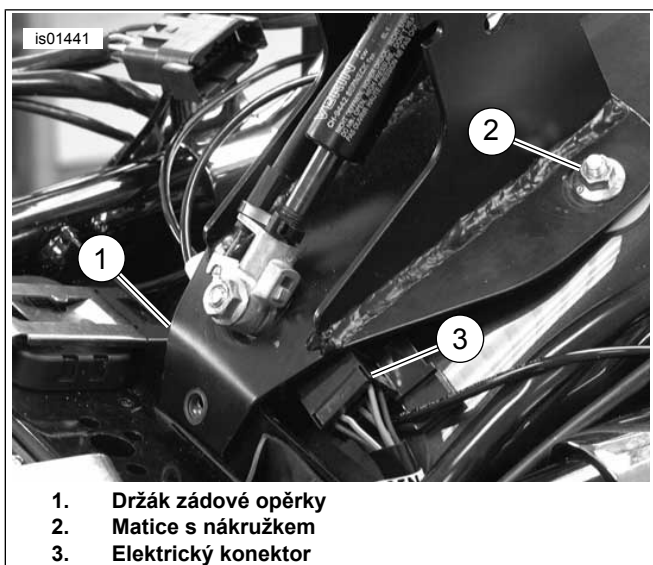

**Ilustrace 6. Držák zadové opěrky připevněte pomocí matic s nákrůžkem a šroubů s nákrůžkem**

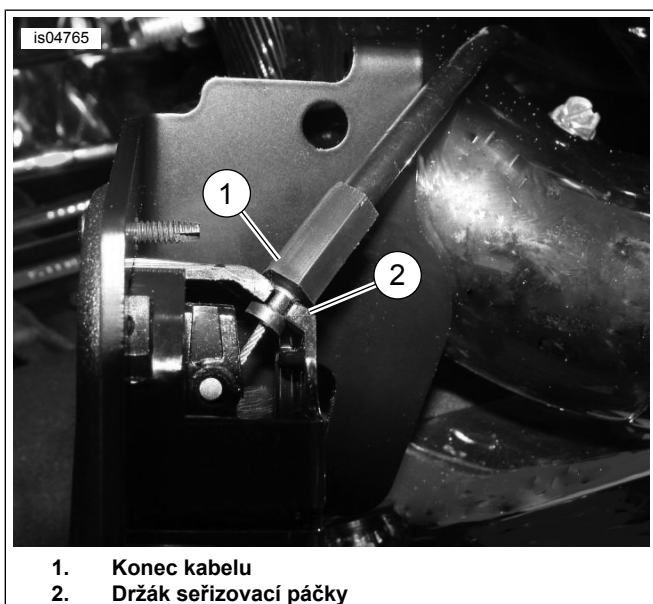

**Ilustrace 7. Poloha kabelu na seřízení sedla (pohled zdola montované páčky)**

## ZÁVĚREČNÁ INSTALACE – VŠECHNY MODELY

- Viz Ilustrace 4 . Nainstalujte rychlostní matici (1) do zobrazené polohy.
- Modely z roku 1999 a novější:** Viz Ilustrace 14 . Namontujte držák zadové opěrky (1) podle obrázku pomocí matic s nákrůžkem (2), podložek (3) a šroubu (5). **Modely z let 1997–1998:** Použijte šrouby s šestihrannou hlavou (4) a podložky (3).
- Viz Ilustrace 6. Zasuňte elektrický konektor (3) do strany tak, aby nepřišel do kontaktu s držákem.

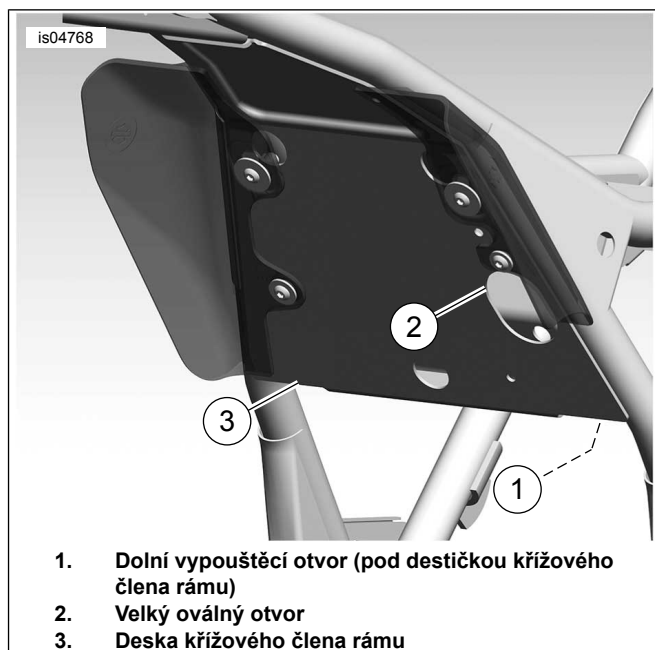

**Ilustrace 8. Kabel zadové opěrky ved'te skrze rám (zobrazeny modely z roku 2008)**

- Viz Ilustrace 11 . Připevněte uvolňovací kabel (1) k držáku zadové opěrky (2) podle obrázku. Opatrně připevněte kabel k hřídeli plynové pružiny (4) s dodávanou upevňovací páskou (3).

## MONTÁŽ CHRÁNIČE SEDLA

- Dočasně namontujte sedlo přes mechanismus zadové opěrky.
- Namontujte, ale neutahujte montážní materiál sedla.
- Namontujte zadovou opěrku pro jezdce podle pokynů uvedených v části MONTÁŽ ZÁDOVÉ OPĚRKY.
- Viz Ilustrace 14 . Vezměte chránič sedla (20).
- Nalepte krycí pásku na chránič sedla jako pomůcku k lokalizování chrániče na sedle.
  - Nalepte krycí pásku na hladkou nelepící stranu chrániče sedla.
  - Krycí páska by měla přesahovat 2 palce (5,1 cm) za každý okraj kratší strany chrániče sedla.
- Vložte chránič sedla shora mezi zadní část otevření sedla a mechanismus zadové opěrky až po okraj s páskou. V tomto okamžiku nepřilepujte chránič na sedlo.
- Viz Ilustrace 13 . Se zadovou opěrkou a sedlem na místě zatlačte zadovou opěrku plně do nejpřednější polohy (3). Mechanismus zadové opěrky se přitlačí na spodní stranu sedla a proti vloženému chrániči sedla.

### POZNÁMKA

*Účelem chrániče sedla je zabránit předčasnému opotřebení místa mezi mechanismem zadové opěrky a spodní částí sedla. Pokud je chránič sedla umístěn příliš nízko v otevření sedla, mechanismus zadové opěrky se může během zatlačení vpřed zachytit o horní okraj chrániče a ztížit vrácení do původní polohy.*

8. S mechanismem zádové opěrky úplně vpředu nastavte chránič sedla tak, aby nejhornější okraj byl umístěn přibližně 1/2 palce (13 mm) nad zadním okrajem mechanismu sedlové kapsy.
9. Dočasně nalepte krycí pásku na sedlo, abyste zafixovali zvolenou polohu.
10. Umístěte ochranný pás na místo, sejměte sedlo a položte jej vzhůru nohama na hladký a čistý povrch.
11. Označte polohu okrajů chrániče sedla ze spodní strany sedla.
12. Sejměte chránič ze sedla a krycí pásku z chrániče.

#### POZNÁMKA

*Chcete-li zabránit zachycování chrániče o vloženou zádovou opěrku, během instalace opěrky opatrně srolujte nejhornější okraj chrániče sedla, který bude nejbližší k tandemové části sedla.*

13. Viz Ilustrace 9 . Poznačte si tvar povrchu, který bude chránič sedla (2) pokrývat, a opatrně vytvarujte chránič tak, aby lépe vyhovoval obrysům sedla (1).
14. Poznačte si polohu chrániče sedla a vyčistěte zhruba 10 centimetrů čtverečních plochy pomocí mýdlové vody nebo alkoholu.
15. Odstraňte lepicí fólii z chrániče sedla a chránič umístěte přes zvolené místo.
16. Zatlačte ze středu chrániče sedla směrem ven, abyste odstranili vzduchové bubliny zachycené mezi chráničem a sedlem.
17. Před vystavením vodě nebo extrémním teplotám lepidlo nechte působit po dobu 24 hodin.

## MONTÁŽ SEDLA

### ⚠ VAROVÁNÍ

Po montáži sedla se jej pokuste zdvihnout, abyste se ujistili, že je na svém místě zajištěno. Uvolněné sedlo může během jízdy způsobit ztrátu kontroly nad motocyklem, což může vést k vážnému poranění nebo smrti. (00070b)

Namontujte sedlo a záchytný řemen (je-li ve výbavě) s dříve odstraněným montážním materiálem.

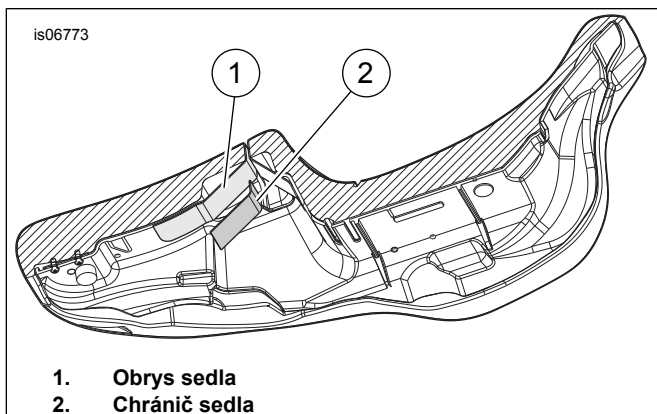

Ilustrace 9. Spodní část sedla



Ilustrace 10. Vedení kabelu zádové opěrky

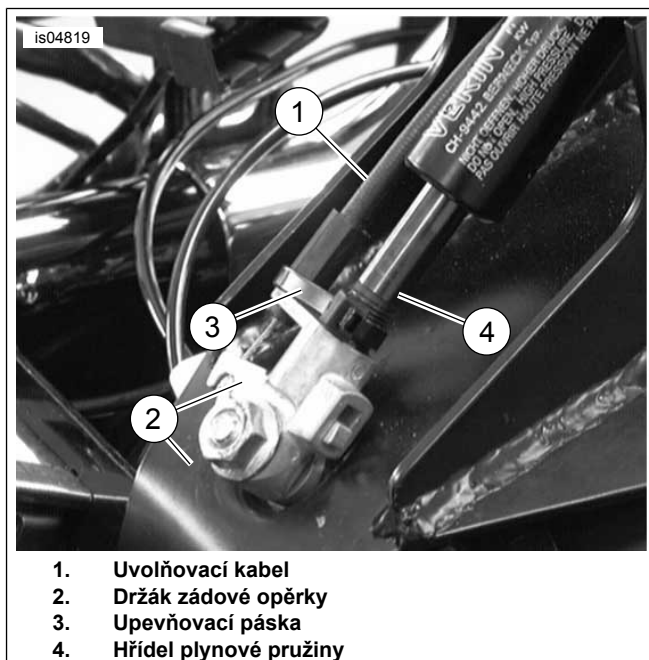

Ilustrace 11. Kabel připojte k držáku zádové opěrky

## MONTÁŽ ZÁDOVÉ OPĚRKY

### ⚠ VAROVÁNÍ

Po montáži opěradla zkuste zdvihnout, abyste se ujistili, že je zajištěno na svém místě. Uvolněné opěradlo může během jízdy způsobit ztrátu kontroly nad motocyklem, což může vést k vážnému poranění nebo smrti. (00386a)

1. Viz Ilustrace 12 . Zatlačte na páku umístěnou na držáku zádové opěrky podle obrázku. Vložte zádovou opěrku a jemně na ni zatlačte, dokud nezapadne na své místo.

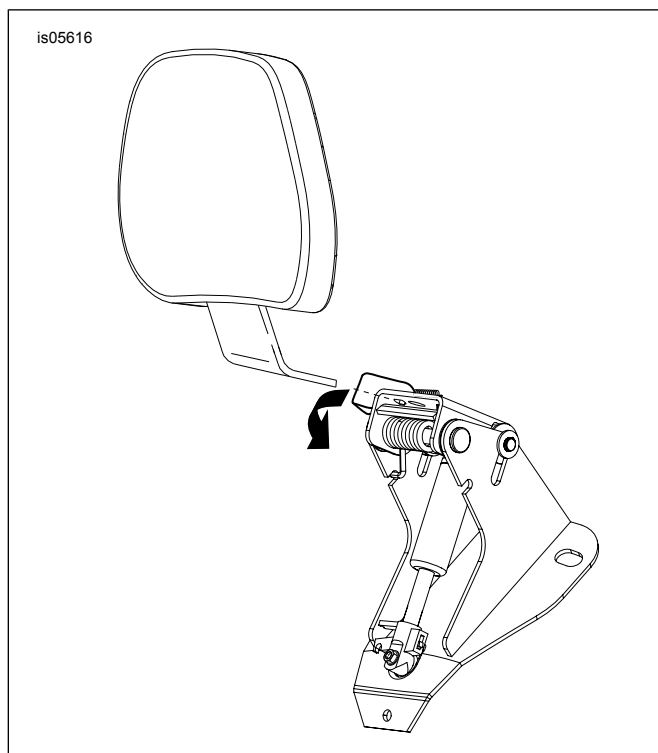

Ilustrace 12. Instalace zádové opěrky

## PROVOZ

### ⚠ VAROVÁNÍ

Po montáži opěradla zkuste zdvihnout, abyste se ujistili, že je zajištěno na svém místě. Uvolněné opěradlo může během jízdy způsobit ztrátu kontroly nad motocyklem, což může vést k vážnému poranění nebo smrti. (00386a)

1. Viz Ilustrace 13 . Seřizovací páčka se používá k posunutí desky zádové opěrky do polohy dopředu a dozadu.
2. Chcete-li upravit desku zádové opěrky dopředu nebo dozadu (2), stlačte páčku. Opření se o zádovou opěrku vám pomůže nastavit ji směrem dozadu. Pokud se o zádovou opěrku neopřete a páčka bude stlačena, zádová opěrka se posune do nejpřednější polohy. Uvolnění páčky uzamkne zádovou opěrku na své místo.

3. Chcete-li nastavit zádovou opěrku nahoru a dolů (1), zatáhněte za kolečko na zadní straně opěrky. Zádovou opěrku posuňte směrem nahoru nebo dolů do požadované polohy a uvolněte ji, až bude podložka v požadované poloze.

### POZNÁMKA

Při zatlačení sedla do nejpřednější polohy (3) buďte opatrní. Příliš velké zatlačení na sedlo může roztrhnout materiál sedla.

4. Zádovou opěrku lze zatlačit dopředu proti sedlu (3) podle obrázku, aby se usnadnilo vysedání a nasedání na motocykl bez aktivace uvolňovací páčky.

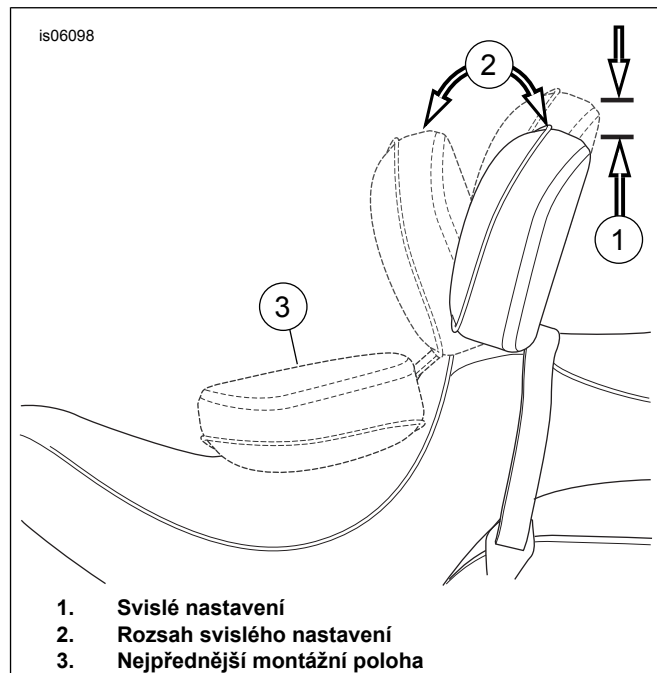

Ilustrace 13. Polohy zádové opěrky

# SERVISNÍ DÍLY

285044

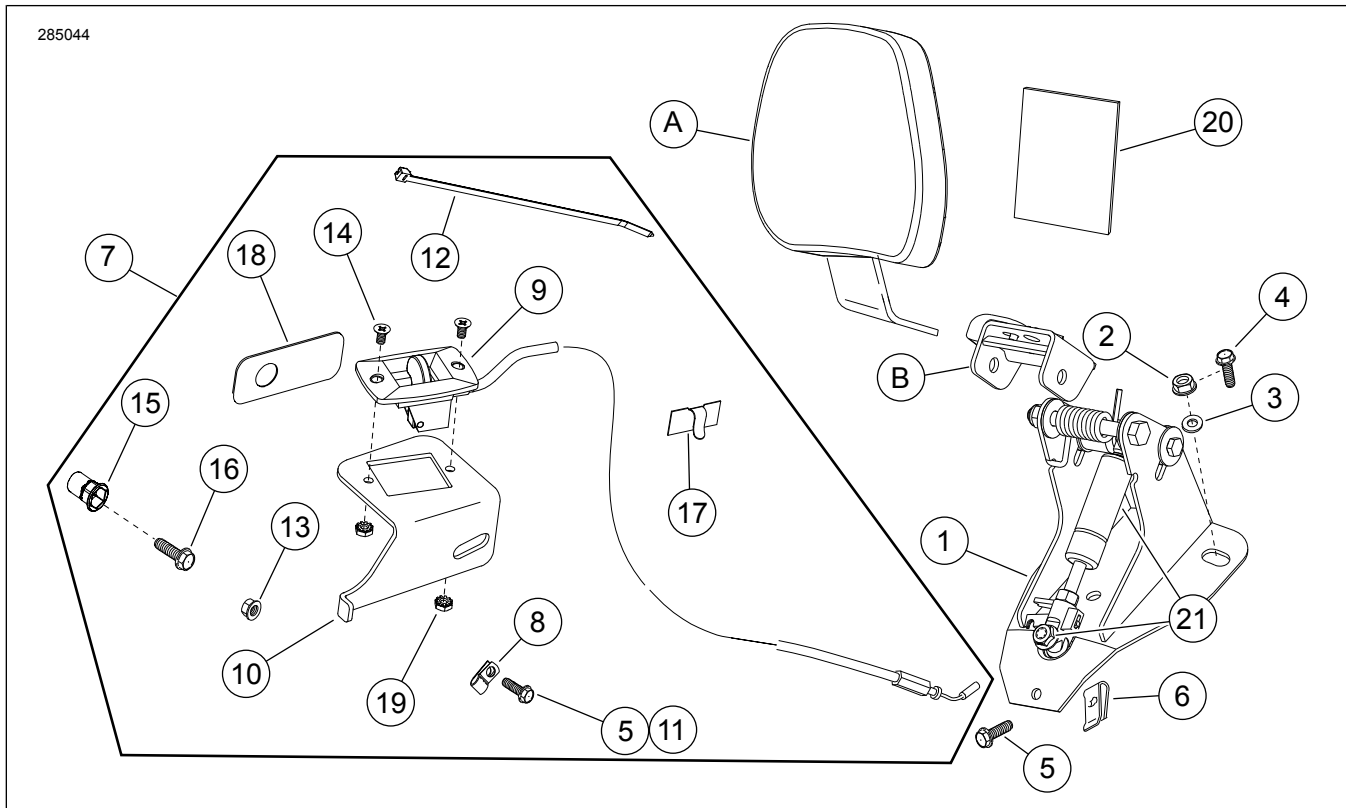

**Ilustrace 14. Servisní díly: Sada montážního materiálu nastavitelné zádové opěrky jezdce**

**Tabulka 1. Tabulka servisních dílů: Nastavitelná zádová opěrka jezdce**

Položka	Popis (množství)	Číslo dílu
1	Upevňovací základna zádové opěrky	52482-01A
2	Matice s nákrůžkem 1/4-20 (2)	7716
3	Podložka (2)	6223
4	Šroub s nákrůžkem se šestihrannou hlavou, (2) (modely z let 1997–1998)	Neprodává se samostatně
5	Šroub s nákrůžkem se šestihrannou hlavou, 1/4-20 x 5/8 palce (2)	3921
6	Matice	8108
7	Sada páky ovládacího členu (obsahuje položky 8–19)	52367-09
8	• Příchytka na kabel	Neprodává se samostatně
9	• Páka ovládacího členu a kabel	Neprodává se samostatně
10	• Držák páky ovládacího členu	Neprodává se samostatně
11	• Samořezný šroub 5/16–18 x 3/4 palce	4328
12	• Upevňovací páska	Neprodává se samostatně
13	• Matice s nákrůžkem 1/4–20 (modely z let 2000–2008)	7716
14	• Šroub s plochou hlavou, 10–24	2933
15	• Matice, samojistná, 1/4–20 (modely z roku 2008)	8194
16	• Šroub se šestihrannou hlavou, 1/4–20 x 1,0 palce (modely z roku 2008)	2551W
17	• Lepicí příchytka	10103
18	• Podložka držáku páčky (modely z roku 2008)	Neprodává se samostatně
19	• Matice s pojistnou podložkou, 10–20 keps (2)	7838
20	Chráníč sedla, zadní lepicí strana, 3 1/2 x 3 palce	52300017
21	Sada pružiny nádrže	52300681

**Položky uvedené v textu, které nejsou součástí sady:**



**Tabulka 1. Tabulka servisních dílů: Nastavitelná zádová opěrka jezdce**

Polož- ka	Popis (množství)	Číslo dílu
A	Zádová opěrka	Prodává se samostatně
B	Sada pro opravu držáku čepu (včetně držáku čepu, páky, pružiny a montážního materiálu)	52342-09