



## SÚPRAVA MONTÁŽNEHO MATERIÁLU CHRBTOVEJ OPIERKE FL VODIČA

### VŠEOBECNÉ INFORMÁCIE

#### Číslo súpravy

52593-09A

#### Modely

Informácie o vhodnosti pre jednotlivé modely nájdete v maloobchodnom katalógu náhradných dielov a príslušenstva alebo v časti venovanej náhradným dielom a príslušenstvu na stránke [www.harley-davidson.com](http://www.harley-davidson.com) (iba v angličtine).

#### ▲ VÝSTRAHA

Na správnej inštalácii tejto súpravy závisí bezpečnosť vodiča a spolujazdca. Použite zodpovedajúce postupy uvedené v servisnej príručke. Ak daný postup presahuje vaše schopnosti alebo nemáte potrebné nástroje, zverte inštaláciu predajcovi motocyklov Harley-Davidson. Nesprávna inštalácia tejto súpravy môže mať za následok smrť alebo ťažké zranenie. (00333b)

#### POZNÁMKA

Tento návod odkazuje na informácie v servisnej príručke. Na túto montáž je potrebná servisná príručka pre daný model motocykla. Môžete ju získať od predajcu motocyklov Harley-Davidson.

#### Obsah súpravy

Pozrite Obrázok 14 a Tabuľka 1.

#### INŠTALÁCIA - MODELY 1997 až 2007

1. Snímte súčasné sedlo a záchytný remeň podľa pokynov uvedených v servisnej príručke. Na modeloch vybavených záchytným držadlom musí zostať držadlo na mieste. Demontujte iba matice. Všetok montážny materiál si odložte na neskoršiu inštaláciu.
2. Snímte kryt ľavej strany podľa inštrukcií uvedených v servisnej príručke.
3. Pozrite Obrázok 1. **1999 a novšie modely:** podľa potreby demontujte prírubové matice (2) na označených miestach. Ponechajte nylonové poistné podložky (1) na mieste. **Modely 1997 – 1998:** Demontujte skrutky.

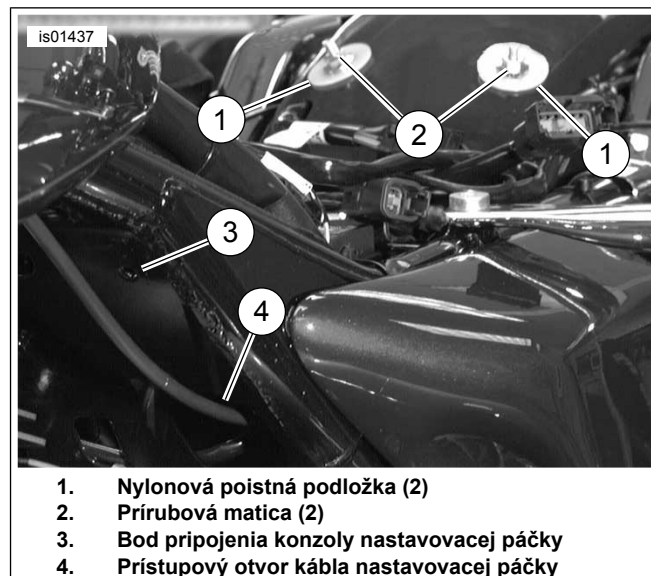

Obrázok 1. Demontujte prírubové matice/umiestnenie držiaka

4. Pozrite Obrázok 2. Namontujte konzolu nastavovacej páčky (1) pomocou príslušného montážneho materiálu: **Modely 2000 – 2007:** Pozrite Obrázok 14. Použite skrutku (5) a prírubovú maticu (13). **Modely 1997 – 1999:** Pozrite Obrázok 14. Použite samoreznú skrutku (11).
5. **Vozidlá vybavené tempomatom:** Pozrite Obrázok 14. Namontujte kábel tempomatu cez káblovú svorku (8). Namontujte skrutku (5 alebo 11) cez káblovú svorku. Na modeloch 2000 – 2008 nainštalujte prírubovú maticu (13).
6. Pozrite Obrázok 7. Pred vedením kábľa chrbtovej opierky skontrolujte, že je koniec kábľa (1) bezpečne upevnený na konzole (2).

#### POZNÁMKA

Prílišné utiahnutie skrutiek nastavovacej páčky môže túto páčku poškodiť.

7. Pozrite Obrázok 3. Vedte kábel na páčku cez konzolu nastavovacej páčky (1) a namontujte nastavovaciu páčku chrbtovej opierky (2) do konzoly tak, ako je to zobrazené spolu so skrutkami s plochou hlavou (3) (položka 5 alebo 11, obrázok 17). Skrutky poriadne utiahnite. Vedte kábel pod rámom a smerom hore pod sedlo.
8. Prejdite na ZÁVEREČNÚ FÁZU INŠTALÁCIE - VŠETKY MODELY.





1. Konzola nastavovacej páčky

Obrázok 2. Namontovaná konzola nastavovacej páčky

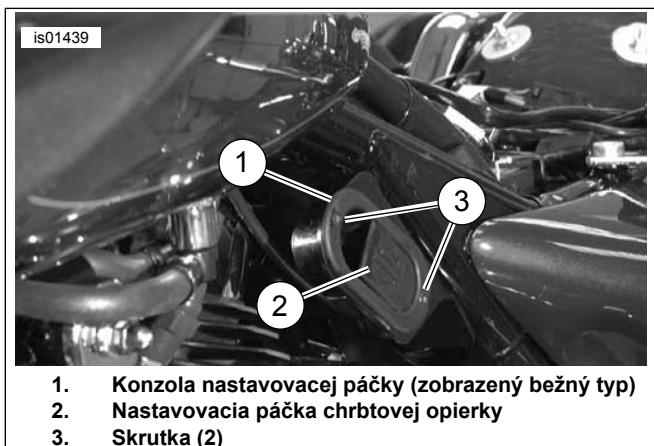

1. Konzola nastavovacej páčky (zobrazený bežný typ)  
2. Nastavovacia páčka chrbtovej opierky  
3. Skrutka (2)

Obrázok 3. Namontovaná nastavovacia páčka chrbtovej opierky

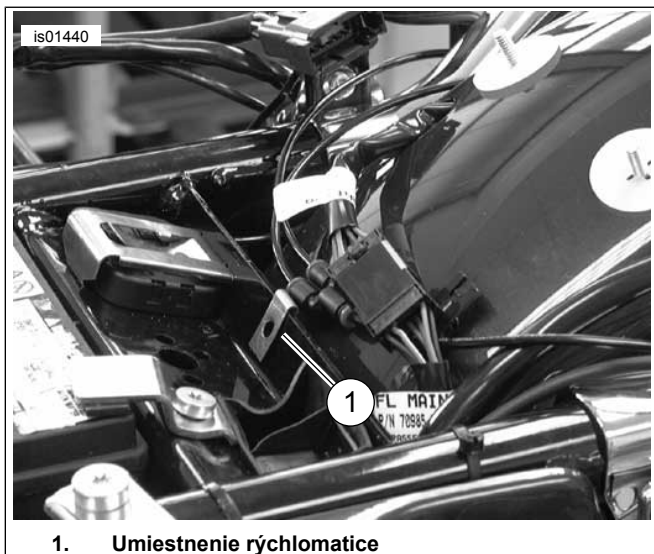

1. Umiestnenie rýchломaticy

Obrázok 4. Namontujte rýchломaticu

## INŠTALÁCIA - MODELY 2008

### Modely bez príslušenstva vzduchového deflektora v strednej časti rámu

1. Snímte súčasné sedlo a záchytný remeň podľa pokynov uvedených v servisnej príručke. Na modeloch vybavených záchytným držadlom musí zostať držadlo na mieste. Demontujte iba montážne matice. Všetok montážny materiál si odložte na neskoršiu inštaláciu.
2. Snímte kryt ľavej strany podľa inštrukcií uvedených v servisnej príručke.
3. Pozrite Obrázok 1 . Demontujte prírubové matice (2). Ponechajte nylonové poistné podložky (1) na mieste.
4. **Modely pre Kaliforniu s potrubím kanistra odparovača:** Vytiahnite plastovú svorku hadičky z otvoru na fixačnej doske rámu na mieste, kde bude montovaná konzola nastavovacej páčky. Plastovú svorku hadičky zlikvidujte.

#### POZNÁMKA

Nasledujúci kroky popisujú montážny otvor konzoly závitovej nastavovacej páčky chrbtovej opierky v ráme modelov 2008. Špeciálna samoupevňovacia matica zo súpravy je vložená do ľavého horného otvoru v tvare šesťuholníka na fixačnej doske rámu (na montážnom mieste chrbtovej opierky) a upevnená na miesto jej deformovaním pomocou skrutky. Je nutné pozorne skontrolovať, či je matica poriadne zašixovaná v otvore v tvare šesťuholníka počas uťahovania skrutky pre upevnenie matice do fixačnej dosky rámu.

5. Pozrite Obrázok 14 . Vyberte zo súpravy samoupevňovaciu maticu (15) a skrutku (16). Namontujte skrutku so šesťhrannou hlavou do prírubového konca samoupevňovacej matice, až kým sa hlava skrutky nedotkne hornej časti matice.

#### POZNÁMKA

Podľa potreby očistite šesťuholníkový otvor od farby pre úplné zasadenie samoupevňovacej matice do otvoru.

6. Nainštalujte samoupevňovaciu maticu a skrutku do horného šesťuholníkového otvoru na fixačnej doske rámu na montážnom mieste držiaka chrbtovej opierky. Upevnite šesťhrannú stranu matice do šesťhranného otvoru v ráme.
7. Otáčajte skrutkou s 7/16 kľúčom počas pridriavania samoupevňovacej matice pevne na mieste. Zadná strana samoupevňovacej matice sa za fixačnou doskou deformuje pre upevnenie na fixačnú dosku.
8. Uťahnite skrutku (približne 2 – 1/2 otáčok).  
Krútiaci moment: 6,8–7,4 N·m (60–65 in-lbs) Skrutka fixačnej dosky rámu
9. Skrutku (16) demontujte a zlikvidujte.

10. Podržte pliešok (18) s jeho otvorom zarovnaným s otvorom na držiaku (10) a tiež so samoupevňovacou maticou vo fixačnej doske tak, aby sa pliešok dostal medzi držiak a fixačnú dosku. Namontujte konzolu nastavovacej páčky (10) a pliešok pomocou prírubovej skrutky (5) cez držiak a pliešok do samoupevňovacej matice. Uistite sa, že záchytný štítok držiaka je pripojený k okraju veľkého oválneho otvoru na ráme. Po zarovnaní utiahnite prírubovú skrutku.

Krútiaci moment: 5,1–6,2 N·m (45–55 in-lbs) *Prírubová skrutka*

11. **Modely pre Kaliforniu s potrubím kanistra odparovača:** Pozrite Obrázok 14 . Vyberte zo súpravy lepiacu svorku (17). Pomocou izopropylalkoholu vyčistite plochu konzoly nastavovacej páčky v okolí miesta, z ktorého bola odstránená výrobná plastová hadička. Upevnite svorku ku konzole a vedte potrubie odparovača cez svorku. Prehnite svorku smerom nadol pre bezpečné upevnenie potrubia.
12. Pozrite Obrázok 14 . Vyberte zo súpravy páčku ovládača a kábel (9).
13. Pozrite Obrázok 7 . Pred vedením kábla chrbtovej opierky skontrolujte, že je koniec kábla (1) bezpečne upevnený na konzole (2).
14. Pozrite Obrázok 8 . Vedte kábel chrbtovej opierky cez veľký otvor na konzole nastavovacej páčky, následne cez veľký oválny otvor (2) na priečke rámu (3) a smerom dole cez spodný vypúšťací otvor (1), ktorý sa nachádza v dolnom rohu priečky rámu na mieste medzi priečkou a zadným rámom.
15. Pozrite Obrázok 10. Vedte káble (1) medzi priestorom pre akumulátor a poistkovou skrinkou. Je možné, že bude nutné uvoľniť poistkovú skrinku pre upevnenie kábla medzi rám a poistkovú skrinku. Pokračujte vo vedení kábla (1) smerom hore od zadnej časti poistkovej skrinky do priestoru medzi rámom a zadným blatníkom a nakoniec smerom hore do vrchnej časti zadného blatníka a do držiaka chrbtovej opierky.

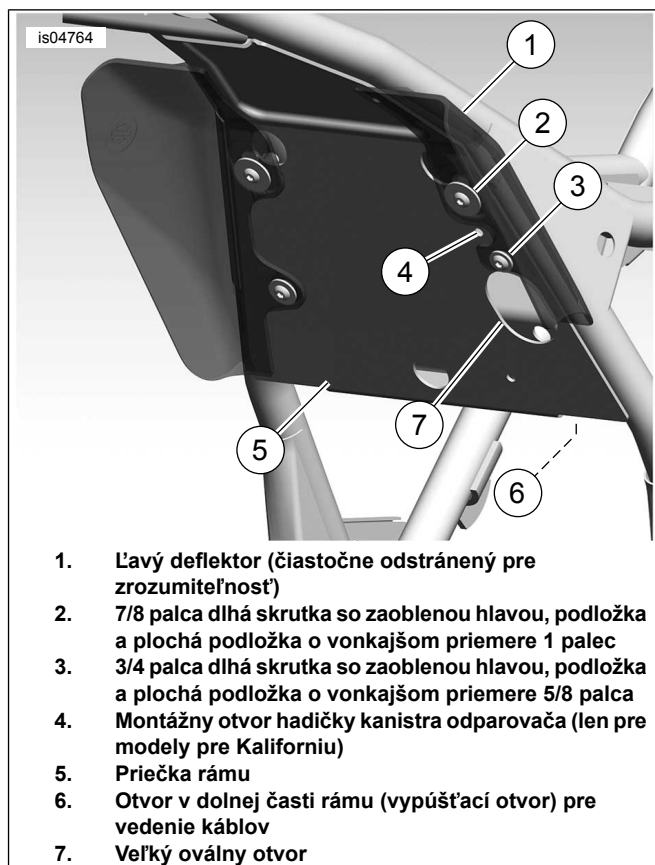

1. Ľavý deflektor (čiastočne odstránený pre zrozumiteľnosť)
2. 7/8 palca dlhá skrutka so zaoblenou hlavou, podložka a plochá podložka o vonkajšom priemere 1 palec
3. 3/4 palca dlhá skrutka so zaoblenou hlavou, podložka a plochá podložka o vonkajšom priemere 5/8 palca
4. Montážny otvor hadičky kanistra odparovača (len pre modely pre Kaliforniu)
5. Priečka rámu
6. Otvor v dolnej časti rámu (vypúšťací otvor) pre vedenie káblov
7. Veľký oválny otvor

**Obrázok 5. Modely 2008: Pozície upevnení - pohľad na rám zozadu zadného valca (motor bol pre zrozumiteľnosť nákrešu odstránený)**

### Modely s príslušenstvom vzduchového deflektora v strednej časti rámu

1. Snímte súčasné sedlo a záchytný remeň podľa pokynov uvedených v servisnej príručke. Na modeloch vybavených záchytným držadlom musí zostať držadlo na mieste. Demontujte iba montážne matice. Všetok montážny materiál si odložte na neskoršiu inštaláciu.
2. Snímte kryt ľavej strany podľa inštrukcií uvedených v servisnej príručke.
3. Pozrite Obrázok 1 . Podľa potreby demontujte prírubové matice (2) na označenom mieste. Ponechajte nylonové poistné podložky (1) na mieste.
4. **Modely pre Kaliforniu s potrubím kanistra odparovača:** Vytiahnite plastovú svorku hadičky z otvoru na fixačnej doske rámu na mieste, kde bude montovaná konzola nastavovacej páčky. Plastovú svorku hadičky zlikvidujte.

#### POZNÁMKA

Ak inštalujete aj súpravu príslušenstva vzduchového deflektora v strednej časti rámu, postupujte podľa kroku 5, potom prejdite na krok 7. Ak bola súprava príslušenstva vzduchového deflektora v strednej časti rámu už nainštalovaná, prejdite na krok 6.

5. Postupujte podľa inštrukcií priložených k súprave príslušenstva vzduchového deflektora v strednej časti rámu pre inštaláciu štyroch samoupevňovacích „špeciálnych“ matíc.
6. Pozrite Obrázok 5 . Demontujte ľavý vzduchový deflektor (1) a montážny materiál (2 a 3).
7. Pozrite Obrázok 14 . Vyberte zo súpravy konzolu páčky ovládača (10).

**POZNÁMKA**

*Montážny materiál vzduchového deflektora je určený na upevnenie konzoly nastavovacej páčky.*

8. Pozrite Obrázok 14 . Vložte kábel (časť položky 9) cez otvor na konzole nastavovacej páčky (10) tak, ako je to zobrazené. Namontujte nastavovaciu páčku (časť položky 9) na konzolu (10) pomocou dvoch skrutiek (5). Skrutky utiahnite, ale nie nadmerne.
9. Pozrite Obrázok 7 . Pred vedením kábla chrbtovej opierky skontrolujte, že je koniec kábla (1) bezpečne upevnený na konzole (2).

**POZNÁMKA**

*Prílišné utiahnutie skrutiek nastavovacej páčky môže túto páčku poškodiť.*

10. Počas pridržania ľavej strany vzduchového deflektora strednej časti rámu spolu s nastavovacou páčkou a káblom v ich montážnej pozícii tak, že vzduchový deflektor zostane upevnený medzi konzolou nastavovacej páčky a priečkou rámu, zarovnajte horný montážny otvor deflektora (druhý otvor z hornej strany deflektora) s veľkým otvorom na konzole nastavovacej páčky. Zarovnajte spodný montážny otvor vo vzduchovom deflektore so spodným otvorom na konzole nastavovacej páčky.
11. Pozrite Obrázok 5 . Umiestnite vzduchový deflektor a konzolu nastavovacej páčky na svoje miesto a vedzte kábel chrbtovej opierky cez veľký oválny otvor (8) v priečke rámu (5) a smerom dole cez dolný otvor rámu (6) a do priestoru za priečkou rámu.

**POZNÁMKA**

*S nastavovacou páčkou už namontovanou na konzole môže byť montážny materiál konzoly prístupnejší z pravej strany vozidla.*

*Nepoužívajte prípravok Loctite na upevňovacie prvky, ktoré sa používajú na pripevnenie vzduchového deflektora na rám. Kontakt prípravku Loctite so vzduchovým deflektorom bude mať za následok poškodenie deflektora.*

12. Pomocou montážneho materiálu zo súpravy vzduchového deflektora strednej časti rámu namontujte 7/8 palca dlhú skrutku so zaoblenou hlavou spolu s podložkou a plochou podložkou o vonkajšom priemere 1 palca cez otvor na konzole nastavovacej páčky a cez horný montážny otvor (druhý zhora) vzduchového deflektora. Namontujte skrutku do hornej samoupevňovacej matice (inštalovanej ako súčasť vzduchového deflektora alebo ako súčasť súpravy nastaviteľnej chrbtovej opierky). Skrutku utiahnite ale úplne nedoťahujte.

13. Namontujte 3/4 palca dlhú skrutku so zaoblenou hlavou spolu s podložkou a plochou podložkou o vonkajšom priemere 5/8 palca (zo súpravy vzduchového deflektora) cez otvor na konzole nastavovacej páčky a cez dolný montážny otvor vzduchového deflektora. Namontujte skrutku do dolnej samoupevňovacej matice na priečke rámu (inštalovanej ako súčasť súpravy vzduchového deflektora). Počas pevného pridržania zarovnannej konzoly so vzduchovým deflektorom a záchytným štítkom konzoly nastavovacej páčky proti hornému okraju veľkého oválneho otvoru na ráme utiahnite skrutku.

Krútiaci moment: 2,8–3,9 N·m (25–35 in-lbs) *Skrutka*

14. Počas pevného pridržania zarovnannej konzoly so vzduchovým deflektorom a záchytným štítkom konzoly nastavovacej páčky proti hornému okraju veľkého oválneho otvoru na priečke rámu utiahnite hornú skrutku.

Krútiaci moment: 2,8–3,9 N·m (25–35 in-lbs) *Skrutka*

15. **Modely pre Kaliforniu s potrubím kanistra odparovača:** Pozrite Obrázok 14 . Vyberte zo súpravy lepiacu svorku (17). Pomocou izopropylalkoholu vyčistíte plochu konzoly nastavovacej páčky v okolí miesta, z ktorého bola odstránená výrobná plastová hadička. Upevnite svorku ku konzole a vedzte potrubie odparovača cez svorku. Prehnite svorku smerom nadol pre bezpečné upevnenie potrubia.

16. Pozrite Obrázok 10. Dokončíte vedenie kábla (1) medzi priestorom pre akumulátor a poistkovou skrinkou. Je možné, že bude nutné uvoľniť poistkovú skrinku pre upevnenie kábla medzi rám a poistkovú skrinku. Pokračujte vo vedení kábla (1) smerom hore od zadnej časti poistkovej skrinky do priestoru medzi rámom a zadným blatníkom a nakoniec smerom hore do vrchnej časti zadného blatníka a do držiaka chrbtovej opierky.

**POZNÁMKA**

*Prílišné utiahnutie skrutiek nastavovacej páčky môže túto páčku poškodiť.*

17. Pozrite Obrázok 3 . Namontujte nastavovaciu páčku chrbtovej opierky (2) do konzoly (1) tak, ako je to zobrazené spolu so skrutkami s plochou hlavou (3) (položka 5 Obrázok 14 ). Skrutky poriadne utiahnite.

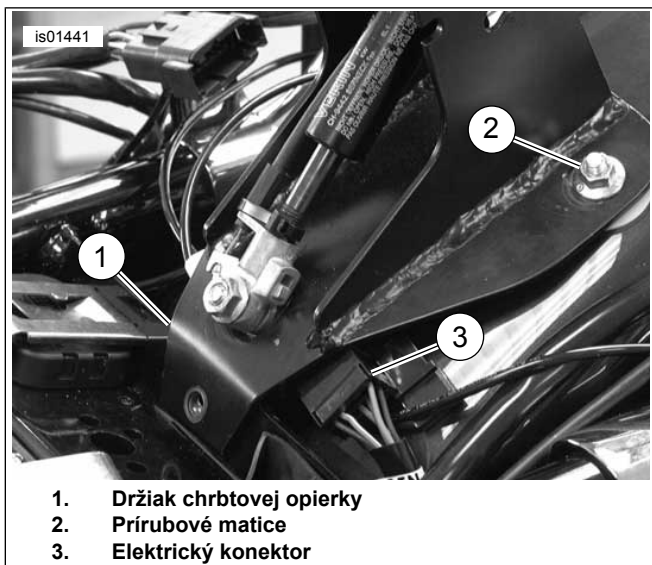

1. Držiak chrbtovej opierky
2. Prírubové matice
3. Elektrický konektor

Obrázok 6. Pripevnenie držiaka chrbtovej opierky pomocou prírubových matic a skrutky

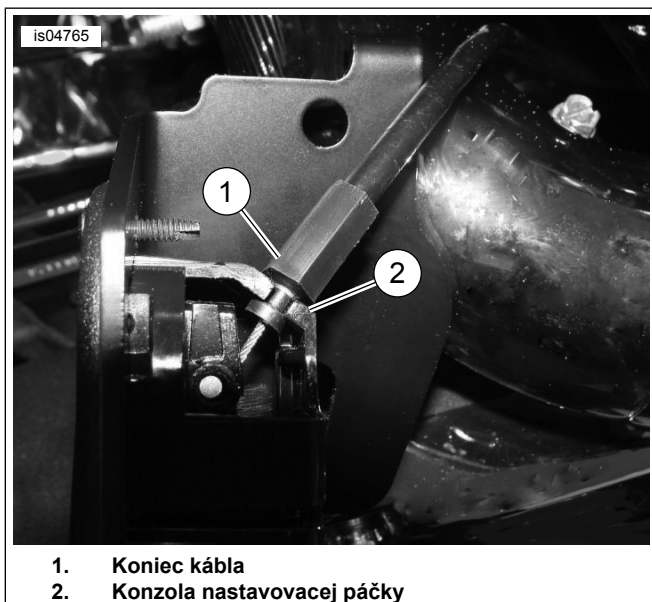

1. Koniec kábla
2. Konzola nastavovacej páčky

Obrázok 7. Poloha kábla nastavenia sedla (pohľad zdola namontovanej páčky)

## ZÁVEREČNÁ FÁZA INŠTALÁCIE - VŠETKY MODELY.

1. Pozrite Obrázok 4 . Namontujte rýchloomaticu (1) v zobrazenom mieste.
2. **Modely 1999 a novšie:** Pozrite Obrázok 14 . Nainštalujte držiak chrbtovej opierky (1) tak, ako je to zobrazené pomocou prírubových matic (2), podložiek (3) a skrutiek (5). **Modely 1997 – 1998:** Použite skrutky so šesťhrannou hlavou (4) a podložky (3).
3. Pozrite Obrázok 6. Zasuňte elektrický konektor (3) nabok tak, aby neprichádzal do kontaktu s držiakom.

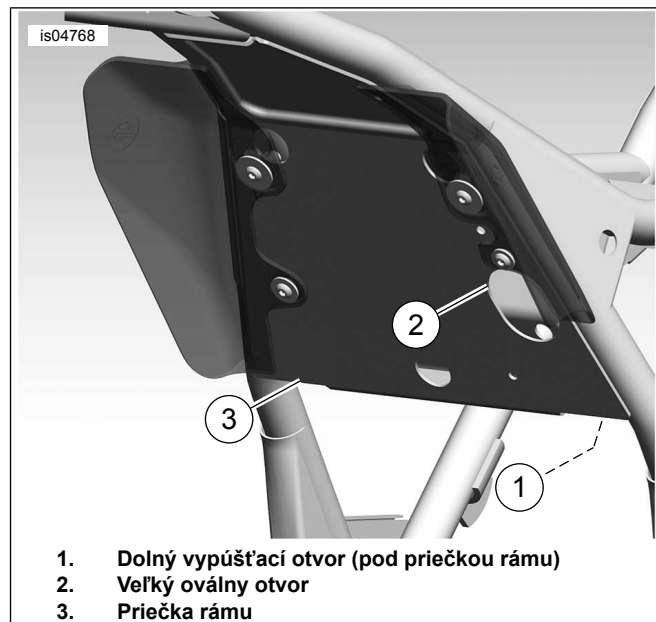

1. Dolný vypúšťací otvor (pod priečkou rámu)
2. Veľký oválny otvor
3. Priečka rámu

Obrázok 8. Vedenie kábla cez rám (zobrazené modely 2008)

4. Pozrite Obrázok 11 . Pripojte uvoľňovací kábel (1) k montážnemu držiaku chrbtovej opierky (2) tak, ako je to zobrazené. Opatrne pripevnite kábel k hriadeľu plynovej pružiny (4) s dodaným viazacím páskom (3).

## MONTÁŽ CHRÁNIČA SEDLA

1. Dočasne namontujte sedlo cez mechanizmus chrbtovej opierky.
2. Namontujte ale neuťahujte montážny materiál sedla.
3. Namontujte chrbtovú opierku vodiča podľa inštrukcií uvedených v časti MONTÁŽ CHRBTOVEJ OPIERKY.
4. Pozrite Obrázok 14 . Vyberte chránič sedla (20).
5. Nalepte kryciu pásku na chránič ako pomôcku pre lokalizovanie chrániča na sedle.
  - a. Nalepte kryciu pásku na hladkú nelepiaču stranu chrániča sedla.
  - b. Krycia páska by mala presahovať 2 palce (5,1 cm) od každého okraja kratšej strany chrániča sedla.
6. Vložte chránič sedla zhora medzi zadnú časť otvárania sedla a mechanizmus chrbtovej opierky, až po okraj s páskou. V tomto bode ešte neprilepujte chránič na sedlo.
7. Pozrite Obrázok 13 . S chrbtovou opierkou a sedlom na mieste zatlačte chrbtovú opierku do najprednejšej pozície (3). Mechanizmus chrbtovej opierky zatlačí na spodnú stranu sedla a na vložený chránič sedla.

### POZNÁMKA

Účelom chrániča sedla je predčasnému opotrebovaniu priestoru medzi mechanizmom chrbtovej opierky a spodnej časti sedla. Ak je chránič sedla umiestnený príliš nízko otvárania sedla, mechanizmus chrbtovej opierky sa môže počas zatlačenia dopredu zachytiť o horný okraj chrániča a sťažiť tak vrátenie sa do pôvodnej polohy.



8. S mechanizmom chrbtovej opierky úplne vpredu upravte chránič sedla tak, aby bol najvrchnejší okraj umiestnený cca. 1/2 palca (13 mm) nad zadným okrajom mechanizmu sedlového vrečka.
9. Dočasne nalepte kryciu pásku na sedlo pre zafixovanie zvolenej polohy.
10. S nalepeným chráničom sedla demontujte sedlo a umiestnite ho hore hlavou na hladký, čistý povrch.
11. Označte pozície okrajov chrániča sedla zo spodnej strany sedla.
12. Odstráňte chránič zo sedla a kryciu pásku z chrániča.

#### POZNÁMKA

Pre zabránenie zachyteniu chrániča o vloženú chrbtovú opierku počas inštalácie opierky opatrne zrolujte najvrchnejší okraj chrániča sedla, ktorý bude najbližšie k tandemovej časti sedla.

13. Pozrite Obrázok 9 . Poznačte si tvar povrchu, ktorý bude chránič sedla (2) pokrývať a opatrne vytvarujte chránič tak, aby lepšie vyhovoval kontúram sedla (1).
14. Poznačte si pozíciu chrániča sedla a vyčistite asi 10 centimetrov štvorcových plochy pomocou mydlovej vody a alkoholu.
15. Odstráňte lepiacu fóliu z chrániča sedla a umiestnite chránič cez zvolené umiestnenie.
16. Zatlačte od strednej časti chrániča sedla smerom von pre odstránenie vzduchových bublín medzi chráničom a sedlom.
17. Nechajte lepiace prvky pôsobiť po dobu 24 hodín pred vystavením vode alebo extrémnym teplotám.

## MONTÁŽ SEDLA

### ⚠ VÝSTRAHA

Po montáži sedla sa pokúste sedlo zdvihnúť a uistiť sa tým, že je zamknuté na mieste. Počas jazdy sa môže uvoľnené sedlo posunúť a spôsobiť stratu kontroly nad motocyklom, ktorá môže mať za následok smrť alebo ťažké zranenie. (00070b)

Namontujte sedlo a záchytný remeň (ak je súčasťou výbavy) pomocou montážneho materiálu, ktorý bol odstránený v predošlých krokoch.

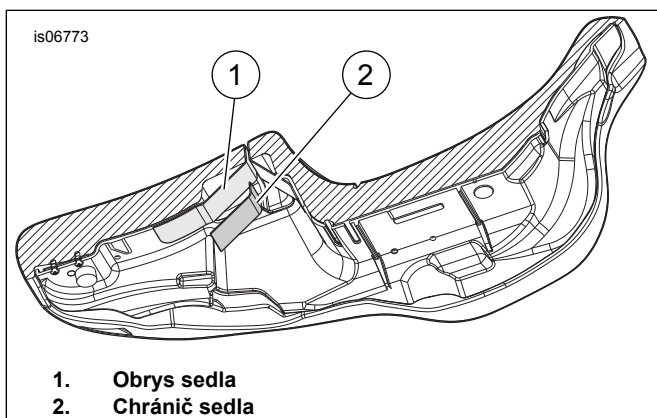

Obrázok 9. Spodná časť sedla

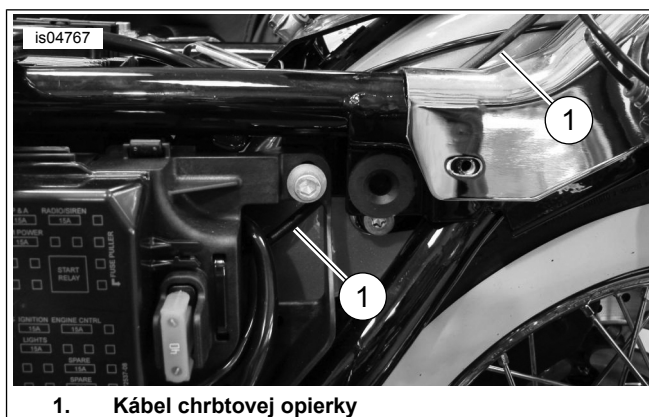

1. Kábel chrbtovej opierky

Obrázok 10. Vedenie kábla chrbtovej opierky

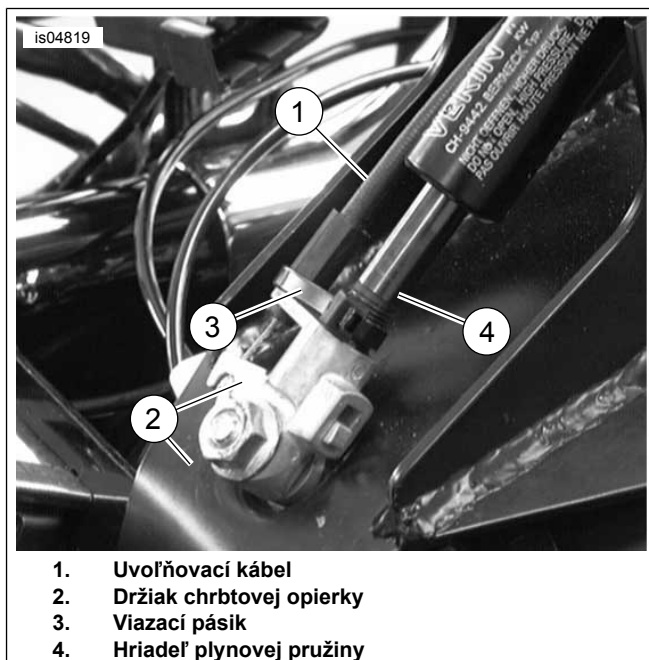

1. Uvoľňovací kábel
2. Držiak chrbtovej opierky
3. Viazací pásik
4. Hriadeľ plynovej pružiny

Obrázok 11. Pripevnenie kábla k držiaku chrbtovej opierky

## MONTÁŽ CHRBTTOVEJ OPIERKY

### ⚠ VÝSTRAHA

Po montáži chrbtovej opierky sa pokúste opierku zdvihnúť a uistiť sa tým, že pevne drží na mieste. Počas jazdy sa môže uvoľnená chrbtová opierka posunúť a spôsobiť stratu kontroly nad motocyklom, ktorá môže mať za následok smrť alebo ťažké zranenie. (00386a)

1. Pozrite Obrázok 12 . Zatlačte na páčku umiestnenú na držiaku chrbtovej opierky tak, ako je to zobrazené. Vložte chrbtovú opierku a jemne zatlačte, až kým nezapadne na miesto.

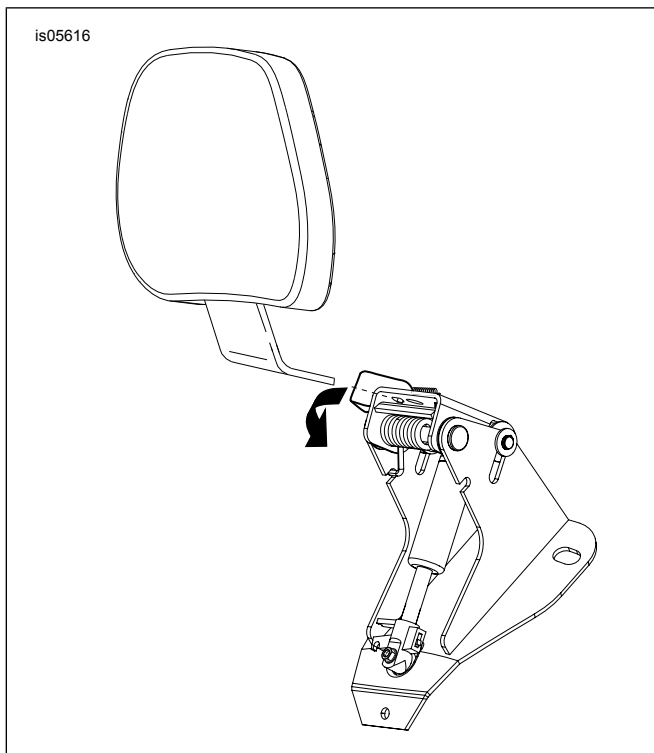

Obrázok 12. Montáž chrbtovej opierky

## POUŽITIE

### ⚠ VÝSTRAHA

Po montáži chrbtovej opierky sa pokúste opierku zdvihnúť a uistiť sa tým, že pevne drží na mieste. Počas jazdy sa môže uvoľnená chrbtová opierka posunúť a spôsobiť stratu kontroly nad motocyklom, ktorá môže mať za následok smrť alebo ťažké zranenie. (00386a)

1. Pozrite Obrázok 13 . Nastavovacia páčka je používaná na pohyb chrbtovej opierky dopredu a dozadu.

2. Stlačte páčku pre upravenie polohy opierky smerom dopredu alebo dozadu (2). Opretie sa o opierku ju posunie smerom dozadu. Neopretie sa o opierku počas stlačenej páčky posunie opierku do jej najprednejšej polohy. Uvoľnenie páčky uzamkne chrbtovú opierku na zvolenej pozícii.
3. Pre úpravu chrbtovej opierky smerom nahor a nadol (1) potiahnite gombík v zadnej časti opierky. Pohybujte chrbtovou opierkou smerom hore alebo dole na požadovanú pozíciu a keď je opierka v správnej polohe, gombík uvoľnite.

### POZNÁMKA

Pri zatlačení sedla do najprednejšej montážnej polohy (3) buďte opatrní. Prílišné zatlačenie sedla môže mať za následok pretrhnutie sedlového materiálu.

4. Opierka môže byť zatlačená smerom dopredu proti sedlu (3) tak, ako je to zobrazené pre uľahčenie zosadenia a nasadenia na motocykel bez aktivácie uvoľňovacej páčky.

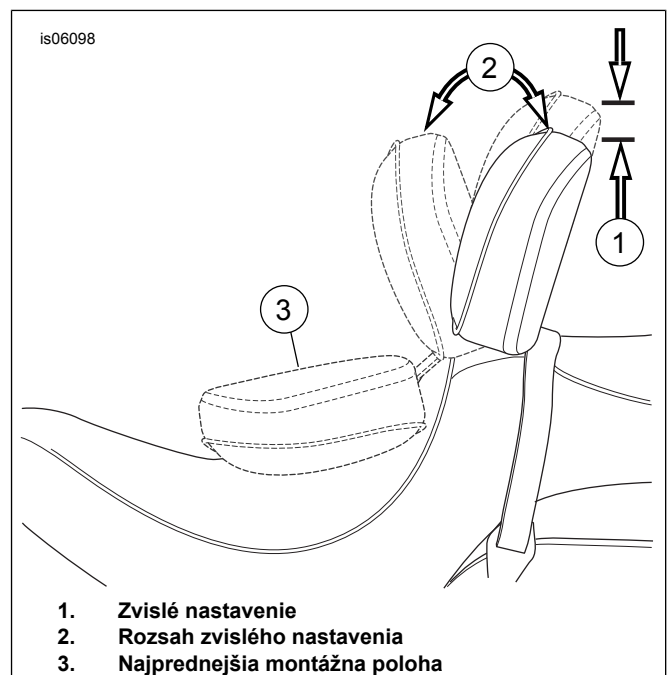

1. Zvislé nastavenie
2. Rozsah zvislého nastavenia
3. Najprednejšia montážna poloha

Obrázok 13. Polohy chrbtovej opierky

# SERVISNÉ DIELY

285044

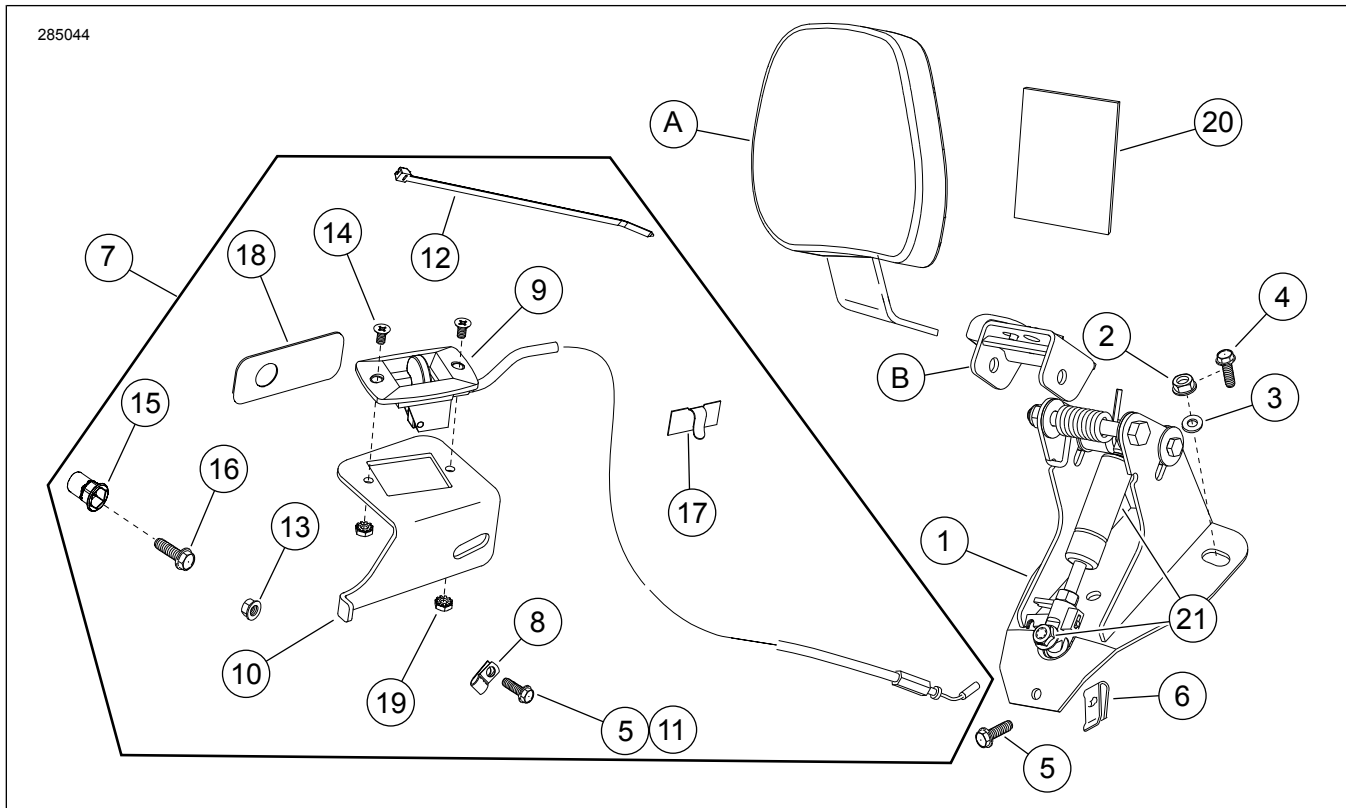

Obrázok 14. Servisné diely: Súprava montážneho materiálu chrbtovej opierky vodiča

Tabuľka 1. Tabuľka servisných dielov: Nastaviteľná chrbtová opierka vodiča

Položka	Opis (množstvo)	Číslo dielu
1	Montážny základ chrbtovej opierky	52482-01A
2	Prírubová matica (1/4 – 20) (2)	7716
3	Podložka (2)	6223
4	Prírubová skrutka so šesťhrannou hlavou, (2) (modely 1997 – 1998)	Nepredáva sa samostatne
5	Prírubová skrutka so šesťhrannou hlavou 1/4 – 20 x 5/8 palca (2)	3921
6	Rýchlomatica	8108
7	Súprava páčky ovládača (obsahuje položky 8 – 19)	52367-09
8	• Káblová príchytká	Nepredáva sa samostatne
9	• Páčka ovládača a kábel	Nepredáva sa samostatne
10	• Držiak páčky ovládača	Nepredáva sa samostatne
11	• Samorezná skrutka 5/16 – 18 x 3/4 palca	4328
12	• Viazací pásik	Nepredáva sa samostatne
13	• Prírubová matica 1/4 – 20 (modely 2000 – 2008)	7716
14	• Skrutka s plochou hlavou 10 – 24	2933
15	• Matica, samoupevňovacia, 1/4 – 20 (modely 2008)	8194
16	• Skrutka so šesťhrannou hlavou, 1/4 – 20 x 1,0 palca (modely 2008)	2551W
17	• Lepiaca príchytká	10103
18	• Pliešok držiaka páčky (modely 2008)	Nepredáva sa samostatne
19	• Matica s poistnou podložkou, 10 – 20 Keps (2)	7838
20	Chránič sedla, s lepiacou stranou, 3 1/2 x 3 palca	52300017
21	Súprava plynových pružín	52300681
<b>Položky zmienené v texte, ktoré nie sú súčasťou súpravy:</b>		
A	Čalúnená chrbtová opierka	Predáva sa samostatne
B	Súprava na opravu čapu držiaka (obsahuje čap držiaka, páčku, pružinu a montážny materiál)	52342-09