



## KOMPLET OKOVJA ZA MONTAŽO NASTAVLJIVEGA NASLONA ZA VOZNIKA FL

### SPLOŠNO

#### Številka kompleta

52593-09A

#### Modeli

Za informacije o prileganju modelu si oglejte Maloprodajni katalog P&A ali razdelek Deli in dodatki na [www.harley-davidson.com](http://www.harley-davidson.com) (samo v angleščini).

#### ⚠ OPOZORILO

Varnost voznika in sopotnika je odvisna od pravilne namestitve tega sklopa. Uporabite ustrezne postopke iz navodil za servisiranje. Če sami ne zmorete opraviti postopka ali nimate ustreznega orodja, naj montažo opravi serviser Harley-Davidson. Napačna montaža tega sklopa lahko povzroči hude poškodbe ali smrt. (00333b)

#### OPOMBA

Ta list z navodili se nanaša na informacije iz servisnega priročnika. Za to montažo je potreben servisni priročnik za vaš model motornega kolesa, ki je na voljo pri trgovcu Harley-Davidson.

### Vsebina kompleta

Glejte Slika 14 in Preglednica 1.

### NAMESTITEV - MODELI od 1997 do 2007

1. Odstranite obstoječi sedež in držalni jermen po navodilih v servisnem priročniku. Pri modelih, opremljenih z nastavitveno ročico, mora nastavitvena ročica ostati na svojem mestu. Odstranite samo matice. Shranite vse okovje za namestitev.
2. Odstranite levi pokrov po navodilih v servisnem priročniku.
3. Glejte Slika 1. **Modeli 1999 in novejši:** odstranite prirobnične matice (2) z navedenega mesta, kot je primerno. Najlonske varnostne podložke (1) pustite na svojem mestu. **Modeli 1997-1998:** odstranite vijake.

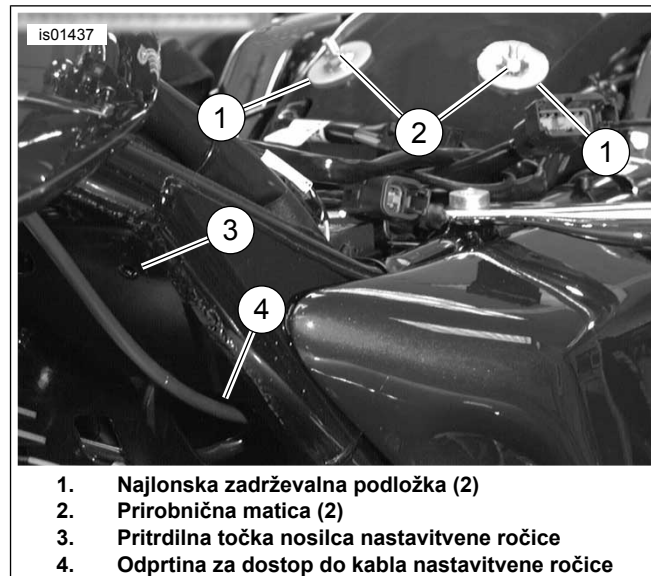

Slika 1. Odstranite prirobnične matice/mesto nosilca

4. Glejte Slika 2. Namestite nosilec nastavitvene ročice (1) z ustreznim okovjem: **Modeli 2000-2007:** glejte Slika 14. Uporabite vijak (5) in prirobnično matico (13). **Modeli 1997-1999:** glejte Slika 14. Uporabite samorezni vijak (11).
5. **Vozila, opremljena s tempomatom:** glejte Slika 14. Namestite kabel za upravljanje tempomata skozi žično sponko (8). Namestite vijak (5 ali 11) skozi žično sponko. Na modelih 2000-2008 namestite prirobnično matico (13).

6. Glejte Slika 7. Preverite, ali je konec kabla (1) varno pritrjen na nosilec (2) in nato napeljite kabel naslona.

#### OPOMBA

Če vijake nastavitvene ročice prekomerno privijete, lahko poškodujete nastavitveno ročico.

7. Glejte Slika 3. Napeljite kabel na ročici skozi nosilec nastavitvene ročice (1) in namestite nastavitveno ročico naslona (2) na nosilec, kot je prikazano, s priloženimi vijaki s plosko glavo (3) (element 5 ali 11, slika 17). Dobro privijte vijake. Napeljite kabel pod okvirjem in navzgor pod sedež.
8. Nadaljujte z razdelkom KONČNA NAMESTITEV - VSI MODELI.



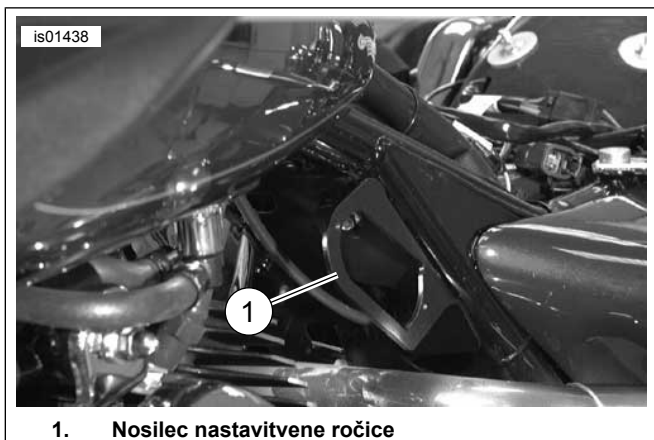

1. Nosilec nastavitvene ročice

Slika 2. Nameščen nosilec nastavitvene ročice

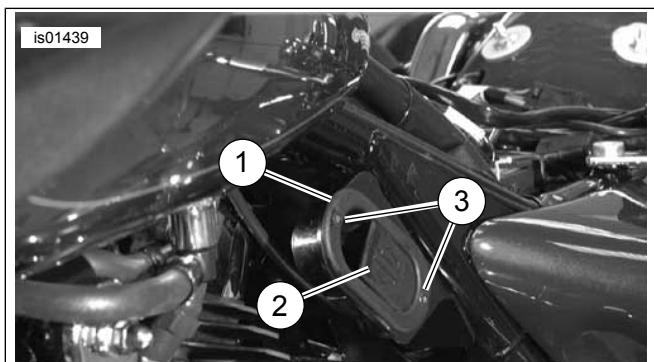

1. Nosilec nastavitvene ročice (prikazan generičen)  
2. Nastavitvena ročica naslona  
3. Vijak (2)

Slika 3. Nameščena nastavitvena ročica naslona

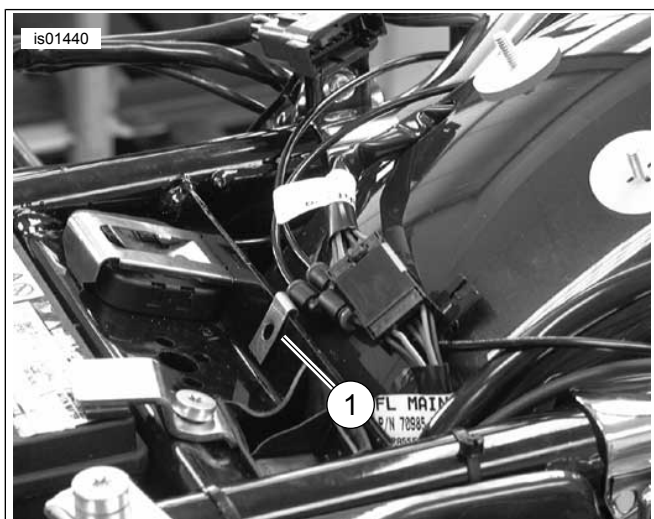

1. Lokacija hitrostne matice

Slika 4. Namestite hitrostno matico

## NAMESTITEV - MODELI 2008

### Modeli brez dodatnega deflektorja zraka sredi okvirja

1. Odstranite obstoječi sedež in držalni jermen v skladu z navodili v servisnem priročniku. Pri modelih, opremljenih z nastavitveno ročico, je treba nastavitveno ročico pustiti nameščeno. Odstranite samo pritrdilne matice. Shranite vse okovje za namestitev.
2. Odstranite levi pokrov ob upoštevanju navodil v servisnem priročniku.
3. Glejte Slika 1 . Odstranite prirobnice matice (2). Najlonske varnostne podložke (1) pustite na svojem mestu.
4. **Modeli California s cevjo uparjalne posode:** izvlecite plastično spojko cevke iz odprtine na plošči okvirja na mestu, kamor boste namestili nosilec nastavitvene ročice. Zavržite plastično spojko cevke.

#### OPOMBA

Naslednji koraki zagotovijo navojno montažno odprtino nastavitvene ročice naslona na okvirju 2008. Posebno samozakovično matico, ki je priložena v kompletu, se vstavi v zgornjo levo šestkotno odprtino na plošči okvirja (kamor se namesti naslon) in pritrdi s pomočjo deformiranja matice z vijakom. Paziti je treba, da se preveri, ali se matica dobro prilega v šestkotno odprtino med privijanjem vijaka, da se matica zakoviči v ploščo okvirja.

5. Glejte Slika 14 . Vzemite samozakovično matico (15) in vijak (16) iz kompleta. Namestite vijak s šestkotno glavo v prirobni konec samozakovične matice, da glava vijaka pride v stik z zgornjim delom matice.

#### OPOMBA

Po potrebi odstranite barvo iz šestkotne odprtine, da se samozakovična matica povsem prilega odprtini.

6. Namestite samozakovično matico in vijak v zgornjo šestkotno odprtino na plošči okvirja, kamor se namesti nosilec naslona. Vstavite šestkotno ploskev matice v šestkotno odprtino v okvirju.
7. Zavržite vijak s ključem 7/16, medtem ko samozakovično matico trdno držite na svojem mestu. Zadnja stran samozakovične matice za ploščo okvirja se bo deformirala in se zakovičila v ploščo okvirja.
8. Privijte vijak (za približno 2-1/2 obrata).  
Navor: 6,8–7,4 N·m (60–65 in-lbs) *Vijak plošče okvirja*
9. Odstranite vijak (16) in ga zavržite.

10. Držite spojnik (18) tako, da je luknja v spojniku poravnana z režo na nosilcu (10) in poravnana s samozakovično matico v plošči okvirja, tako da se spojnica stisne med nosilec in ploščo okvirja. Namestite nosilec nastavitvene ročice (10) in spojnico s prirobničnim vijakom (5) skozi nosilec in spojnico ter na samozakovično matico. Prepričajte se, da se kavelj/ukrivljen jeziček nosilca pritrdi na rob velike ovalne odprtine v okvirju. Ko je poravnan, privijte prirobnični vijak.

Navor: 5,1–6,2 N·m (45–55 in-lbs) *Prirobnični vijak*

11. **Modeli California s cevjo uparjalne posode:** glejte Slika 14 . Vzemite samolepilno spojko (17) iz kompleta. Z izopropilnim alkoholom očistite plosko površino nosilca nastavitvene ročice približno na mestu, kjer je bila odstranjena originalna plastična spojka cevke. Pritrdite spojko na nosilec in napeljite cev uparjalnika skozi spojko. Spojko zložite navzdol, da varno ujamete cevko.
12. Glejte Slika 14 . Vzemite sprožilno ročico in kabel (9) iz kompleta.
13. Glejte Slika 7 . Preverite, ali je konec kabla (1) varno pritrjen na nosilec (2) in nato napeljite kabel naslona.
14. Glejte Slika 8 . Napeljite kabel naslona skozi veliko odprtino na nosilcu nastavitvene ročice in nato skozi veliko ovalno režo (2) na plošči prečnika okvirja (3) ter navzdol skozi spodnjo odtočno odprtino (1) v spodnjem kotu plošče prečnika okvirja, kjer se plošča prečnika okvirja združi z zadnjo stranjo okvirja.
15. Glejte Slika 10. Napeljite kabel (1) med prostorom za akumulator in škatlo z varovalkami/električnimi elementi. Morda bo treba popustiti škatlo z električnimi elementi, da lahko kabel napeljete med okvirjem in škatlo z električnimi elementi. Nadaljujte z napeljavo kabla (1) navzgor z zadnje strani škatle z električnimi elementi do prostora med okvirjem in zadnjim odbijačem ter navsezadnje navzgor do vrha zadnjega odbijača in na nosilec naslona.



1. Levi deflektor (delno odstranjen zaradi preglednosti)
2. 7/8 palcev dolg vijak z gumbno glavo, varnostna podložka in 1-palčna ploska podložka OD
3. 3/4 palcev dolg vijak z gumbno glavo, varnostna podložka in 5/8-palčna ploska podložka OD
4. Odprtina za namestitev cevi uparjalne posode (samo modeli California)
5. Plošča prečnika okvirja
6. Odprtina na spodnjem delu okvirja (odtočna odprtina) za napeljavo kabla
7. Velika ovalna reža

**Slika 5. Modeli 2008: Mesta pritrtilnih elementov - Pogled na del okvirja za glavnim valjem (motor je odstranjen zaradi preglednosti)**

### Modeli z dodatnim deflektorom zraka sredi okvirja

1. Odstranite obstoječi sedež in držalni jermen v skladu z navodili v servisnem priročniku. Pri modelih, opremljenih z nastavitveno ročico, je treba nastavitveno ročico pustiti nameščeno. Odstranite samo pritrdilne matice. Shranite vse okovje za namestitev.
2. Odstranite levi pokrov po navodilih v servisnem priročniku.
3. Glejte Slika 1 . Odstranite prirobnične matice (2) z navedenega mesta, kot je primerno. Najlonske varnostne podložke (1) pustite na svojem mestu.
4. **Modeli California s cevjo uparjalne posode:** izvlecite plastično spojko cevke iz odprtine na plošči okvirja na mestu, kamor boste namestili nosilec nastavitvene ročice. Zavrzite plastično spojko cevke.

#### OPOMBA

*Če nameščate tudi dodatni deflektor zraka sredi okvirja, sledite 5. koraku in nato preskočite na 7. korak. Če je dodatni deflektor zraka sredi okvirja že nameščen, preskočite na 6. korak.*

5. Po navodilih v kompletu deflektorja zraka sredi okvirja namestite štiri samozakovične „posebne“ matice.
6. Glejte Slika 5 . Odstranite levi deflektor zraka (1) in okovje (2 in 3).

7. Glejte Slika 14 . Vzemite nosilec sprožilne ročice (10) iz kompleta.

**OPOMBA**

*Okovje za namestitev deflektorja zraka je treba uporabiti/znova uporabiti za namestitev nosilca nastavitvene ročice.*

8. Glejte Slika 14 . Vstavite kabel (del elementa 9) skozi odprtino v nosilcu nastavitvene ročice (10), kot je prikazano. Namestite nastavitveno ročico (del elementa 9) na nosilec (10) z uporabo dveh vijakov (5). Vijaka dobro privijte, vendar ne preveč.
9. Glejte Slika 7 . Preverite, ali je konec kabla (1) varno pritrjen na nosilec (2) in nato napeljite kabel naslona.

**OPOMBA**

*Če vijake nastavitvene ročice prekomerno privijete, lahko poškodujete nastavitveno ročico.*

10. Držite levo stran deflektorja zraka na sredini okvirja in nosilec nastavitvene ročice z nastavitveno ročico in kablom v položaju njune namestitve, da se deflektor zraka ujame med nosilec nastavitvene ročice in prečnik okvirja, ter poravnajte zgornjo montažno odprtino deflektorja (2. odprtino z zgornje strani deflektorja) z veliko režo na nosilcu nastavitvene ročice. Poravnajte spodnjo montažno luknjo v deflektorju zraka s spodnjo luknjo na nosilcu nastavitvene ročice.

11. Glejte Slika 5 . Postavite deflektor zraka in nosilec nastavitvene ročice na svoje mesto ter napeljite kabel naslona skozi veliko ovalno režo (8) na plošči prečnika okvirja (5) ter navzdol skozi odprtino na dnu okvirja (6) v prostor za ploščo prečnika okvirja.

**OPOMBA**

*Ko je nastavitvena ročica že nameščena na nosilcu, lahko do okovja za montažo nosilca lažje dostopite z desne strani.*

*Ne uporabljajte sredstva Loctite na pritrilnih elementih, ki se uporabljajo za pritrnitev deflektorja zraka sredi okvirja na okvir. Če sredstvo Loctite pride v stik z deflektorjem zraka, nastanejo poškodbe.*

12. Z uporabo okovja iz deflektorja zraka sredi okvirja namestite 7/8 palca dolg vijak z gumbno glavo z varnostno podložko in 1-palčno OD plosko podložko skozi režo na nosilcu nastavitvene ročice in skozi zgornjo montažno luknjo (2. od vrha) deflektorja zraka. Namestite vijak v zgornjo samozakovično matico (nameščeno kot del kompleta deflektorja zraka ali kot del kompleta nastavljivega naslona). Vijak tesno privijte, vendar ga ne privijte do konca.

13. Namestite 3/4 palca dolg vijak z gumbno glavo z zaklepno podložko in 5/8-palčno OD plosko podložko (iz kompleta deflektorja zraka) skozi spodnjo odprtino na nosilcu nastavitvene ročice in skozi spodnjo montažno luknjo na deflektorju zraka. Namestite vijak v spodnjo samozakovično matico na plošči prečnika okvirja (nameščeni kot del kompleta deflektorja zraka). Nosilec in deflektor zraka držite poravnana in tako, da je kavelj/upognjen jeziček nosilca nastavitvene ročice tesno ob zgornjem robu velike ovalne reže v okviru, ter privijte vijak.

Navor: 2,8–3,9 N·m (25–35 in-lbs) *Vijak*

14. Nosilec in deflektor zraka držite poravnana in tako, da je kavelj/upognjen jeziček nosilca nastavitvene ročice tesno ob zgornjem robu velike ovalne reže na plošči prečnika okvirja, ter privijte zgornji vijak.

Navor: 2,8–3,9 N·m (25–35 in-lbs) *Vijak*

15. **Modeli California s cevjo uparjalne posode:** glejte Slika 14 . Vzemite samolepilno spojko (17) iz kompleta. Z izopropilnim alkoholom očistite plosko površino nosilca nastavitvene ročice približno na mestu, kjer je bila odstranjena originalna plastična spojka cevke. Pritrdite spojko na nosilec in napeljite cev uparjalnika skozi spojko. Spojko zložite navzdol, da varno ujamete cevko.

16. Glejte Slika 10. Dokončajte napeljavo kabla (1) med prostorom za akumulator in škatlo z varovalkami/električnimi elementi. Morda bo treba popustiti škatlo z električnimi elementi, da lahko kabel napeljete med okvirjem in škatlo z električnimi elementi. Nadaljujte z napeljavo kabla (1) navzgor z zadnje strani škatle z električnimi elementi do prostora med okvirjem in zadnjim odbijačem ter navsezadnje navzgor do vrha zadnjega odbijača in na nosilec naslona.

**OPOMBA**

*Če vijake nastavitvene ročice prekomerno privijete, lahko poškodujete nastavitveno ročico.*

17. Glejte Slika 3 . Namestite nastavitveno ročico naslona (2) na nosilec nastavitvene ročice (1), kor je prikazano, s priloženimi vijaki s plosko glavo (3)(element 5, Slika 14 ). Dobro privijte vijake.

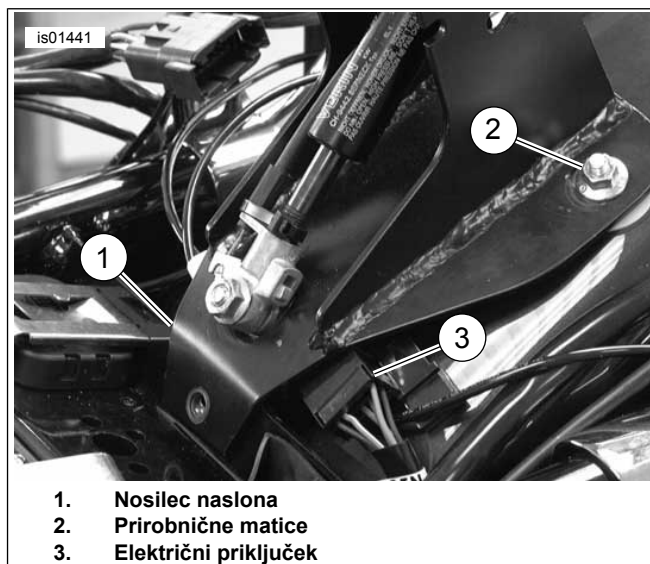

**Slika 6. Pritrdite nosilec naslona s prirobničnimi maticami in vijakom**

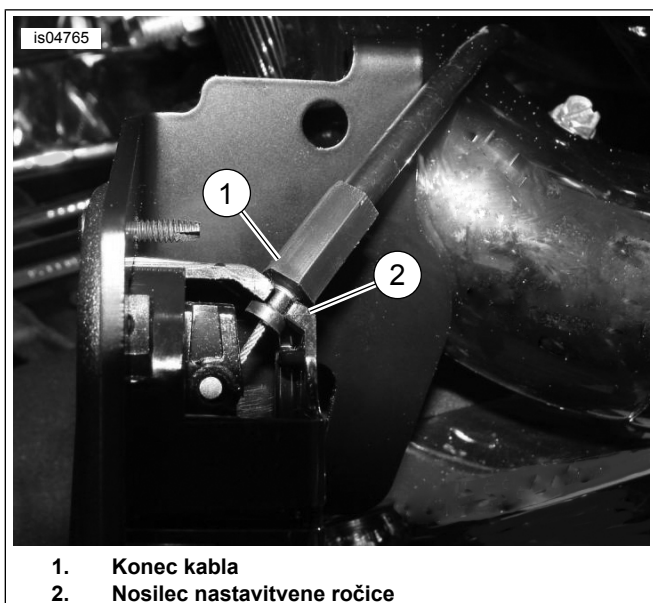

Slika 7. Položaj kabla za nastavitev sedeža (pogled izpod nameščene ročice)

## KONČNA NAMESTITEV - VSI MODELI

1. Glejte Slika 4 . Namestite hitrostno matico (1) na prikazano mesto.
2. **Modeli 1999 in novejši:** glejte Slika 14 . Namestite nosilec naslona (1), kot je prikazano, z uporabo prirobnih matic (2), podložk (3) in vijaka (5). **Modeli 1997-1998:** uporabite šestkotne vijake (4) in podložke (3).
3. Glejte Slika 6. Električni priključek (3) potisnite na stran, da ga naslon ne ovira.

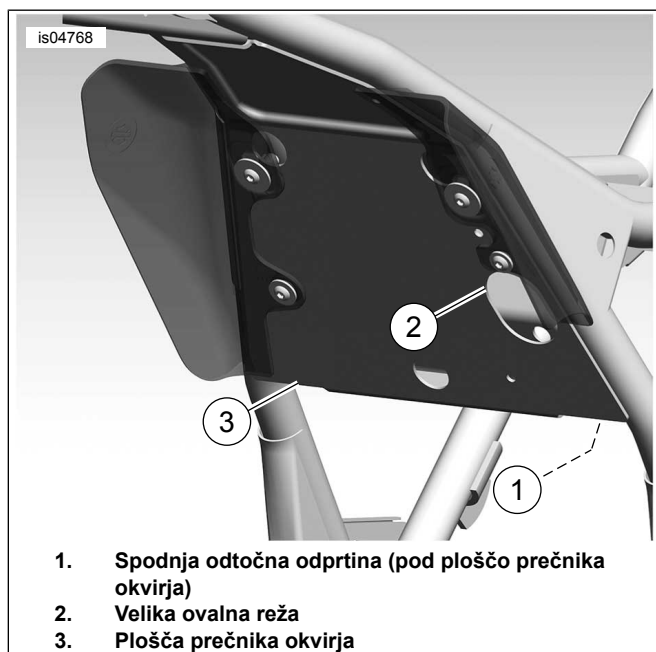

Slika 8. Napeljite kabel naslona skozi okvir (prikazani modeli 2008)

4. Glejte Slika 11 . Pritrdite sprostilni kabel (1) na montažni nosilec naslona (2), kot je prikazano. Previdno pritrdite kabel na os plinske vzmeti (4) s priloženo kabelsko vezico (3).

## NAMESTITEV ZAŠČITE SEDEŽA

1. Začasno namestite sedež prek mehanizma naslona.
2. Namestite, vendar ne zategnite montažnega okovja sedeža.
3. Namestite naslon vozila po navodilih v razdelku NAMESTITEV NASLONA.
4. Glejte Slika 14 . Pridobite zaščito sedeža (20).
5. Nanesite zaščitni trak na zaščito sedeža kot pripomoček za določitev položaja zaščite na sedežu.
  - a. Nanesite zaščitni trak na gladko, nelepljivo stran zaščite sedeža.
  - b. Zaščitni trak mora segati 2 in (5,1 cm) preko vsakega roba krajše strani zaščite sedeža.
6. Namestite zaščito sedeža od zgoraj med zadnjo stran odprtine sedeža in mehanizem naslona vse do roba s trakom. Zdaj še ne prilepite zaščite na sedež.
7. Glejte Slika 13 . Ko sta naslon in sedež na svojem mestu, potisnite naslon v položaj povsem naprej (3). Mehanizem naslona bo pritisnil ob spodnjo stran sedeža in ob vstavljeno zaščito sedeža.

### OPOMBA

*Zaščita sedeža je namenjena preprečitvi prehitre obrabe med mehanizmom naslona in spodnjo stranjo sedeža. Če je zaščita sedeža nameščena prenizko v odprtini sedeža, lahko mehanizem naslona ob potisku naprej priščipne zgornji rob zaščite, zaradi česar ga je težko vrniti v pokončni položaj.*

8. Medtem ko je mehanizem naslona povsem naprej, prilagodite zaščito sedeža tako, da je najvišji rob približno 1/2 palca (13 mm) nad zadnjim robom mehanizma znotraj žepa sedeža.
9. Začasno prilepite zaščitni trak na sedež, da obdržite ugotovljeni položaj.
10. Zaščito sedeža ohranite prilepljeno na svojem mestu in odstranite sedež ter ga postavite na glavo na gladko, čisto površino.
11. Označite lokacijo robov zaščite sedeža na spodnji strani sedeža.
12. Odstranite zaščito s sedeža in zaščitni trak z zaščite.

### OPOMBA

*Za preprečitev, da bi vstavljen naslon priščipnil zaščito ob namestitvi naslona, rahlo nagnite najvišji rob zaščite sedeža, ki bo najbližje delu naslonjala sedeža.*

13. Glejte Slika 9 . Bodite pozorni na obliko površine zaščite sedeža (2), ki prekrije in nežno oblikuje zaščito, da se bolje prilaga obliki sedeža (1).
14. Zapomnite si lokacijo zaščite sedeža in površino približno štirih kvadratnih palcev operite z milnico ali alkoholom.
15. Odstranite samolepilno zaščito iz zaščite sedeža in namestite zaščito sedeža nad predvideno mesto.
16. Pritiskajte s sredine zaščite sedeža navzven, da odstranite zračne mehurčke, ujete med zaščito in sedežem.

17. Počakajte 24 ur, da se lepilo povsem posuši, preden sedež zmočite ali ga izpostavite ekstremnim temperaturam.

## NAMESTITEV SEDEŽA

### ⚠ OPOZORILO

Po namestitvi sedeža le-tega potegnite navzgor, da se prepričate, da je trdno pritrjen. Razrahljan sedež lahko med vožnjo povzroči izgubo nadzora nad motociklom, kar lahko povzroči hude poškodbe ali smrt. (00070b)

Namestite sedež in držalni jermen (če je del opreme) s prej odstranjenim okovjem.

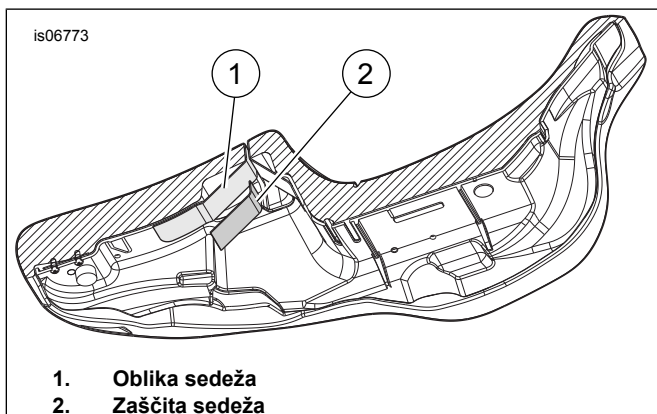

Slika 9. Spodnja stran sedeža



Slika 10. Napeljava kabla naslona

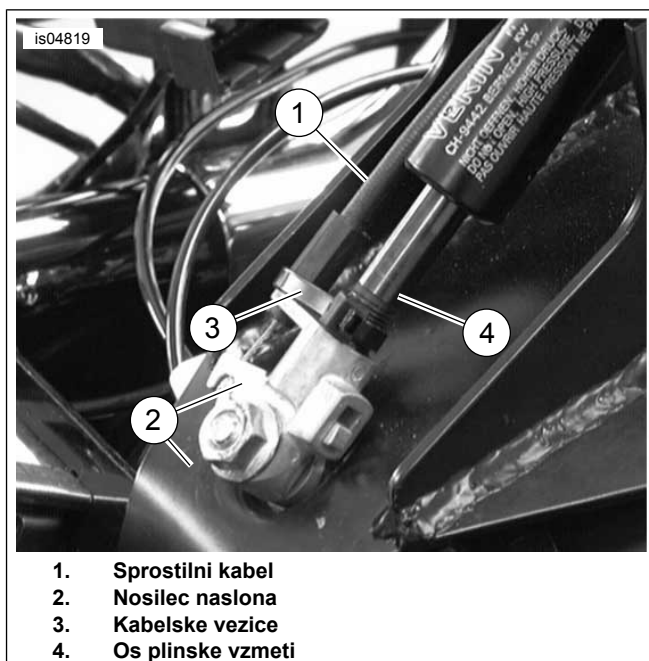

Slika 11. Pritrditev kabla na nosilec naslona

## MONTAŽA NASLONA

### ⚠ OPOZORILO

Po namestitvi naslona le-tega potegnite navzgor, da se prepričate, da je trdno pritrjen. Razrahljan naslon lahko med vožnjo povzroči izgubo nadzora nad motociklom, kar lahko povzroči hude poškodbe ali smrt. (00386a)

1. Glejte Slika 12. Pritisnite na vzvod na nosilcu naslona, kot je prikazano. Vstavite naslon in rahlo pritisnite, da se zaskoči na svoje mesto.

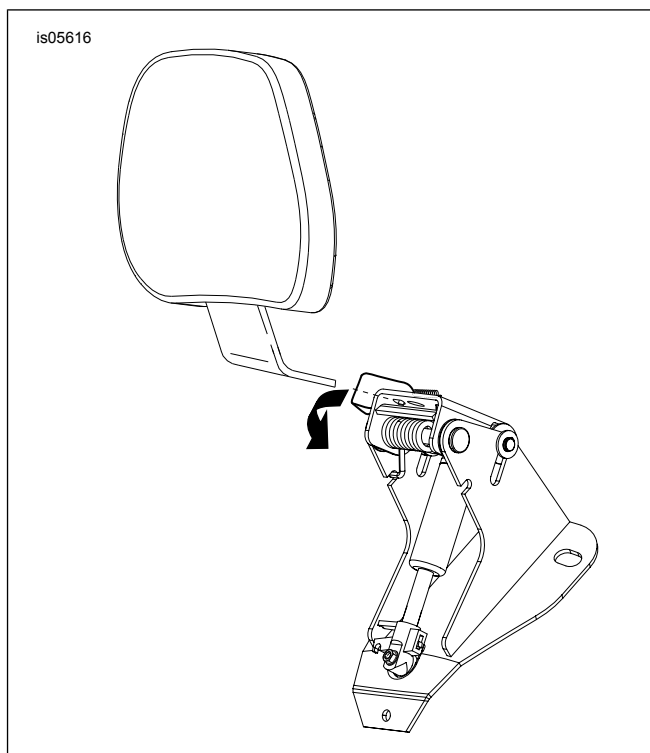

Slika 12. Namestitev naslona



## DELOVANJE

### ⚠ OPOZORILO

Po namestitvi naslona le-tega potegnite navzgor, da se prepričate, da je trdno pritrjen. Razrahljan naslon lahko med vožnjo povzroči izgubo nadzora nad motociklom, kar lahko povzroči hude poškodbe ali smrt. (00386a)

1. Glejte Slika 13 . Nastavitvena ročica se uporablja za premikanje blazine naslona naprej in nazaj.
2. Če želite blazino naslona premakniti naprej ali nazaj (2), pritisnite ročico. Pri nastavljanju blazine naslona nazaj si lahko pomagata tako, da se naslonite nazaj. Če se na blazino naslona ob vlečenju ročice ne naslanjate, se bo naslon pomaknil v povsem sprednji položaj. Če ročico sprostite, se naslon zaklene v trenutnem položaju.
3. Če želite blazino naslona nastaviti navzgor in navzdol (1) povlecite gumb na zadnji strani blazine. Naslon premaknite navzgor ali navzdol v zeleni položaj in nato sprostite gumb, ko je blazina v zelenem položaju.

### OPOMBA

Pri potiskanju sedeža v položaj povsem naprej bodite previdni (3). Če sedež potisnete preveč naprej, se lahko strga material sedeža.

4. Blazino naslona lahko pritisnete naprej ob sedež (3), kot je prikazano, da se olajša sestopanje in vstopanje na motorno kolo, ne da bi aktivirali sprostilno ročico.

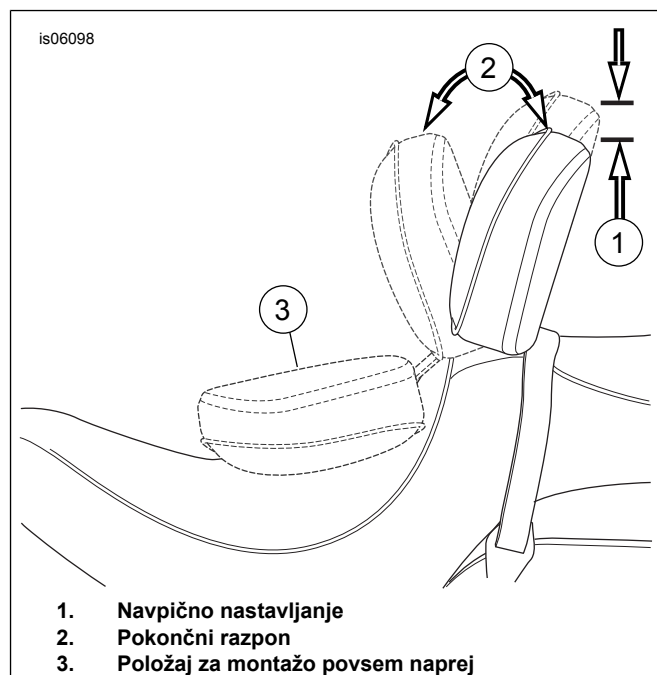

Slika 13. Položaji naslona

## SERVISNI DELI

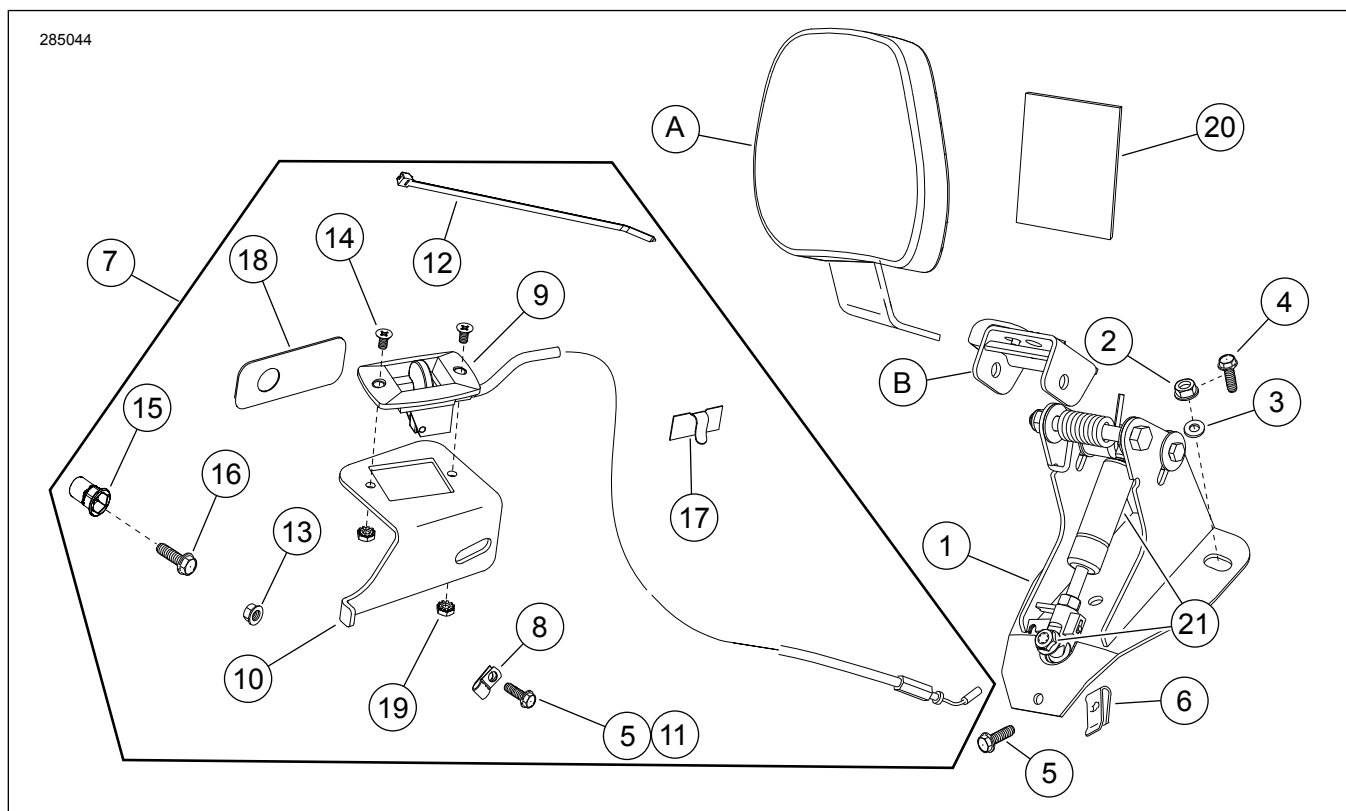

Slika 14. Servisni deli: Komplet okovja za montaži nastavljivega naslona za voznika

**Preglednica 1. Tabela s servisnimi deli: Nastavljivi naslon za voznika**

<b>Del</b>	<b>Opis (Količina)</b>	<b>Številka dela</b>
1	Podstavek za montažo naslona	52482-01A
2	Prirobnična matica 1/4-20 (2)	7716
3	Podložka (2)	6223
4	Šestkotni prirobnični vijak, (2) (modeli 1997-1998)	Ni naprodaj ločeno
5	Šestkotni prirobnični vijak, 1/4-20 x 5/8 palca (2)	3921
6	Hitrostna matica	8108
7	Komplet sprožilne ročice (vključuje elemente 8-19)	52367-09
8	• Žična spojka	Ni naprodaj ločeno
9	• Sprožilna ročica in kabel	Ni naprodaj ločeno
10	• Nosilec sprožilne ročice	Ni naprodaj ločeno
11	• Samorezni vijak 5/16-18 x 3/4 palca	4328
12	• Kabelske vezice	Ni naprodaj ločeno
13	• Prirobnična matica 1/4-20 (modeli 2000-2008)	7716
14	• Vijak s plosko glavo, 10-24	2933
15	• Matica, samozakovična, 1/4-20 (modeli 2008)	8194
16	• Pokrovni vijak s šestkotno glavo, 1/4-20 x 1,0 palca (modeli 2008)	2551W
17	• Samolepilna sponka	10103
18	• Spojnik nosilca ročice (modeli 2008)	Ni naprodaj ločeno
19	• Matica z varnostno podložko, 10-20 keps (2)	7838
20	Zaščita sedeža, s samolepilno podlago, 3 1/2 x 3 palca	52300017
21	Komplet plinske vzmeti	52300681
<b>Elementi, navedeni v besedilu, ki niso priloženi v kompletu:</b>		
A	Obloga naslona	Naprodaj ločeno
B	Komplet za popravilo tečajnega nosilca (vključuje tečajni nosilec, ročico, vzmet in okovje)	52342-09