



INSTRUCCIONES

J04729

2019-07-25



KIT DE ELEMENTOS DE SUJECIÓN DE MONTAJE PLANO DEL RESPALDO AJUSTABLE DEL MOTOCICLISTA

GENERAL

Número de kit

52593-09A

Modelos

Para información sobre accesorios del modelo, consulta el Catálogo de venta al detalle de P&A (piezas y accesorios) o la sección de Piezas y Accesorios de www.harley-davidson.com (solo en inglés).

⚠ ADVERTENCIA

La seguridad del motociclista y del pasajero dependen de la instalación correcta de este kit. Use los procedimientos correspondientes en el Manual de servicio. Si el procedimiento no está dentro de sus capacidades o no tiene las herramientas correctas, pida a un concesionario Harley-Davidson que realice la instalación. La instalación incorrecta de este kit podría causar la muerte o lesiones graves. (00333b)

NOTA

Esta hoja de instrucciones hace referencia a la información del Manual de servicio. Se requiere un manual de servicio para el modelo de tu motocicleta para esta instalación y está disponible en un concesionario de Harley-Davidson.

Contenido del kit

Vea Figura 14 y Tabla 1.

INSTALACIÓN: MODELOS de 1997 a 2007

1. Retire el asiento existente y la correa de sujeción según las instrucciones del manual de servicio. Los modelos equipados con un mango de agarre deben quedar con el mango de agarre en su lugar. Retire únicamente las tuercas. Guarde todos los elementos de sujeción para la instalación.
2. Retire la cubierta lateral izquierda siguiendo las instrucciones del manual de servicio.
3. Ver Figura 1 . **Modelos 1999 y posteriores:** retire las tuercas de reborde (2) en el lugar indicado, si corresponde. Deje las arandelas de retención de nylon (1) en su lugar. **Modelos 1997-1998:** retire los pernos.



Figura 1. Retire las tuercas de reborde/Ubicación de la pieza de soporte

4. Ver Figura 2 . Instale la pieza de soporte del mango de ajuste (1) con los elementos de sujeción adecuados: **Modelos 2000-2007:** vea Figura 14 . Utilice el tornillo (5) y la tuerca de reborde (13). **Modelos 1997-1999:** vea Figura 14 . Utilice el tornillo autorroscante (11).
5. **Vehículos equipados con control de crucero:** vea Figura 14 . Instale el cable de control de crucero a través de la presilla de alambre(8). Instale el tornillo (5 o 11) a través de la presilla de alambre. En modelos 2000-2008, coloque la tuerca de reborde (13).
6. Ver Figura 7 . Verifique que el extremo del cable (1) esté seguro en la pieza de soporte (2) antes de pasar el cable del respaldo.

NOTA

Si aprieta demasiado los tornillos del mango de ajuste, este último podría dañarse.

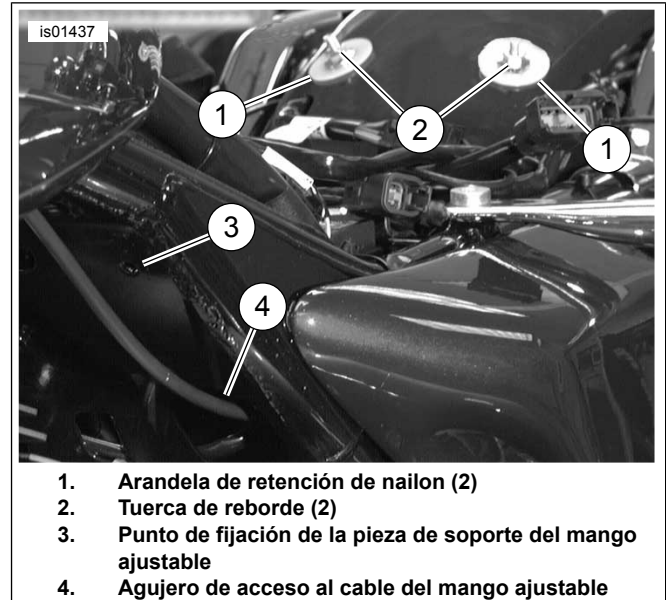
7. Ver Figura 3 . Pase el cable del mango a través del soporte del mango de ajuste (1) e instale el mango de ajuste del respaldo (2) en la pieza de soporte como se muestra con los tornillos de cabeza plana provistos (3) (artículo 5 u 11, figura 17). Ajuste los tornillos firmemente. Pase el cable debajo de la estructura y hacia arriba debajo del asiento.

8. Proceda a LA INSTALACIÓN FINAL - TODOS MODELOS.





1. Pieza de soporte del mango de ajuste

Figura 2. Pieza de soporte del mango de ajuste instalado

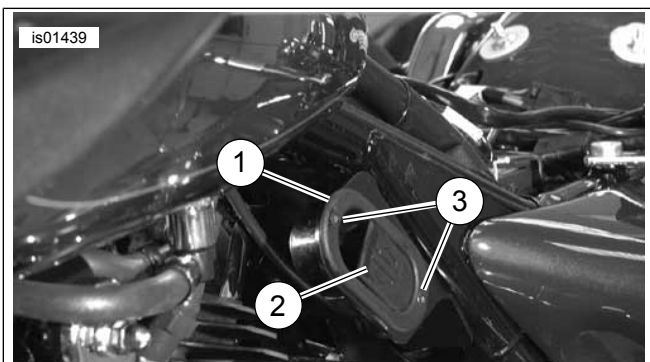

1. Pieza de soporte del mango de ajuste (muestra genérica)
2. Mango de ajuste del respaldo
3. Tornillo (2)

Figura 3. Mango de ajuste del respaldo instalado



1. Ubicación de la tuerca de ajuste rápido

Figura 4. Instalación de la tuerca de ajuste rápido

INSTALACIÓN - MODELOS 2008

Modelos sin el accesorio deflector de aire montado en medio de la estructura

1. Retire el asiento existente y la correa de sujeción según las instrucciones del manual de servicio. Los modelos equipados con un mango de agarre deben quedar con el mango de agarre instalado. Retire únicamente las tuercas de montaje. Guarde todos los elementos de sujeción para la instalación.
2. Retire la cubierta lateral izquierda siguiendo las instrucciones del manual de servicio.
3. Ver Figura 1 . Retire las tuercas de reborde (2). Deje las arandelas de retención de nylon (1) en su lugar.
4. **Modelos de California con el tubo del evaporador:** tire de la manguera de plástico hacia afuera del orificio en la placa de la estructura en el lugar donde se va a montar la pieza de soporte del mango de ajuste. Deseche la presilla de la manguera plástica.

NOTA

Los siguientes pasos sirven para obtener un agujero de montaje para la pieza de soporte del mango de ajuste del respaldo roscado en la estructura de 2008. La tuerca especial autoremachable incluida en el kit se inserta en el orificio hexagonal superior izquierdo de la placa de la estructura (donde se monta el respaldo) y se asegura en su lugar deformándola con un tornillo. Se debe tener cuidado de verificar que la tuerca quede completamente enganchada al orificio hexagonal al apretar el tornillo para fijarla en la placa de la estructura.

5. Ver Figura 14 . Tome la tuerca autoremachable (15) y el tornillo (16) del kit. Instale el tornillo con cabeza hexagonal en el extremo con reborde de la tuerca autoremachable hasta que la cabeza del tornillo haga contacto con la parte superior de la tuerca.

NOTA

Si es necesario, limpie cualquier resto de pintura del agujero hexagonal para enganchar completamente la tuerca autoremachable.

6. Instale la tuerca autoremachable y atorníllela en el orificio hexagonal superior de la placa de la estructura donde se monta el soporte del respaldo. Enganche el hombro hexagonal de la tuerca en el orificio hexagonal en la estructura.
7. Gire el tornillo con una llave 7/16 mientras sostiene firmemente la tuerca autoremachable en su lugar. La parte posterior de la tuerca autoremachable detrás de la placa de la estructura se deformará para asegurarse en la placa de la estructura.
8. Aprieta el tornillo (aproximadamente 2-1/2 vueltas).
Par de ajuste: 6,8–7,4 N·m (60–65 in-lbs) *Tornillo de placa de estructura*
9. Retire el tornillo (16) y deséchelo.

- Sostenga la cuña (18) con el agujero alineado con la ranura de la pieza de soporte (10) y con la tuerca autoremachable de la placa de la estructura. De esta forma, la cuña queda en medio del soporte y la placa de la estructura. Instale el soporte del mango de ajuste (10) y la cuña con el tornillo de reborde (5) a través de la pieza de soporte y la cuña, y en la tuerca autoremachable. Asegúrese de que la lengüeta doblada/ de gancho de la pieza de soporte se enganche en el borde del agujero ovalado grande de la estructura. Cuando esté alineado, apriete el tornillo de reborde.

Par de ajuste: 5,1–6,2 N·m (45–55 **in-lbs**) *Tornillo de reborde*

- Modelos de California con el tubo recipiente del evaporador:** vea Figura 14 . Tome la presilla con dorso adhesivo (17) del kit. Limpie el área plana de la pieza de soporte del mango de ajuste aproximadamente en la ubicación de la que se quitó la presilla de la manguera de plástico de fábrica usando alcohol isopropílico. Fije la presilla en la pieza de soporte y pase el tubo evaporador a través de la presilla. Doble la presilla para aferrar el tubo de forma segura.

- Ver Figura 14 . Tome el mango del accionador y el cable (9) del kit.

- Ver Figura 7 . Verifique que el extremo del cable (1) esté seguro en la pieza de soporte (2) antes de pasar el cable del respaldo.

- Ver Figura 8 . Pase el cable del respaldo a través de la abertura grande de la pieza de soporte del mango de ajuste, luego a través de la ranura ovalada grande (2) de la placa de travesaño de la estructura (3) y hacia abajo a través del agujero de drenaje inferior (1) ubicado en la esquina inferior del placa de travesaño de la estructura, donde la placa de travesaño se encuentra con la estructura trasera.

- Vea la Figura 10. Pase el cable (1) entre el compartimento de la batería y la caja de fusibles/eléctrica. Puede que sea necesario aflojar la caja eléctrica para ajustar el cable entre la estructura y la caja eléctrica. Continúe pasando el cable (1) desde la parte posterior de la caja eléctrica entre la estructura y el guardabarros trasero hasta llegar a la parte superior del guardabarros trasero y la pieza de soporte del respaldo.



Figura 5. Modelos 2008: Ubicaciones del sujetador - Vista trasera de la estructura del cilindro trasero (para mejorar la visión, el motor no aparece)

Modelos con el accesorio deflector de aire montados en medio de la estructura

- Retire el asiento existente y la correa de sujeción según las instrucciones del manual de servicio. Los modelos equipados con un mango de agarre deben quedar con el mango de agarre instalado. Retire únicamente las tuercas de montaje. Guarde todos los elementos de sujeción para la instalación.
- Retire la cubierta lateral izquierda siguiendo las instrucciones del manual de servicio.
- Ver Figura 1 . Retire las tuercas de reborde (2) en el lugar indicado si corresponde. Deje las arandelas de retención de nylon (1) en su lugar.
- Los modelos de California con el tubo del evaporador:** tire de la manguera de plástico del orificio en la placa de la estructura en el lugar donde se va a montar la pieza de soporte del mango de ajuste. Deseche la presilla de la manguera plástica.

NOTA

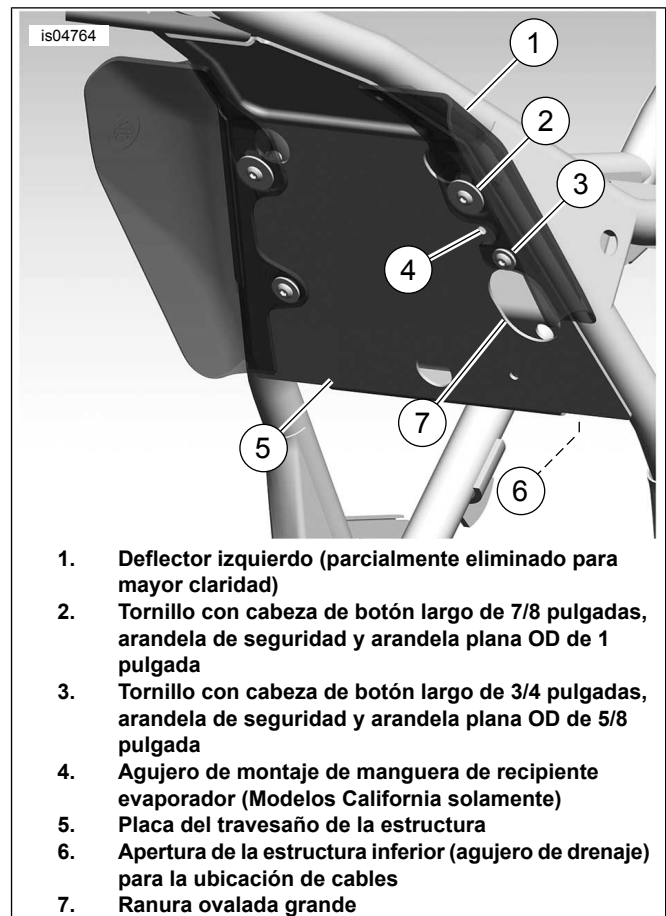
Si también instala el kit de accesorios de deflector de aire montado en medio de la estructura, siga el paso 5 y luego vaya al paso 7. Si el accesorio deflector de aire montado en medio de la estructura ya se ha instalado, vaya al paso 6.

5. Siga las instrucciones incluidas con el kit del deflector de aire montado en medio de la estructura para instalar las cuatro tuercas "especiales" autoremachables.
6. Ver Figura 5 . Retire el deflector de aire izquierdo (1) y los elementos de sujeción (2 y 3).
7. Ver Figura 14 . Tome la pieza de soporte del mango del accionador (10) del kit.

NOTA

Los elementos de sujeción de montaje del aire deflector se deben usar/reusar para montar la pieza de soporte del mango de ajuste.

8. Ver Figura 14 . Inserte el cable (parte del artículo 9) a través de la apertura de la pieza de soporte del mango de ajuste (10) como se muestra. Instale el mango de ajuste (parte del artículo 9) en la pieza de soporte (10) usando los dos tornillos (5). Apriete los tornillos firmemente, pero no demasiado.
9. Ver Figura 7 . Verifique que el extremo del cable (1) esté seguro en la pieza de soporte (2) antes de pasar el cable del respaldo.

NOTA

Si aprieta demasiado los tornillos del mango de ajuste, este último podría dañarse.

10. Mientras sostiene el deflector de aire izquierdo montado en medio de la estructura y la pieza de soporte del mango de ajuste con el mango de ajuste y el cable en su orientación montada (el deflector de aire termina ubicado firmemente entre la pieza de soporte del mango de ajuste y el travesaño de la estructura), alinee el agujero de montaje superior del deflector (2do orificio desde la parte superior del deflector) con una ranura grande en la pieza de soporte del mango de ajuste. Alinee el agujero de montaje inferior del deflector de aire con el agujero inferior de la pieza de soporte del mango de ajuste.
11. Ver Figura 5 . Coloque el deflector de aire y la pieza de soporte del mango de ajuste en posición mientras pasa el cable del respaldo a través de la ranura ovalada grande (8) de la placa de travesaño de la estructura (5) y hacia abajo a través de la abertura de inferior (6) del compartimiento detrás de la placa de travesaño de la estructura.

NOTA

Con el mango de ajuste ya instalado en la pieza de soporte, puede que quiera acceder a los elementos de sujeción de montaje de la pieza de soporte desde el lado derecho del vehículo.

No use Loctite en los sujetadores utilizados para sujetar el deflector de aire en la estructura media en la estructura. Si Loctite entra en contacto con el deflector de aire, causará daños.

12. Usando los elementos de sujeción del kit deflector de aire montado en medio de la estructura, instale el tornillo con cabeza de botón largo de 7/8 pulgadas con la arandela de seguridad y la arandela plana de 1 pulgada OD a través de la ranura de la pieza de soporte del mango de ajuste y a través del agujero de montaje superior (2do desde la parte superior) del deflector de aire. Instale el tornillo en la tuerca autoremachable superior (instalado como parte del kit de deflector de aire o como parte del kit de respaldo ajustable). Apriete el tornillo lo suficiente, pero no del todo.

13. Instale el tornillo con cabeza de botón largo de 3/4 pulgadas con la arandela de seguridad y la arandela plana de 5/8 pulgada OD (del kit de deflector de aire) a través del agujero inferior de la pieza de soporte del mango de ajuste y a través del agujero de montaje inferior del deflector de aire. Instale el tornillo en la tuerca autoremachable inferior de la placa del travesaño de la estructura (instalada como parte del kit deflector de aire). Con la pieza de soporte de sujeción y el deflector de aire alineados, y con la lengüeta doblada/ de gancho de la pieza de soporte del mango de ajuste apretada contra el borde superior de la ranura ovalada de la estructura, apriete el tornillo.

Par de ajuste: 2,8–3,9 N·m (25–35 in-lbs) *Tornillo*

14. Con la pieza de soporte de sujeción y el deflector de aire alineados, y con la lengüeta doblada/ de gancho de la pieza de soporte del mango de ajuste apretada contra el borde superior de la ranura ovalada de la placa de travesaño de la estructura, apriete el tornillo.

Par de ajuste: 2,8–3,9 N·m (25–35 in-lbs) *Tornillo*

15. **Modelos California con tubo recipiente del evaporador:** vea Figura 14 . Tome la presilla con dorso adhesivo (17) del kit. Limpie el área plana de la pieza de soporte del mango de ajuste aproximadamente en la ubicación de la que se quitó la presilla de la manguera de plástico de fábrica usando alcohol isopropílico. Fije la presilla en la pieza de soporte y pase el tubo evaporador a través de la presilla. Doble la presilla para aferrar el tubo de forma segura.

16. Vea la Figura 10. Termine de pasar el cable (1) entre el compartimento de la batería y la caja de fusibles/eléctrica. Puede que sea necesario aflojar la caja eléctrica para ajustar el cable entre la estructura y la caja eléctrica. Continúe pasando el cable (1) desde la parte posterior de la caja eléctrica entre la estructura y el guardabarros trasero hasta llegar a la parte superior del guardabarros trasero y la pieza de soporte del respaldo.

NOTA

Si aprieta demasiado los tornillos del mango de ajuste, este último podría dañarse.

17. Ver Figura 3 . Instale el mango de ajuste del respaldo (2) en la pieza de soporte del mango de ajuste (1) como se muestra con los tornillos de cabeza plana provistos (3) (artículo 5, Figura 14). Ajuste los tornillos firmemente.



Figura 6. Una la pieza de soporte del respaldo con las tuercas de reborde y atornillela.



Figura 7. Posición del cable de ajuste del asiento (vista desde abajo del mango instalado)

INSTALACIÓN FINAL: TODOS MODELOS.

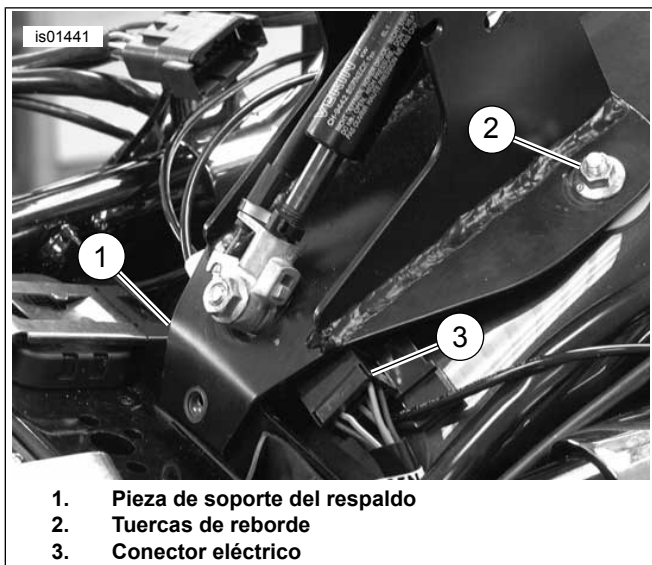
1. Ver Figura 4 . Instale la tuerca de ajuste rápido (1) en la ubicación mostrada.
2. **Para los modelos 1999 y posteriores:** vea Figura 14 . Instale la pieza de soporte del respaldo (1) como se muestra utilizando las tuercas de reborde (2), las arandelas (3) y el tornillo (5). **Modelos 1997-1998 :** Utilice tornillos hexagonales (4) y arandelas (3).
3. Ver Figura 6 . Deslice el conector eléctrico (3) para que la pieza de soporte no interfiera con este.

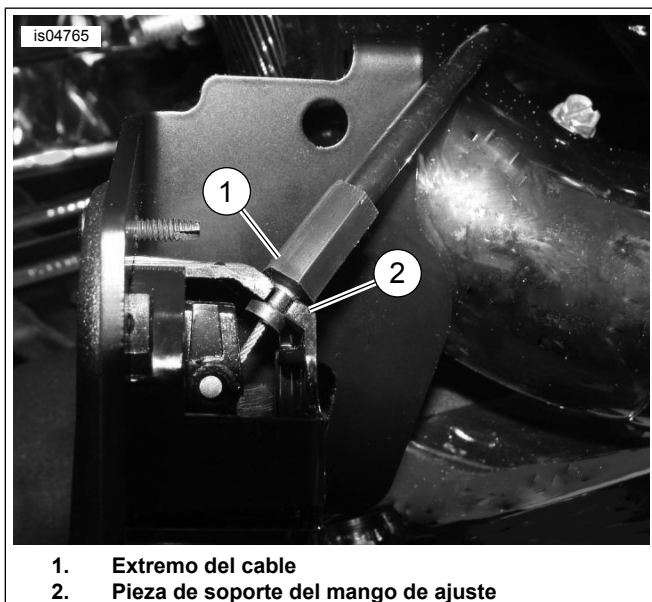

Figura 8. Pase el cable de respaldo a través de la estructura (se muestran los modelos de 2008).

4. Ver Figura 11 . Conecte el cable de liberación (1) a la pieza de soporte de montaje del respaldo (2) como se muestra. Fije cuidadosamente el cable al eje del resorte de gas (4) con la correa de cables proporcionada (3).

INSTALACIÓN DE PROTECTOR DEL ASIENTO

1. Instale temporalmente el asiento sobre el mecanismo del respaldo.
2. Instale, pero no ajuste, los elementos de sujeción de montaje del asiento.
3. Instale el respaldo del motociclista siguiendo las instrucciones bajo **INSTALACIÓN DEL RESPALDO**.
4. Ver Figura 14 . Tome el protector del asiento (20).
5. Aplique cinta adhesiva al protector del asiento como ayuda para ubicar el protector en el asiento.
 - a. Aplique cinta adhesiva al lado suave no adhesivo del protector del asiento.
 - b. La cinta adhesiva debe extenderse 2 pulg. (5.1 cm) más allá de cada extremo del lado más corto del protector del asiento.
6. Inserte el protector del asiento desde arriba entre la parte trasera de la abertura del asiento y el mecanismo del respaldo hasta llegar al borde con la cinta. No fije el protector con cinta adhesiva en el asiento en este momento.
7. Ver Figura 13 . Con el respaldo y el asiento ubicados en sus lugares, empuje el respaldo hacia adelante completamente (3). El mecanismo del respaldo se presionará contra la parte inferior del asiento y contra el protector del asiento insertado.

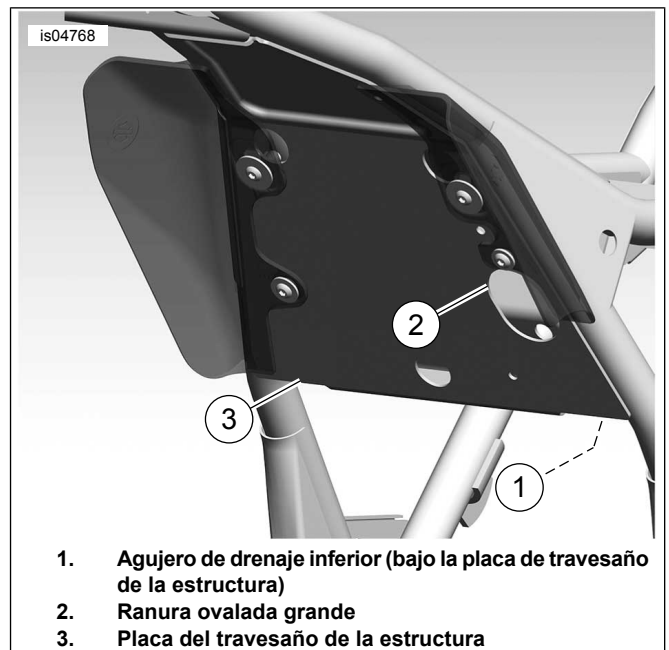
NOTA

El propósito del protector del asiento es evitar el desgaste prematuro entre el mecanismo del respaldo y la parte inferior

del asiento. Si el protector del asiento se coloca demasiado bajo en la abertura del asiento, el mecanismo del respaldo, cuando se empuje hacia adelante, podría enganchar el borde superior del protector y resultaría difícil volverlo a la posición recta.

8. Con el mecanismo del respaldo totalmente hacia adelante, ajuste el protector del asiento para que el borde superior se posicione aproximadamente a 1/2 pulgadas (13 mm) sobre el borde trasero del mecanismo dentro del bolsillo del asiento.
9. Adhiera temporalmente la cinta adhesiva al asiento para retener la posición determinada.
10. Manteniendo el protector del asiento encintado en su lugar, retire el asiento y colóquelo sobre una superficie limpia y suave.
11. Marque o indique de algún modo la ubicación de los bordes del protector del asiento en la parte inferior del asiento.
12. Retire el protector del asiento y la cinta adhesiva del protector.

NOTA

Para evitar que el respaldo insertado enganche el protector cuando se instale el respaldo, enrolle ligeramente el borde superior del protector del asiento que estará más cerca de la parte del asiento trasero del asiento.

13. Ver Figura 9 . Tome nota de la forma de la superficie que el protector del asiento (2) cubrirá y moldee con cuidado el protector para que se adapte mejor a los contornos del asiento (1).
14. Observe la ubicación del protector del asiento y limpie un área cuadrada aproximada de cuatro pulgadas con agua jabonosa o alcohol.
15. Retire el forro adhesivo del protector del asiento y coloque el protector del asiento sobre la ubicación destinada.
16. Presione desde la mitad del protector del asiento hacia afuera para retirar las burbujas de aire entre el protector y el asiento.
17. Deje secar el adhesivo durante 24 horas antes de humedecer por completo o dejar en temperaturas extremas.

INSTALACIÓN DEL ASIENTO

⚠ ADVERTENCIA

Después de instalar el asiento, tire de este hacia arriba para comprobar que esté asegurado en su lugar. Al conducir la motocicleta, un asiento flojo podría moverse, ocasionar la pérdida del control y causar la muerte o lesiones graves. (00070b)

Instale el asiento y la correa de sujeción (si la tiene) con los elementos de sujeción retirados anteriormente.

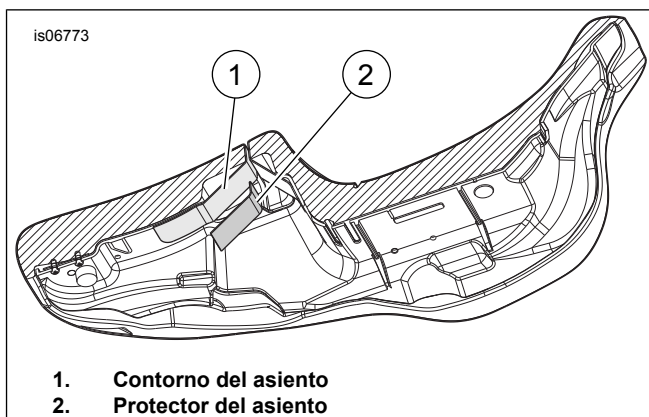

1. Contorno del asiento
2. Protector del asiento

Figura 9. Parte inferior del asiento



1. Cable del respaldo

Figura 10. Ubicación del cable del respaldo

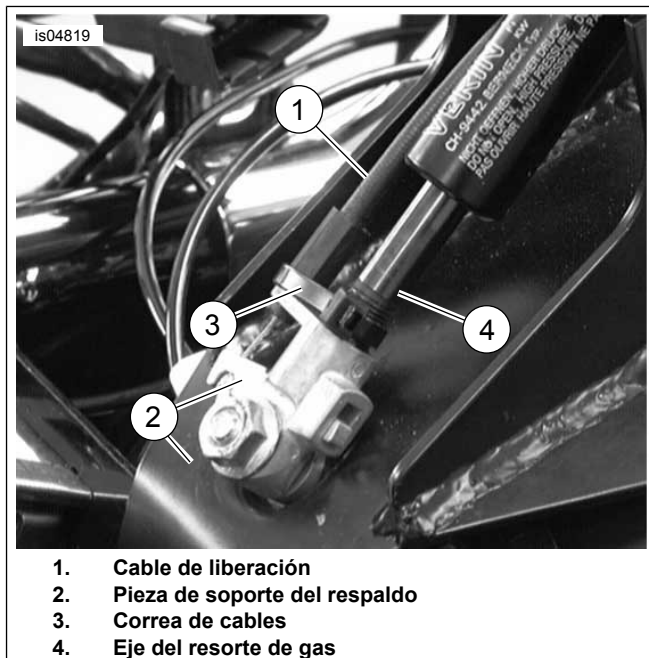

1. Cable de liberación
2. Pieza de soporte del respaldo
3. Correa de cables
4. Eje del resorte de gas

Figura 11. Conecte el cable con la pieza de soporte del respaldo

INSTALACIÓN DEL RESPALDO

⚠ ADVERTENCIA

Después de instalar el respaldo, tire del asiento hacia arriba para asegurarse de que esté bloqueado en su posición. Al conducir la motocicleta, un respaldo flojo puede moverse ocasionando la pérdida del control, lo que puede causar lesiones graves o la muerte. (00386a)

1. Ver Figura 12 . Presione la palanca ubicada en la pieza de soporte del respaldo según se muestra. Inserte el respaldo y presione suavemente hasta que se abra en su lugar.



Figura 12. Instalación del respaldo

FUNCIONAMIENTO

⚠ ADVERTENCIA

Después de instalar el respaldo, tire del asiento hacia arriba para asegurarse de que esté bloqueado en su posición. Al conducir la motocicleta, un respaldo flojo puede moverse ocasionando la pérdida del control, lo que puede causar lesiones graves o la muerte. (00386a)

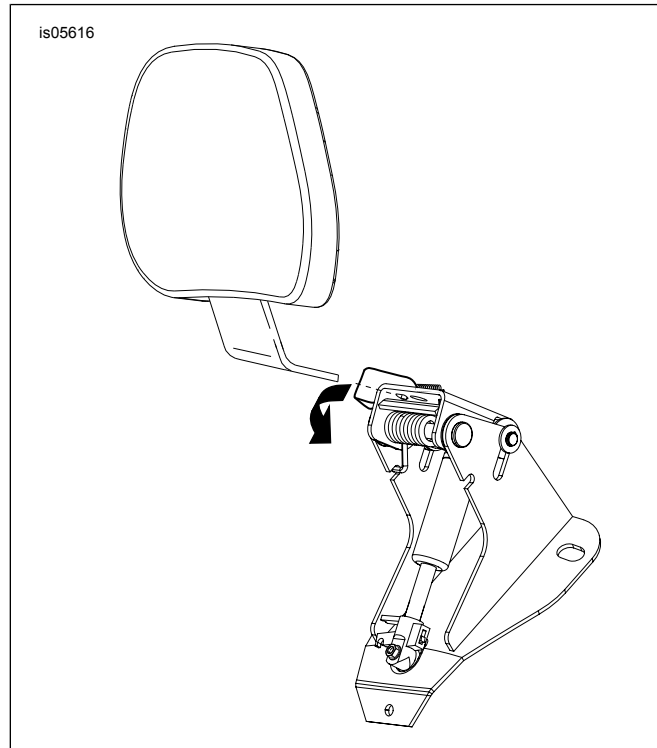
1. Ver Figura 13 . El mango de ajuste se usa para mover la almohadilla del respaldo hacia las posiciones adelante y atrás.
2. Para ajustar la almohadilla del respaldo hacia adelante o atrás, (2), empuje el mango. Reclinarse contra la almohadilla del respaldo ayudará a ajustarla hacia atrás. Mantener su peso levantado de la almohadilla del respaldo mientras se empuja el mango hará que el respaldo llegue a su posición completa hacia adelante. Al liberar el mango el respaldo se bloqueará en posición.
3. Para ajustar la almohadilla del respaldo hacia arriba y hacia abajo, (1), tire de la perilla en la parte trasera de la almohadilla. Mueva el respaldo hacia arriba o hacia abajo en la posición deseada y luego libere, cuando la almohadilla esté en la posición deseada.

NOTA

Tenga cuidado al empujar el asiento hacia adelante en su posición de montaje completa (3). Si se empuja el asiento demasiado hacia adelante se podría desgarrar el material del asiento.

4. La almohadilla del respaldo debe empujarse hacia adelante contra el asiento (3) como se muestra para facilitar la salida de la motocicleta sin activar el mango de liberación.

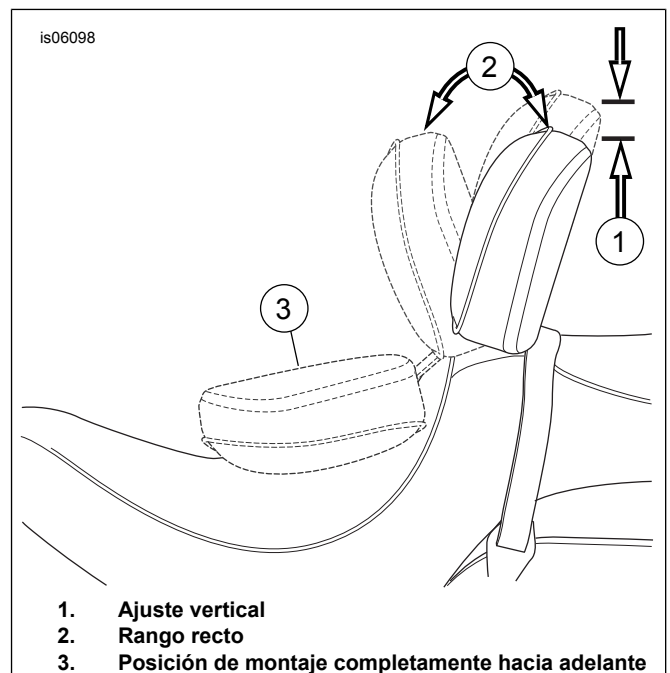

1. Ajuste vertical
2. Rango recto
3. Posición de montaje completamente hacia adelante

Figura 13. Posiciones del respaldo

PIEZAS DE SERVICIO

285044



Figura 14. Piezas de servicio: Kit de elementos de sujeción de montaje plano del respaldo ajustable del motociclista

Tabla 1. Tabla de piezas de servicio: Kit de respaldo ajustable del motociclista

Artículo	Descripción (cantidad)	Número de pieza
1	Base de montaje del respaldo	52482-01A
2	Tuerca de reborde 1/4-20 (2)	7716
3	Arandela (2)	6223
4	Tornillo de reborde hexagonal, (2) (modelos 1997-1998)	No se vende por separado
5	Tornillo de reborde hexagonal, 1/4-20 x 5/8 pulgadas (2)	3921
6	Tuerca de ajuste rápido	8108
7	Kit de mango de accionador (incluye los artículos 8-19)	52367-09
8	• Presilla de alambre	No se vende por separado
9	• Mango del accionador y cable	No se vende por separado
10	• Pieza de soporte de mango del accionador	No se vende por separado
11	• Tornillo autorroscante 5/16-18 x 3/4 pulgadas	4328
12	• Correa de cables	No se vende por separado
13	• Tuerca de reborde 1/4-20 (modelos 2000-2008)	7716
14	• Tornillo de cabeza plana, 10-24	2933
15	• Tuerca, autoremachable, 1/4-20 (modelos 2008)	8194
16	• Tornillo de casquete con cabeza hexagonal, 1/4-20 x 1.0 pulgadas (modelos 2008)	2551W
17	• Presilla adhesiva	10103
18	• Cuña de la pieza de soporte del mango (modelos 2008)	No se vende por separado
19	• Tuerca con arandela de seguridad, 10-20 keps (2)	7838
20	Protector del asiento, respaldo adhesivo, 3 1/2 x 3 pulg.	52300017
21	Kit de resorte de gas	52300681

Artículos mencionados en el texto, pero no incluidos en el kit:

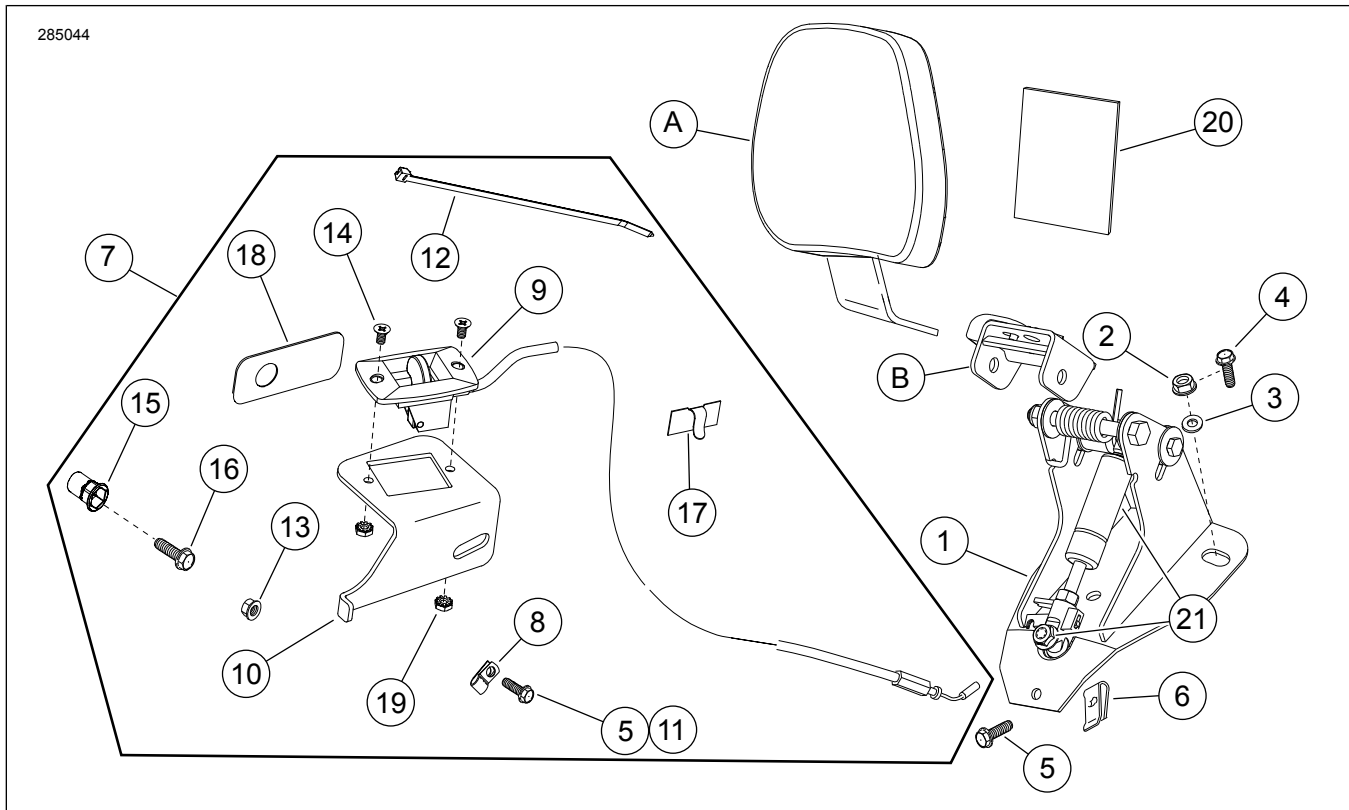
Tabla 1. Tabla de piezas de servicio: Kit de respaldo ajustable del motociclista

Artículo	Descripción (cantidad)	Número de pieza
A	Almohadilla del respaldo	Se vende por separado
B	Kit de reparación de la pieza de soporte de pivote (incluye la pieza de soporte de pivote, la palanca, resorte y elementos de sujeción)	52342-09