



INSTRUCCIONES

J04729

2019-07-25



KIT DE ELEMENTOS DE SUJECIÓN DE MONTAJE DEL RESPALDO AJUSTABLE DEL CONDUCTOR FL

GENERALIDADES

Número de kit

52593-09A

Modelos

Para obtener información de la adaptación a los modelos, vea el catálogo de venta al detalle de P&A (piezas y accesorios) o la sección Piezas y accesorios en www.harley-davidson.com (inglés solamente).

⚠ ¡ADVERTENCIA

La seguridad del motociclista y del pasajero dependen de la instalación correcta de este kit. Use los procedimientos correspondiente del Manual de servicio. Si el procedimiento no está dentro de sus capacidades o si no tiene las herramientas correctas, pida a un concesionario Harley-Davidson que realice la instalación. La instalación incorrecta de este kit podría resultar en lesiones graves o la muerte. (00333b)

NOTA

Esta hoja de instrucciones hace referencia a la información del Manual de servicio. Para esta instalación se requiere un manual de servicio del modelo de su motocicleta. Este manual está disponible en un concesionario Harley-Davidson.

Contenido del kit

Vea la Figura 14 y la Tabla 1.

INSTALACIONES - MODELOS 1997 a 2007

1. Retire el asiento y la correa de sujeción existentes según las instrucciones del manual de servicio. Los modelos equipados con un mango de sujeción deben dejar el mango de sujeción en su posición. Retire solamente las tuercas. Guarde todos los elementos de sujeción para la instalación.
2. Retire la cubierta lateral izquierda de acuerdo con las instrucciones del manual de servicio.
3. Vea Figura 1. **Modelos 1999 y posteriores:** retire las tuercas de brida (2) en el lugar indicado, si corresponde. Deje las arandelas de retención de nailon (1) en su posición. **Modelos 1997-1998:** retire los pernos.



Figura 1. Retire las tuercas de reborde/ubicación de la pieza de soporte

4. Vea Figura 2. Instale la pieza de soporte del mango de ajuste (1) con los elementos de sujeción adecuados: **Modelos 2000-2007:** vea Figura 14. Utilice el tornillo (5) y la tuerca de reborde (13). **Modelos 1997-1999:** vea Figura 14. Utilice el tornillo autorroscante (11).
 5. **Vehículos equipados con control de crucero:** vea Figura 14. Instale el cable de control de crucero a través de la presilla del cable (8). Instale el tornillo (5 o 11) a través de la presilla del cable. En los modelos 2000-2008, instale la tuerca de reborde (13).
 6. Vea Figura 7. Verifique que el extremo del cable (1) esté asegurado en la pieza de soporte (2) antes del enrutamiento del cable del respaldo.
- NOTA**
El apriete excesivo de los tornillos del mango de ajuste puede dañar el mango de ajuste.
7. Vea Figura 3. Introduzca el cable en el mango a través de la pieza de soporte del mango de ajuste (1) e instale el mango de ajuste del respaldo (2) en la pieza de soporte, como se muestra, con los tornillos de cabeza plana suministrados (3) (artículo 5 u 11, figura 17). Apriete firmemente los tornillos. Alimente el cable debajo del bastidor y hacia arriba debajo del asiento.
 8. Proceda a la **INSTALACIÓN FINAL - TODOS LOS MODELOS.**



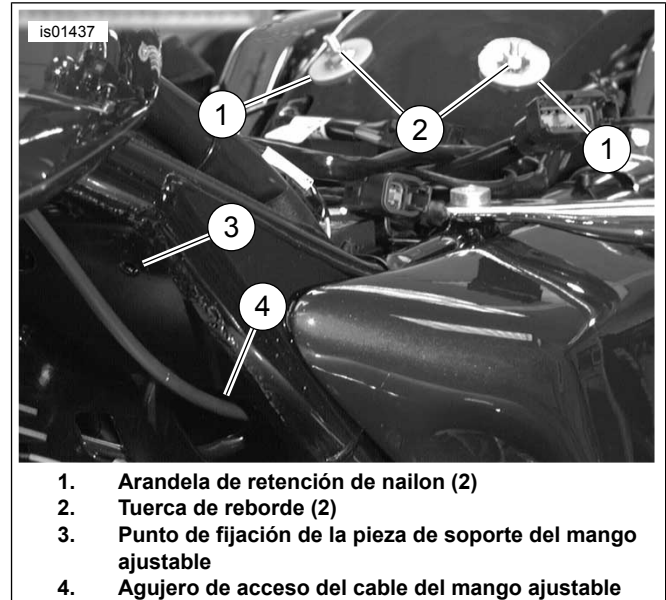

1. Pieza de soporte del mango de ajuste

Figura 2. Pieza de soporte del mango de ajuste instalado

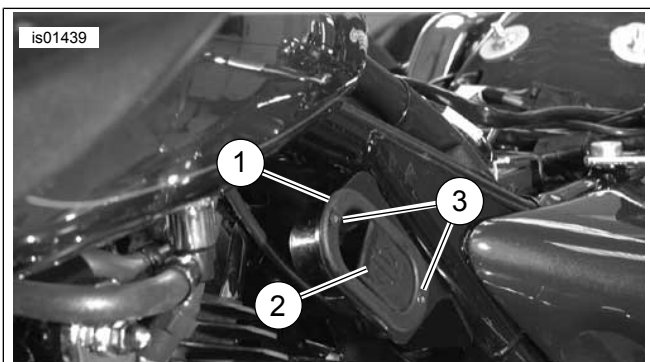

1. Pieza de soporte del mango de ajuste (se muestra el genérico)
2. Mango de ajuste del respaldo
3. Tornillo (2)

Figura 3. Mango de ajuste del respaldo instalado



1. Ubicación de la tuerca de ajuste rápido

Figura 4. Instale la tuerca de ajuste rápido

INSTALACIÓN - MODELOS 2008

Modelos sin el accesorio del deflector de aire montado en medio de la estructura

1. Retire el asiento y la correa de sujeción existentes de acuerdo con las instrucciones del manual de servicio. Los modelos equipados con un mango de sujeción deben dejar instalado el mango de sujeción. Retire solamente las tuercas de montaje. Guarde todos los elementos de sujeción para la instalación.
2. Retire la cubierta lateral izquierda según las instrucciones del manual de servicio.
3. Vea Figura 1 . Retire las tuercas de reborde (2). Deje las arandelas de retención de nailon (1) en su posición.
4. **Modelos de California con el tubo de recipiente evaporador:** extraiga la presilla de la manguera de plástico del agujero de la placa del bastidor en la ubicación donde se va a montar la pieza de soporte del mango de ajuste. Deseche la presilla de la manguera de plástico.

NOTA

Los siguientes pasos proporcionarán un orificio de montaje de la pieza de soporte del mango de ajuste del respaldo roscado en el bastidor de 2008. La tuerca especial autoremachable incluida en el kit se inserta en el orificio superior izquierdo en forma hexagonal en la placa del bastidor (donde se monta el respaldo) y se asegura en su posición al deformar la tuerca con un tornillo. Se debe tener cuidado al verificar que la tuerca esté completamente enganchada en el orificio hexagonal al apretar el tornillo para enganchar la tuerca en la placa del bastidor.

5. Vea Figura 14 . Saque la tuerca autoremachable (15) y el tornillo (16) del kit. Instale el tornillo de cabeza hexagonal en el extremo con reborde de la tuerca autoremachable hasta que la cabeza del tornillo solo haga contacto con la parte superior de la tuerca.

NOTA

Si es necesario, limpie cualquier pintura del orificio hexagonal para enganchar completamente la tuerca autoremachable en el orificio.

6. Instale la tuerca autoremachable y atornille en el orificio hexagonal superior de la placa del bastidor donde se monta el soporte del respaldo. Enganche el hombro hexagonal de la tuerca en el orificio hexagonal del bastidor.
7. Gire el tornillo con una llave 7/16 mientras sostiene firmemente la tuerca autoremachable en su posición. La parte posterior de la tuerca autoremachable detrás de la placa del bastidor se deformará para engancharse a la placa del bastidor.
8. Apriete el tornillo (aproximadamente 2-1/2 vueltas).
Par: 6,8–7,4 N·m (60–65 in-lbs) *Tornillo de la placa del bastidor*
9. Retire el tornillo (16) y deseche.

10. Sostenga la pastilla de reglaje (18) con el orificio en la cuña alineado con la ranura en la pieza de soporte (10) y alineada con la tuerca autoremachable en la placa del bastidor, para que así la pastilla de reglaje quede intercalada entre la pieza de soporte y la placa del bastidor. Instale la pieza de soporte del mango de ajuste (10) y la pastilla de reglaje con el tornillo de reborde (5) a través de la pieza de soporte y la pastilla de reglaje y en la tuerca autoremachable. Asegúrate de que la lengüeta doblada/de gancho de la pieza de soporte se enganche en el borde del orificio ovalado grande en el bastidor. Cuando esté alineado, apriete el tornillo de reborde.

Par: 5,1–6,2 N·m (45–55 in-lbs) *Tornillo de reborde*

11. **Modelos de California con el tubo de recipiente evaporador:** vea Figura 14 . Saque la presilla con respaldo adhesivo (17) del kit. Limpie el área plana de la pieza de soporte del mango de ajuste aproximadamente en el lugar donde se extrajo la presilla de la manguera de plástico con alcohol isopropílico. Fije la presilla a la pieza de soporte y enrute el tubo evaporador a través de la presilla. Doble la presilla hacia abajo para capturar el tubo de forma segura.
12. Vea Figura 14 . Saque el mango del accionador y el cable (9) del kit.
13. Vea Figura 7 . Verifique que el extremo del cable (1) esté asegurado en la pieza de soporte (2) antes del enrutamiento del cable del respaldo.
14. Vea Figura 8 . Pase el cable del respaldo a través de la abertura grande en la pieza de soporte del mango de ajuste, luego a través de la ranura ovalada grande (2) en la placa de travesaño del bastidor (3) y hacia abajo a través del orificio de drenaje inferior (1) ubicado en la esquina inferior del placa de travesaño del bastidor, donde la placa de travesaño se encuentra con el bastidor trasero.
15. Vea Figura 10 . Enrute el cable (1) entre el compartimiento de la batería y la caja eléctrica/de fusibles. Puede ser necesario aflojar la caja eléctrica para ajustar el cable entre el bastidor y la caja eléctrica. Continúe con el enrutamiento del cable (1) desde la parte posterior de la caja eléctrica hasta llegar entre el bastidor y el guardabarros trasero, y finalmente hasta la parte superior del guardabarros trasero y hasta la pieza de soporte del respaldo.



Figura 5. Modelos 2008: Ubicaciones del fijador - Vista del bastidor hacia atrás del cilindro trasero (se eliminó el motor para mayor claridad)

Modelos con el accesorio del deflector de aire montado en medio del bastidor

1. Retire el asiento y la correa de sujeción existentes de acuerdo con las instrucciones del manual de servicio. Los modelos equipados con un mango de sujeción deben dejar instalado el mango de sujeción. Retire solamente las tuercas de montaje. Guarde todos los elementos de sujeción para la instalación.
2. Retire la cubierta lateral izquierda de acuerdo con las instrucciones del manual de servicio.
3. Vea Figura 1 . Retire las tuercas de reborde (2) en la ubicación indicada, si corresponde. Deje las arandelas de retención de nailon (1) en su posición.
4. **Modelos de California con el tubo de recipiente evaporador:** extraiga la presilla de la manguera de plástico del agujero de la placa del bastidor en la ubicación donde se va a montar la pieza de soporte del mango de ajuste. Deseche la presilla de la manguera de plástico.

NOTA

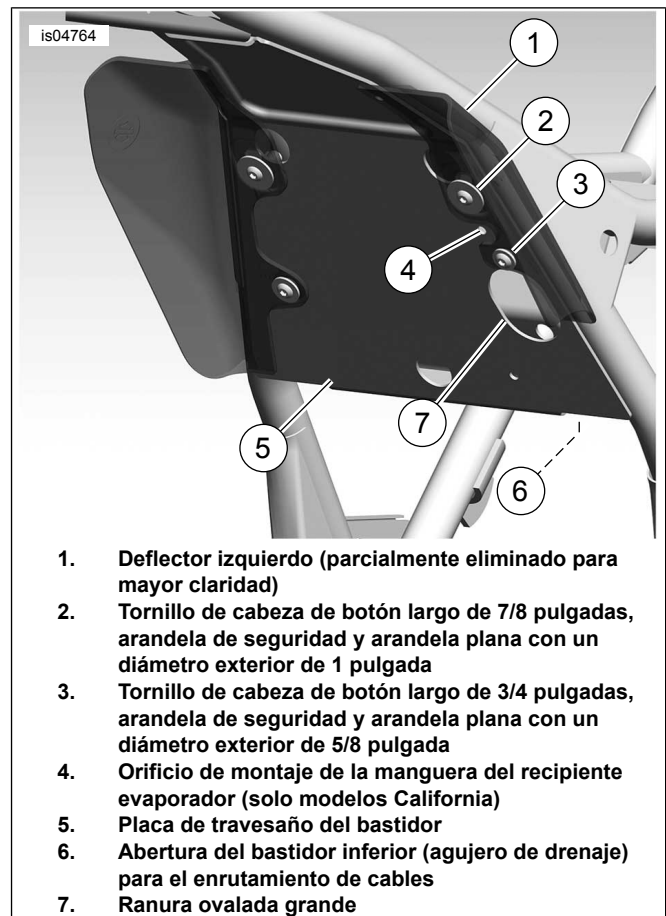
Si se instala el kit de accesorio del deflector de aire montado en medio de la estructura, siga el paso 5 y vaya al paso 7. Si el accesorio del deflector de aire montado en medio de la estructura ya se ha instalado, vaya al paso 6.

5. Siga las instrucciones incluidas con el kit de deflector de aire montado en medio de la estructura para instalar las cuatro tuercas "especiales" autoremachables.
6. Vea Figura 5 . Retire el deflector de aire izquierdo (1) y los elementos de sujeción (2 y 3).
7. Vea Figura 14 . Saque la pieza de soporte del mango del accionador (10) del kit.

NOTA

Los elementos de sujeción de montaje del deflector de aire se debe utilizar/reutilizar para montar la pieza de soporte del mango de ajuste.

8. Vea Figura 14 . Inserte el cable (parte del artículo 9) a través de la abertura en la pieza de soporte del mango de ajuste (10) como se muestra. Instale el mango de ajuste (parte del artículo 9) en la pieza de soporte (10) con los dos tornillos (5). Apriete los tornillos con firmeza, pero no demasiado.
9. Vea Figura 7 . Verifique que el extremo del cable (1) esté asegurado en la pieza de soporte (2) antes del enrutamiento del cable del respaldo.

NOTA

El apriete excesivo de los tornillos del mango de ajuste puede dañar el mango de ajuste.

10. Mientras sostiene el deflector de aire montado en medio de la estructura del lado izquierdo y la pieza de soporte del mango de ajuste con el mango de ajuste y el cable en su orientación de montaje, para que el deflector de aire quede capturado entre la pieza de soporte del mango de ajuste y el travesaño del bastidor, alinee el orificio de montaje superior del deflector (2.º orificio desde la parte superior del deflector) con una ranura grande en el soporte del mango de ajuste. Alinee el orificio de montaje inferior en el deflector de aire con el orificio inferior en la pieza de soporte del mango de ajuste.
11. Vea Figura 5 . Coloque el deflector de aire y la pieza de soporte del mango de ajuste en su posición mientras introduce el cable del respaldo a través de una ranura ovalada grande (8) en la placa del travesaño del bastidor (5) y hacia abajo a través de la abertura del bastidor inferior (6) en el compartimiento detrás de la placa del travesaño del bastidor.

NOTA

Con el mango de ajuste ya instalado en la pieza de soporte, sería recomendable acceder a los elementos de sujeción de montaje de la pieza de soporte del lado derecho del vehículo.

No utilice Loctite en los fijadores utilizados para asegurar el deflector de aire montado en medio de la estructura en el bastidor. Si el Loctite entra en contacto con el deflector de aire, se producirán daños.

12. Con los elementos de sujeción del kit de deflector de aire montado en medio de la estructura, instale el tornillo de cabeza de botón de 7/8 pulgadas de largo con la arandela de seguridad y la arandela plana de 1 pulgada de diámetro exterior a través de la ranura en la pieza de soporte del mango de ajuste y a través del orificio de montaje superior (2.º desde la parte superior) del deflector de aire. Instale el tornillo en la tuerca autoremachable superior (instalada como parte del kit de deflector de aire o como parte del kit del respaldo ajustable). Apriete bien el tornillo, pero no lo apriete por completo.

13. Instale el tornillo de cabeza del botón de 3/4 pulgadas de largo con la arandela de seguridad y la arandela plana de 5/8 pulgadas de diámetro exterior (del kit de deflector de aire) a través del orificio inferior en la pieza de soporte del mango de ajuste y a través del orificio de montaje inferior del deflector de aire. Instale el tornillo en la tuerca autoremachable inferior en la placa de travesaño del marco (instalada como parte del kit deflector de aire). Mientras que sostiene la pieza de soporte y el deflector de aire alineados, y con la lengüeta doblada/de gancho de la pieza de soporte del mango de ajuste apretada contra el borde superior de la ranura ovalada grande en el bastidor, apriete el tornillo.

Par: 2,8–3,9 N·m (25–35 **in-lbs**) *Tornillo*

14. Mientras que sostiene la pieza de soporte y el deflector de aire alineados, y con la lengüeta doblada/de gancho de la pieza de soporte del mango de ajuste apretada contra el borde superior de la placa de travesaño del bastidor, apriete el tornillo.

Par: 2,8–3,9 N·m (25–35 **in-lbs**) *Tornillo*

15. **Modelos de California con el tubo de recipiente evaporador:** vea Figura 14 . Saque la presilla con respaldo adhesivo (17) del kit. Limpie el área plana de la pieza de soporte del mango de ajuste aproximadamente en el lugar donde se extrajo la presilla de la manguera de plástico con alcohol isopropílico. Fije la presilla a la pieza de soporte y enrute el tubo evaporador a través de la presilla. Doble la presilla hacia abajo para capturar el tubo de forma segura.

16. Vea Figura 10 . Finalice el enrutamiento del cable (1) entre el compartimiento de la batería y la caja eléctrica/de fusibles. Puede ser necesario aflojar la caja eléctrica para ajustar el cable entre el bastidor y la caja eléctrica. Continúe con el enrutamiento del cable (1) desde la parte posterior de la caja eléctrica hasta llegar entre el bastidor y el guardabarros trasero, y finalmente hasta la parte superior del guardabarros trasero y hasta la pieza de soporte del respaldo.

NOTA

El apriete excesivo de los tornillos del mango de ajuste puede dañar el mango de ajuste.

17. Vea Figura 3 . Instale el mango de ajuste del respaldo (2) en la pieza de soporte del mango de ajuste (1) como se muestra con los tornillos de cabeza plana suministrados (3)(artículo 5, Figura 14). Apriete firmemente los tornillos.

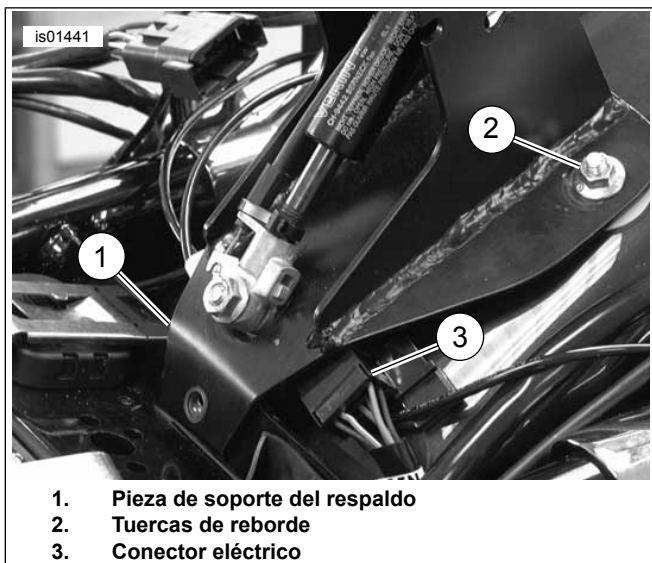

1. Pieza de soporte del respaldo
2. Tuercas de reborde
3. Conector eléctrico

Figura 6. Fije la pieza de soporte del respaldo con las tuercas de reborde y el tornillo

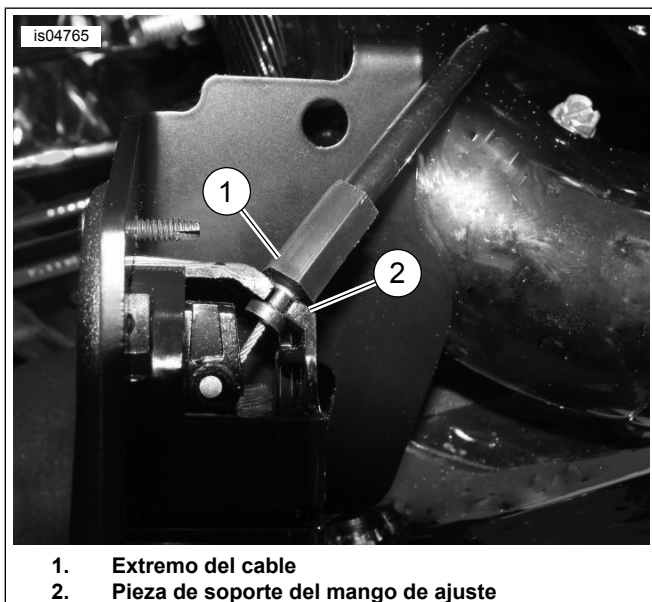

1. Extremo del cable
2. Pieza de soporte del mango de ajuste

Figura 7. Posición del cable de ajuste del asiento (vista desde debajo del mango instalado)

INSTALACIÓN FINAL - TODOS LOS MODELOS

1. Vea Figura 4 . Instale la tuerca de ajuste rápido (1) en la ubicación mostrada.
2. **Modelos 1999 y posteriores:** vea Figura 14 . Instale la pieza de soporte del respaldo (1) como se muestra con las tuercas de reborde (2), las arandelas (3) y el tornillo (5). **Modelos 1997-1998:** utilizar tornillos hexagonales (4) y arandelas (3).
3. Vea Figura 6 . Deslice el conector eléctrico (3) hacia un lado para que la pieza de soporte no interfiera con este.

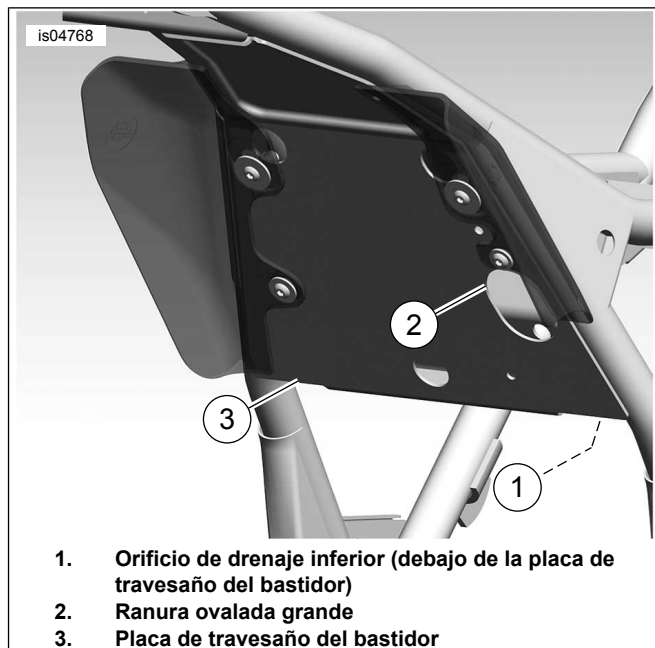

1. Orificio de drenaje inferior (debajo de la placa de travesaño del bastidor)
2. Ranura ovalada grande
3. Placa de travesaño del bastidor

Figura 8. Enrutamiento del cable del respaldo a través del bastidor (se muestran los modelos 2008)

4. Vea Figura 11 . Fije el cable de liberación (1) al soporte de montaje del respaldo (2) como se muestra. Fije cuidadosamente el cable al eje del resorte de gas (4) con la correa de cables proporcionada (3).

INSTALACIÓN DEL PROTECTOR DE ASIENTO

1. Instale temporalmente el asiento sobre el mecanismo del respaldo.
2. Instale, pero sin apretar, los elementos de sujeción de montaje del asiento.
3. Instale el respaldo del conductor de acuerdo con las instrucciones debajo de **INSTALACIÓN DEL RESPALDO**.
4. Vea Figura 14 . Saque el protector del asiento (20).
5. Aplique cinta adhesiva al protector del asiento como ayuda para ubicar el protector en el asiento.
 - a. Aplique cinta adhesiva en el lado liso y no adhesivo del protector del asiento.
 - b. La cinta adhesiva se debe extender 2 pulg. (5,1 cm) más allá de cada borde del lado más corto del protector del asiento.
6. Inserte el protector del asiento desde arriba entre la parte trasera de la abertura del asiento y el mecanismo del respaldo hasta el borde con la cinta. No ponga el protector con cinta en el asiento en este momento.
7. Vea Figura 13 . Cuando el respaldo y el asiento estén en su posición, empuje el respaldo a la posición completamente hacia delante (3). El mecanismo del respaldo presionará contra la parte inferior del asiento y contra el protector del asiento insertado.

NOTA

El propósito del protector del asiento es evitar el desgaste anticipado entre el mecanismo del respaldo y la parte inferior del asiento. Si el protector del asiento se coloca demasiado

bajo en la abertura del asiento, el mecanismo del respaldo, cuando se empuja hacia adelante, puede enganchar el borde superior del protector y podría ser difícil devolverlo a su posición vertical.

8. Con el mecanismo del respaldo completamente hacia adelante, ajuste el protector del asiento para que el borde superior se posicione aproximadamente a 1/2 pulgada (13 mm) por encima del borde trasero del mecanismo dentro del bolsillo del asiento.
9. Adhiera temporalmente la cinta adhesiva al asiento para conservar la posición determinada.
10. Manteniendo el protector con cinta en su posición, retire el asiento y colóquelo boca abajo sobre una superficie lisa y limpia.
11. Marque o señale de otro modo la ubicación de los bordes del protector del asiento en la parte inferior del asiento.
12. Retire el protector del asiento y la cinta adhesiva del protector.

NOTA

Para evitar que el respaldo insertado enganche el protector cuando se está instalando el respaldo, enrolle ligeramente el borde superior del protector del asiento que estará más cerca de la parte del asiento de pasajero.

13. Vea Figura 9 . Tome nota de la forma de la superficie que el protector del asiento (2) cubrirá y con cuidado dele forma al protector para que se ajuste mejor a los contornos del asiento (1).
14. Observe la ubicación del protector del asiento y limpie un área cuadrada de aproximadamente cuatro pulgadas con agua jabonosa o alcohol.
15. Retire el revestimiento adhesivo del protector del asiento y coloque el protector del asiento sobre la ubicación prevista.
16. Presione desde el centro del protector del asiento hacia afuera para eliminar las burbujas de aire atrapadas entre el protector y el asiento.
17. Espere 24 horas para que el adhesivo se seque por completo antes de que se moje o se coloque a temperaturas extremas.

INSTALACIÓN DEL ASIENTO

⚠ ¡ADVERTENCIA

Después de instalar el asiento, tire de este hacia arriba para comprobar que esté asegurado en su lugar. Al conducir la motocicleta, un asiento flojo podría moverse, ocasionar la pérdida del control y causar la muerte o lesiones graves. (00070b)

Instale el asiento y la correa de sujeción (si está equipado) con los elementos de sujeción que se extrajeron previamente.

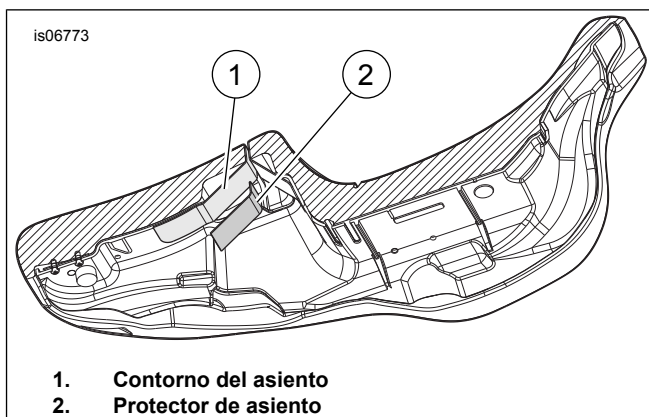

1. Contorno del asiento
2. Protector de asiento

Figura 9. Parte inferior del asiento



1. Cable del respaldo

Figura 10. Enrutamiento del cable del respaldo

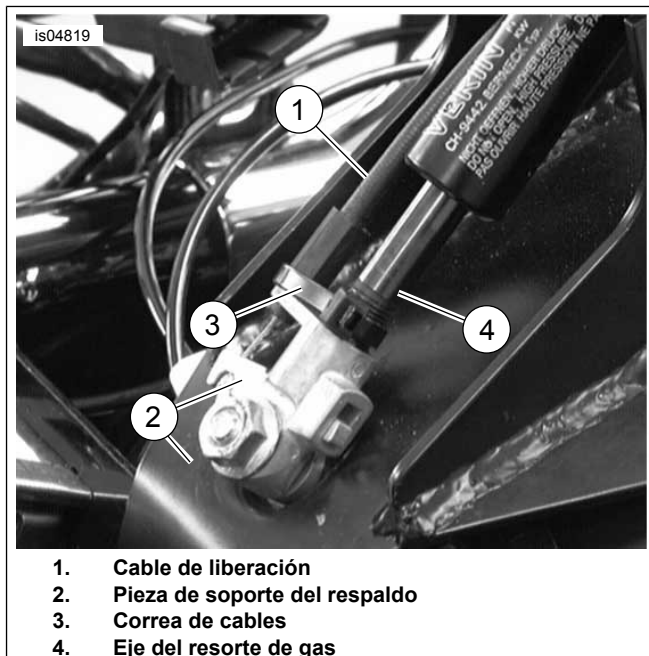

1. Cable de liberación
2. Pieza de soporte del respaldo
3. Correa de cables
4. Eje del resorte de gas

Figura 11. Conecte el cable a la pieza de soporte del respaldo

INSTALACIÓN DEL RESPALDO

⚠ ¡ADVERTENCIA

Después de instalar el respaldo, tire del asiento hacia arriba para asegurarse de que esté bloqueado en su posición. Al conducir la motocicleta, un respaldo flojo puede moverse ocasionando la pérdida del control, lo que puede causar lesiones graves o la muerte. (00386a)

1. Vea Figura 12 . Presione la palanca situada en la pieza de soporte del respaldo como se muestra. Inserte el respaldo y presione con cuidado hasta que encaje en su posición.



Figura 12. Instalación del respaldo

FUNCIONAMIENTO

⚠ ¡ADVERTENCIA

Después de instalar el respaldo, tire del asiento hacia arriba para asegurarse de que esté bloqueado en su posición. Al conducir la motocicleta, un respaldo flojo puede moverse ocasionando la pérdida del control, lo que puede causar lesiones graves o la muerte. (00386a)

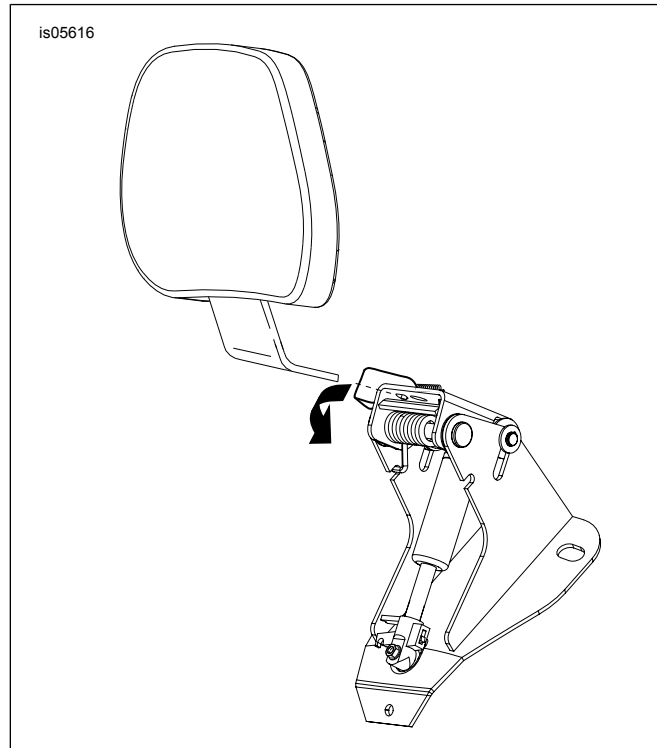
1. Vea Figura 13 . El mango de ajuste se utiliza para mover la almohadilla del respaldo hacia las posiciones delantera y trasera.
2. Para ajustar la almohadilla del respaldo hacia adelante o hacia atrás (2), empuje el mango. Inclínese hacia atrás contra la almohadilla del respaldo ayudará a ajustarlo hacia atrás. Manteniendo su peso fuera de la almohadilla del respaldo mientras empuja el mango hará que el respaldo llegue a su posición delantera completa. Liberar el mango bloqueará el respaldo en su posición.
3. Para ajustar la almohadilla del respaldo hacia arriba y hacia abajo (1), tire de la perilla en la parte posterior de la almohadilla. Mueva el respaldo hacia arriba o hacia abajo en la posición deseada y luego suéltelo cuando la almohadilla esté en la posición deseada.

NOTA

Tenga cuidado al empujar el asiento a la posición de montaje hacia delante (3). Empujar demasiado el asiento hacia adelante podría romper el material del asiento.

4. La almohadilla del respaldo se puede empujar hacia adelante contra el asiento (3) como se muestra para facilitar la salida y el de la motocicleta sin activar el mango de liberación.

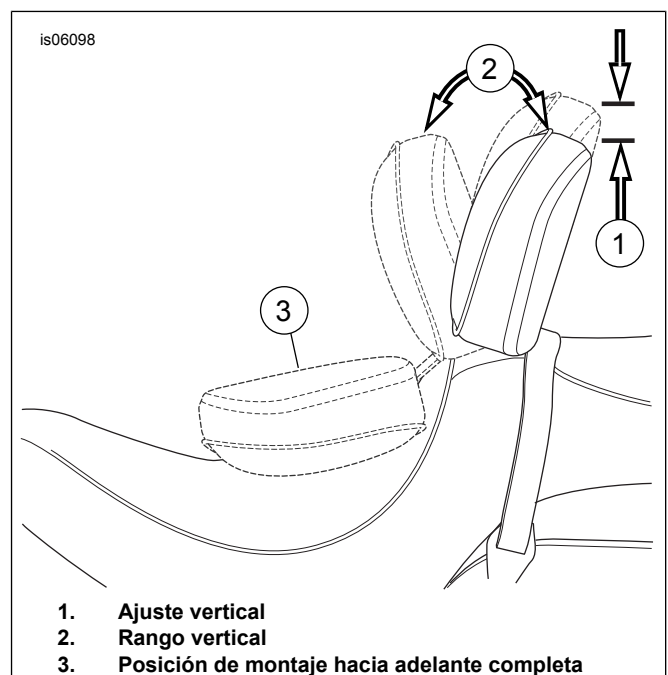

1. Ajuste vertical
2. Rango vertical
3. Posición de montaje hacia adelante completa

Figura 13. Posiciones del respaldo

PIEZAS DE SERVICIO

285044



Figura 14. Piezas de servicio: Kit de elementos de sujeción de montaje del respaldo del conductor ajustable

Tabla 1. Tabla de piezas de servicio: Respaldo del conductor ajustable

Artículo	Descripción (Cantidad)	Número de pieza
1	Base de montaje del respaldo	52482-01A
2	Tuerca de reborde 1/4-20 (2)	7716
3	Arandela (2)	6223
4	Tornillo de reborde hexagonal, (2) (modelos 1997-1998)	No se vende por separado
5	Tornillo de reborde hexagonal, 1/4-20 x 5/8 pulgadas (2)	3921
6	Tuerca de ajuste rápido	8108
7	Kit del mango del accionador (incluye artículos 8-19)	52367-09
8	• Presilla del cable	No se vende por separado
9	• Mango y cable del accionador	No se vende por separado
10	• Pieza de soporte del mango del accionador	No se vende por separado
11	• Tornillo autorroscante 5/16-18 x 3/4 pulgadas	4328
12	• Correa de cables	No se vende por separado
13	• Tuerca de reborde 1/4-20 (modelos 2000-2008)	7716
14	• Tornillo de cabeza plana, 10-24	2933
15	• Tuerca, autoremachable, 1/4-20 (modelos 2008)	8194
16	• Tornillo de la tapa de cabeza hexagonal, 1/4-20 x 1,0 pulgadas (modelos 2008)	2551W
17	• Presilla adhesiva	10103
18	• Pastilla de reglaje de la pieza de soporte del mango (modelos 2008)	No se vende por separado
19	• Tuerca con arandela de seguridad, 10-20 keps (2)	7838
20	Protector del asiento, con respaldo adhesivo, 3 1/2 x 3 pulgadas	52300017
21	Kit de resorte de gas	52300681

Artículos mencionados en el texto, pero no incluidos en el kit:

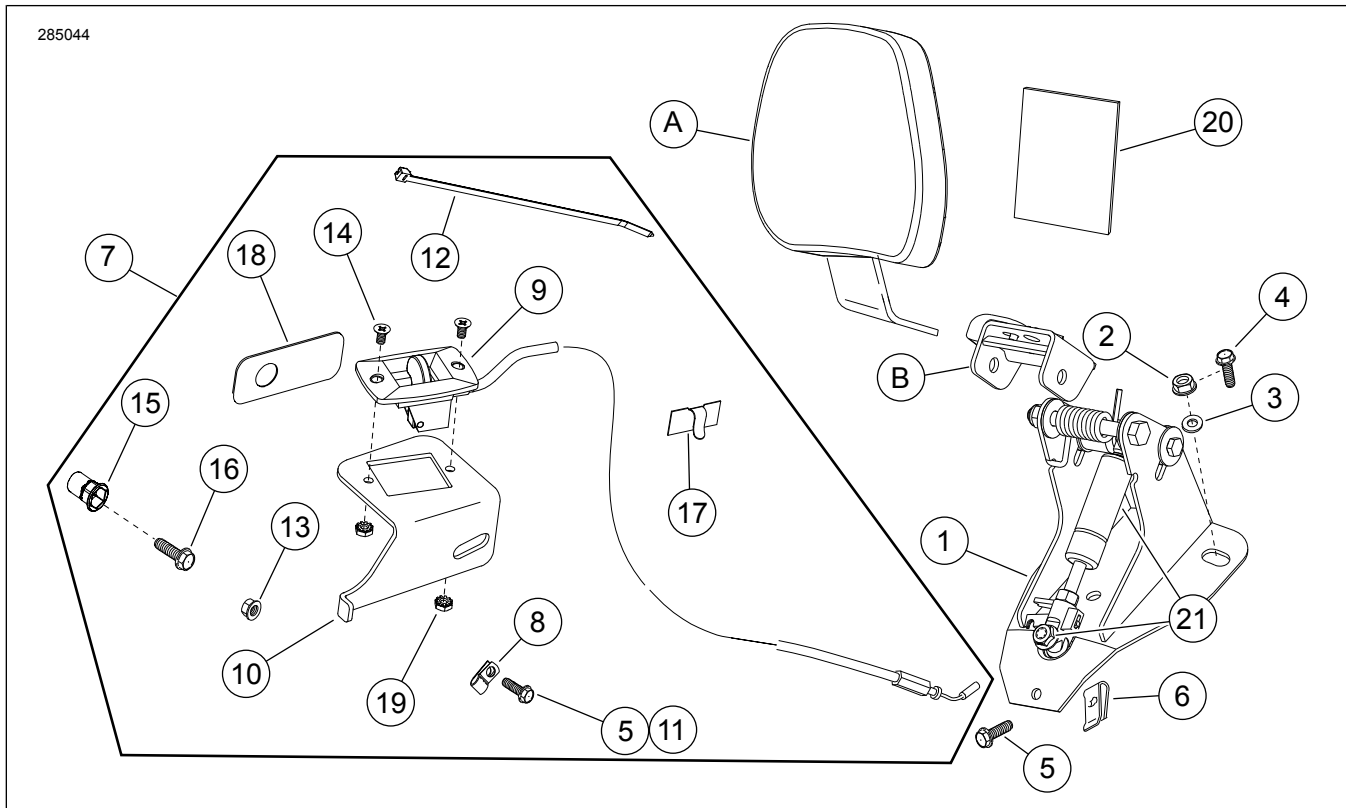
Tabla 1. Tabla de piezas de servicio: Respaldo del conductor ajustable

Artículo	Descripción (Cantidad)	Número de pieza
A	Almohadilla de respaldo	Se vende por separado
B	Kit de reparación de la pieza de soporte de pivote (incluye la pieza de soporte de pivote, palanca, resorte y elementos de sujeción)	52342-09