



# INSTRUCTIONS

J04729

2019-07-25



## KIT DE MATÉRIEL DE MONTAGE DU DOSSERET RÉGLABLE DU PASSAGER FL

### GÉNÉRALITÉS

#### Numéro de kit

52593-09A

#### Modèles

Pour plus d'informations concernant les accessoires des modèles, consultez le catalogue de vente au détail des P&A ou la section pièces et accessoires de [www.harley-davidson.com](http://www.harley-davidson.com) (disponible en anglais uniquement).

#### ▲ AVERTISSEMENT

La sécurité du conducteur et de ses passagers dépend de l'installation correcte de ce kit. Suivez les procédures appropriées se trouvant dans le manuel d'entretien. Si vous n'avez pas les compétences nécessaires pour respecter ces procédures ou si vous n'avez pas les bons outils, demandez à un concessionnaire Harley-Davidson d'effectuer l'installation. Une mauvaise installation de ce kit peut entraîner la mort ou des blessures graves. (00333b)

#### REMARQUE

Cette fiche d'instructions fait référence aux informations du manuel d'entretien. Cette installation requiert un manuel d'entretien pour votre modèle de motocyclette, disponible auprès d'un concessionnaire Harley-Davidson.

#### Contenu du kit

Consultez Figure 14 et Tableau 1.

### INSTALLATION - MODÈLES 1997 à 2007

1. Retirer la selle et la sangle de maintien existantes en suivant les instructions du manuel d'entretien. Les modèles équipés d'une poignée de maintien doivent la laisser en place. Retirer les écrous seulement. Conserver le matériel de fixation pour l'installation.
2. Retirer le cache latéral gauche en suivant les instructions du manuel d'entretien.
3. Consultez Figure 1. **Modèles 1999 et ultérieurs** : retirer les écrous à embase (2) à l'endroit indiqué, le cas échéant. Laisser les rondelles de retenue en nylon (1) en place. **Modèles 1997-1998** : retirer les boulons.

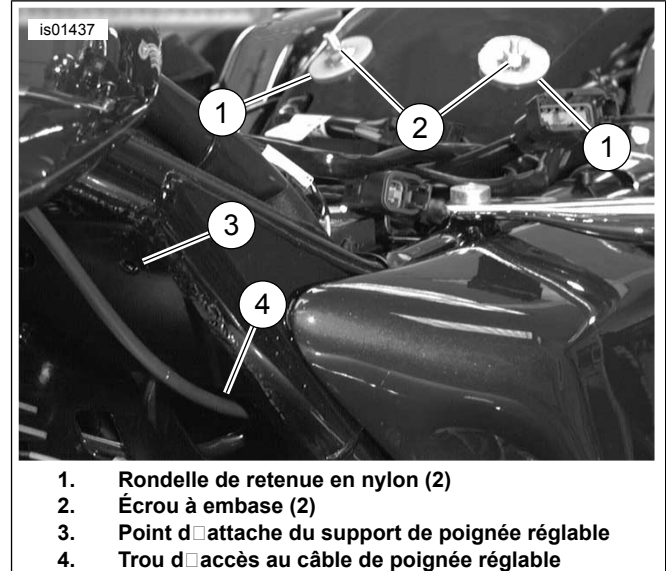

Figure 1. Retirer Les écrous à embase et le support

4. Consultez Figure 2. Installer le support (1) de poignée réglable avec le matériel approprié : **Modèles 2000 à 2007** : consulter Figure 14. Utiliser la vis (5) et l'écrou à embase (13). **Modèles 1997 à 1999** : consulter Figure 14. Utiliser la vis autotaraudeuse (11).
5. **Véhicules équipés d'un régulateur de vitesse**: consulter Figure 14. Installer le câble de régulateur de vitesse à travers la pince métallique (8). Installer la vis (5 ou 11) à travers la pince métallique. Installer l'écrou à embase (13) sur les modèles 2000-2008.
6. Consultez Figure 7. Vérifier que l'extrémité du câble (1) est fixée dans le support (2) avant d'acheminer le câble du dossier.

#### REMARQUE

Le serrage excessif des vis de poignée réglable peut endommager la poignée.

7. Consultez Figure 3. Acheminer le câble de la poignée à travers le support (1) de la poignée réglable et installer la poignée de réglage (2) du dossier dans le support comme indiqué avec les vis plates fournies (3) (article 5 ou 11, figure 17). Serrer les vis correctement. Acheminer le câble sous le cadre et vers le haut sous la selle.
8. Passer à l'INSTALLATION FINALE – TOUS LES MODÈLES.

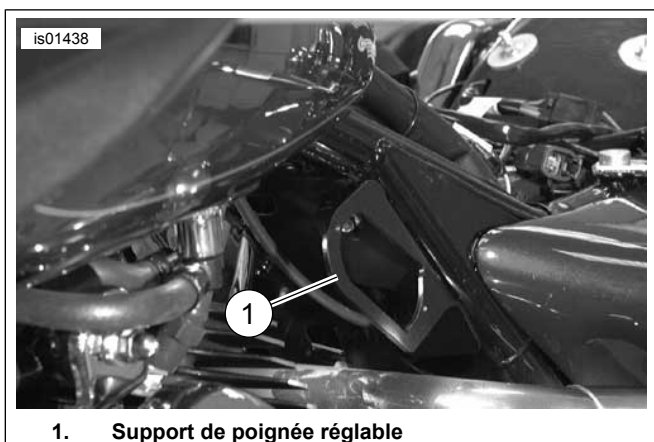

1. Support de poignée réglable

Figure 2. Support de poignée réglable installé

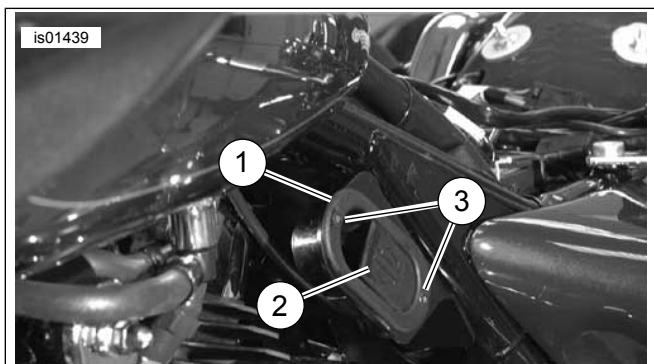

1. Support de poignée réglable (modèle générique montré)
2. Poignée réglable du dossier
3. Vis (2)

Figure 3. Poignée réglable du dossier installée

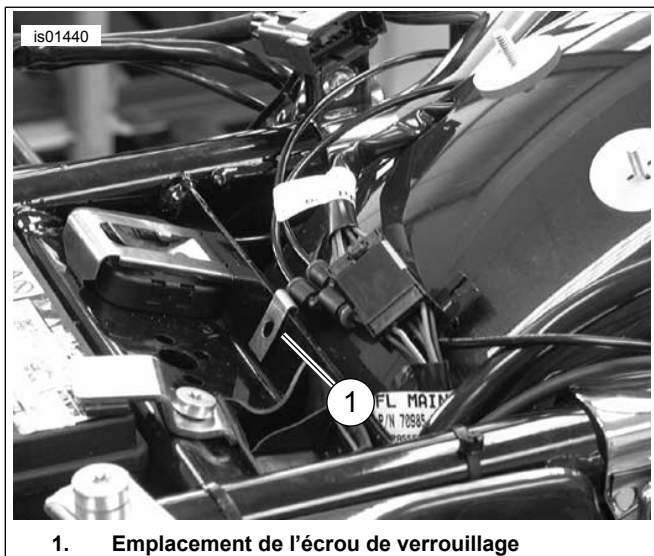

1. Emplacement de l'écrou de verrouillage

Figure 4. Installer l'écrou de verrouillage

## INSTALLATION – MODÈLES 2008

### Modèles sans accessoire déflecteur d'air à mi-cadre

1. Retirer la selle et la sangle de maintien existantes en suivant les instructions du manuel d'entretien. Les modèles équipés d'une poignée de maintien doivent la laisser en place. Retirer les écrous de montage seulement. Conserver le matériel de fixation pour l'installation.
2. Retirer le couvercle latéral gauche en suivant les instructions du manuel d'entretien.
3. Consultez Figure 1 . Retirer les écrous à embase (2). Laisser les rondelles de retenue en nylon (1) en place.
4. **Modèles californiens avec le tube de bidon d'évaporateur** : tirer la pince en plastique de tuyau hors du trou dans la plaque de cadre à l'endroit où le support de poignée réglable va être monté. Jeter la pince du tuyau en plastique.

#### REMARQUE

La ou les étapes suivantes fourniront un trou de montage fileté au support de poignée réglable du dossier dans le cadre des modèles 2008. L'écrou spécial auto-encliquetable inclus dans le kit est inséré dans le trou supérieur gauche en forme d'hexagone dans la plaque de cadre (où le dossier se fixe) et est fixé en place en déformant l'écrou avec une vis. Il est nécessaire de prendre soin de vérifier que l'écrou est complètement engagé dans le trou hexagonal lors du serrage de la vis pour enclencher l'écrou dans la plaque de cadre.

5. Consultez Figure 14 . Prendre l'écrou auto-encliquetable (15) et la vis (16) du kit. Installer la vis à tête hexagonale dans l'extrémité à embase de l'écrou auto-encliquetable jusqu'à ce que la tête de la vis entre en contact avec le dessus de l'écrou.

#### REMARQUE

Si nécessaire, nettoyer toute peinture du trou hexagonal pour enclencher complètement l'écrou auto-encliquetable dans le trou.

6. Installer l'écrou auto-encliquetable et la vis dans le trou supérieur hexagonal dans la plaque de cadre où le support du dossier se monte. Enclencher l'épaulement de l'écrou hexagonal dans le trou hexagonal du cadre.
7. Serrer la vis avec une clé 7/16 tout en maintenant l'écrou auto-encliquetable fermement en place. Le dos de l'écrou auto-encliquetable derrière la plaque de cadre se déformera pour s'enclencher dans la plaque de cadre.
8. Serrez la vis (environ 2,5 tours).  
Couple : 6,8–7,4 N·m (60–65 in-lbs) Vis de plaque de cadre
9. Retirer la vis (16) et la jeter.

10. Tenir la cale (18) avec le trou dans la cale aligné sur la fente dans le support (10) et aligné sur l'écrou auto-encliquetable dans la plaque de cadre, de manière à ce que la cale se trouve prise en sandwich entre le support et la plaque de cadre. Installer le support (10) de la poignée réglable et la cale avec la vis à embase (5) à travers le support et la cale et dans l'écrou auto-encliquetable. S'assurer que le crochet/la patte pliée du support s'enclenche dans le bord du grand trou ovale du cadre. Une fois alignée, serrez la vis bridée.

Couple : 5,1–6,2 N·m (45–55 in-lbs) *Vis à embase*

11. **Modèles californiens avec le tube de bidon d'évaporateur** : consulter Figure 14 . Prendre la pince adhésive (17) dans le kit. Nettoyer la zone plane du support de la poignée réglable à peu près à l'endroit où la pince du tuyau en plastique de série a été retirée à l'aide d'alcool isopropyl. Fixer la pince au support et acheminer le tube d'évaporateur à travers la pince. Plier la pince vers le bas pour attraper le tube en toute sécurité.
12. Consultez Figure 14 . Prendre la poignée et le câble (9) d'actionneur dans le kit.
13. Consultez Figure 7 . Vérifier que l'extrémité du câble (1) est fixée dans le support (2) avant d'acheminer le câble du dossier.
14. Consultez Figure 8 . Acheminer le câble du dossier à travers la grande ouverture dans le support de la poignée réglable, puis à travers la grande fente ovale (2) dans la plaque de la traverse de cadre de châssis (3) et vers le bas par le trou de vidange inférieur (1) situé dans le coin inférieur de la plaque de la traverse de cadre de châssis où la plaque rejoint le cadre arrière.
15. Consultez Figure 10. Acheminer le câble (1) entre le compartiment de la batterie et le boîtier à fusible/électrique. Il peut être nécessaire de desserrer le boîtier électrique pour ajuster le câble entre le cadre et le boîtier électrique. Continuer d'acheminer le câble (1) vers le haut depuis l'arrière du boîtier électrique entre le cadre et le garde-boue arrière, et enfin, jusqu'au dessus du garde-boue arrière et vers le support du dossier.

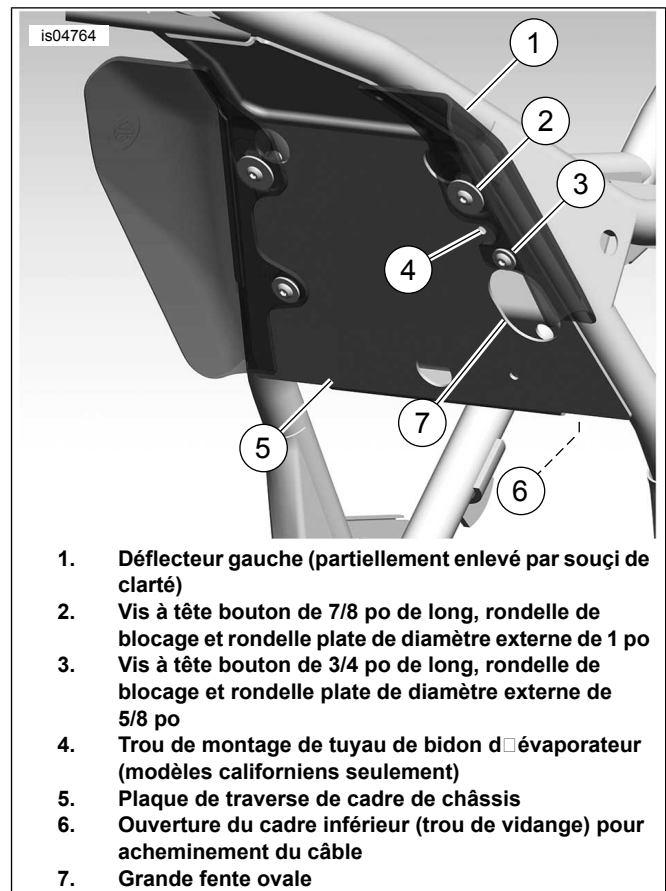

**Figure 5. Modèles 2008 : Emplacements de fixation – Vue du cadre vers l'arrière du cylindre arrière (moteur enlevé par souçage de clarté)**

### Modèles avec accessoire de déflecteur d'air à mi-cadre

- Retirer la selle et la sangle de maintien existantes en suivant les instructions du manuel d'entretien. Les modèles équipés d'une poignée de maintien doivent la laisser en place. Retirer les écrous de montage seulement. Conserver le matériel de fixation pour l'installation.
- Retirer le cache latéral gauche en suivant les instructions du manuel d'entretien.
- Consultez Figure 1 . Retirer les écrous à embase (2) à l'endroit indiqué, le cas échéant. Laisser les rondelles de retenue en nylon (1) en place.
- Modèles californiens avec le tube de bidon d'évaporateur** : tirer la pince en plastique de tuyau du trou dans la plaque de cadre à l'endroit où le support de poignée réglable va être monté. Jeter la pince du tuyau en plastique.

#### REMARQUE

*Si le kit d'accessoires de déflecteur d'air à mi-cadre doit également être installé, faire l'étape 5, puis passer à l'étape 7. Si l'accessoire de déflecteur d'air à mi-cadre a déjà été installé, passer à l'étape 6.*

5. Suivre les instructions incluses dans le kit du déflecteur d'air à mi-cadre pour installer les quatre écrous « spéciaux » auto-encliquetables.
6. Consultez Figure 5 . Retirer le déflecteur d'air gauche (1) et le matériel de fixation (2 et 3).
7. Consultez Figure 14 . Prendre le support (10) de la poignée d'actionneur dans le kit.

**REMARQUE**

*Le matériel de fixation du déflecteur d'air doit être utilisé/réutilisé pour installer le support de la poignée réglable.*

8. Consultez Figure 14 . Insérer le câble (partie de l'article 9) à travers l'ouverture dans le support de la poignée réglable (10), comme indiqué. Installer la poignée réglable (partie de l'article 9) dans le support (10) à l'aide des deux vis (5). Serrer fermement les vis, mais pas excessivement.
9. Consultez Figure 7 . Vérifier que l'extrémité du câble (1) est fixée dans le support (2) avant d'acheminer le câble du dossier.

**REMARQUE**

*Le serrage excessif des vis de poignée réglable peut endommager la poignée.*

10. Tout en maintenant le déflecteur d'air gauche à mi-cadre et le support de poignée réglable avec la poignée et le câble dans leur position de montage, de sorte que le déflecteur d'air finira pris entre le support de poignée réglable et la traverse de cadre de châssis, aligner le trou de montage du déflecteur supérieur (2e trou depuis le haut du déflecteur) sur une grande fente dans le support de la poignée traverse de cadre de châssis . Aligner le trou de montage inférieur du déflecteur d'air sur le trou inférieur du support de la poignée réglable.
11. Consultez Figure 5 . Positionner le déflecteur d'air et le support de la poignée réglable tout en acheminant le câble du dossier à travers la grande fente ovale (8) dans la plaque de la traverse de cadre de châssis (5) et vers le bas par l'ouverture du cadre inférieur (6) dans le compartiment derrière la plaque de la traverse de cadre de châssis.

**REMARQUE**

*Avec la poignée d'ajustement déjà installée dans le support, il peut être souhaitable d'accéder au matériel de fixation du support à partir du côté droit du véhicule.*

*Ne pas utiliser de Loctite sur les pièces de fixation utilisées pour fixer le déflecteur d'air à mi-cadre au cadre. Si le Loctite entre en contact avec le déflecteur d'air, des dommages se produiront.*

12. À l'aide du matériel du kit de déflecteur d'air à mi-cadre, installer une vis à tête bouton de 7/8 po de long avec la rondelle de blocage et la rondelle plate de diamètre externe de 1 po à travers la fente dans le support de la poignée réglable et dans le trou de montage supérieur (2e à partir du haut) du déflecteur d'air. Installer la vis dans l'écrou auto-encliquetable supérieur (installé dans le cadre du kit de déflecteur d'air ou dans le cadre du kit de dossier réglable). Serrer la vis adéquatement sans la serrer complètement.

13. Installer une vis à tête bouton de 3/4 po de long avec une rondelle de blocage et une rondelle plate de diamètre externe de 5/8 po (du kit de déflecteur d'air) dans le trou inférieur du support de la poignée réglable et dans le trou de montage inférieur du déflecteur d'air. Installer la vis dans l'écrou auto-encliquetable inférieur dans la traverse de cadre de châssis (installée dans le cadre du kit de déflecteur d'air). Tout en maintenant le support et le déflecteur d'air alignés, avec le crochet ou la patte pliée du support de la poignée réglable tout contre le bord supérieur de la grande fente ovale du châssis, serrez la vis.

Couple : 2,8–3,9 N·m (25–35 in-lbs) Vis

14. Tout en maintenant le support et le déflecteur d'air alignés, avec le crochet ou la patte pliée du support de la poignée réglable tout contre le bord supérieur de la grande fente ovale de l'entretoise du châssis, serrez la vis supérieure.

Couple : 2,8–3,9 N·m (25–35 in-lbs) Vis

15. **Modèles californiens avec le tube de bidon d'évaporateur** : consulter Figure 14 . Prendre la pince adhésive (17) dans le kit. Nettoyer la zone plane du support de la poignée réglable à peu près à l'endroit où la pince du tuyau en plastique de série a été retirée à l'aide d'alcool isopropyl. Fixer la pince au support et acheminer le tube d'évaporateur à travers la pince. Plier la pince vers le bas pour attraper le tube en toute sécurité.

16. Consultez Figure 10. Terminer l'acheminement du câble (1) entre le compartiment de la batterie et le boîtier à fusible/électrique. Il peut être nécessaire de desserrer le boîtier électrique pour ajuster le câble entre le cadre et le boîtier électrique. Continuer d'acheminer le câble (1) vers le haut depuis l'arrière du boîtier électrique entre le cadre et le garde-boue arrière, et enfin, jusqu'au dessus du garde-boue arrière et vers le support du dossier.

**REMARQUE**

*Le serrage excessif des vis de poignée réglable peut endommager la poignée.*

17. Consultez Figure 3 . Installer la poignée de réglage (2) du dossier dans le support (1) de la poignée réglable comme indiqué avec les vis plates fournies (3) (article 5, Figure 14 ). Serrer les vis correctement.

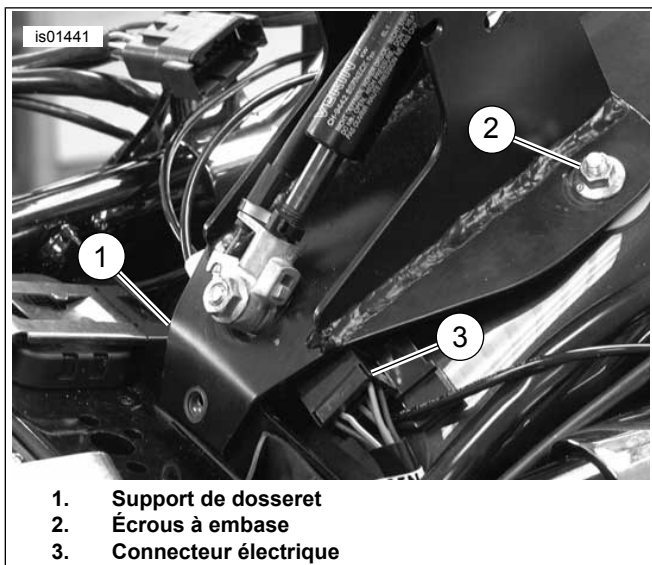

Figure 6. Attacher le support du dossier à l'aide des écrous à embase et de la vis

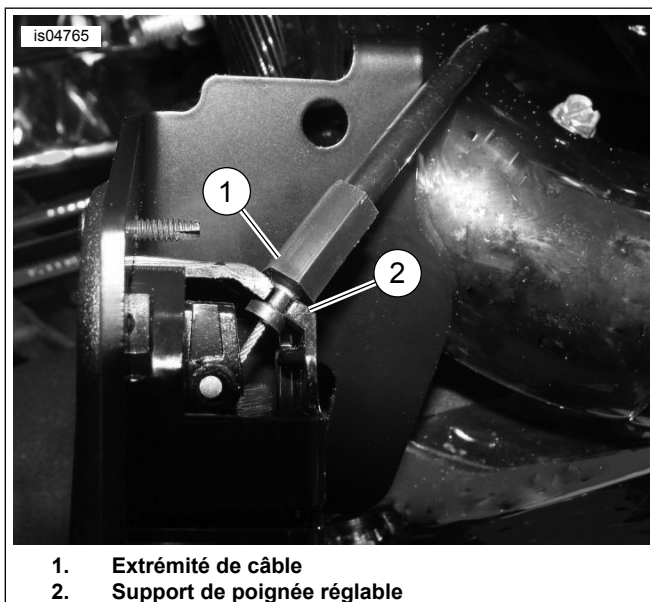

Figure 7. Position du câble de réglage de la selle (vue depuis le dessous de la poignée installée)

## INSTALLATION FINALE – TOUS LES MODÈLES

1. Consultez Figure 4 . Installer l'écrou de verrouillage (1) dans l'emplacement indiqué.
2. **Pour les modèles 1999 et ultérieurs :** consulter Figure 14 . Installer le support (1) du dossier comme indiqué à l'aide des écrous à embase (2), des rondelles (3) et de la vis (5). **Modèles 1997-1998 :** utiliser les vis hexagonales (4) et les rondelles (3).
3. Consultez Figure 6. Glisser le connecteur électrique (3) sur le côté afin que le support ne le gêne pas.

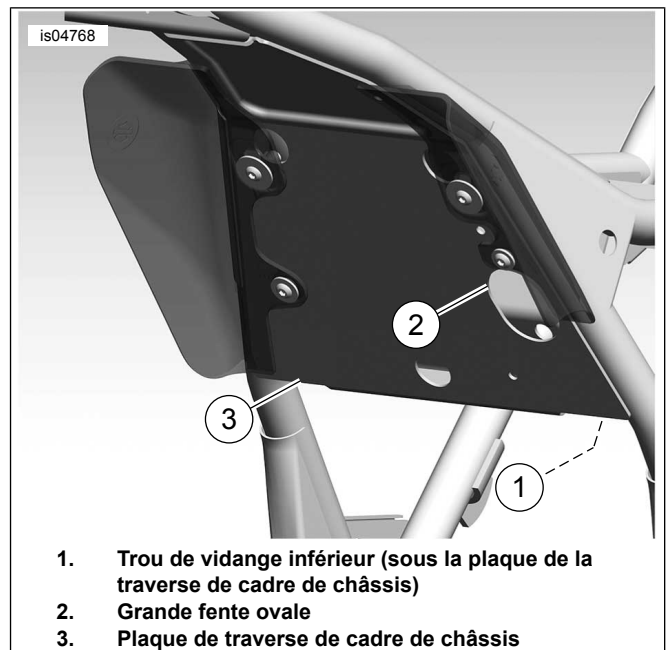

Figure 8. Acheminer le câble du dossier à travers le cadre (modèles 2008 présentés)

1. Consultez Figure 11 . Fixer le câble de dégagement (1) au support de montage du dossier (2), comme indiqué. Fixer fermement le câble à l'arbre du ressort à gaz (4) avec la sangle de câble (3) fournie.

## INSTALLATION DU PROTECTEUR DE SELLE

1. Installer temporairement la selle au-dessus du mécanisme du dossier.
2. Installer sans serrer le matériel de montage de la selle.
3. Installer le dossier du passager en suivant les instructions sous INSTALLATION DU DOSSERET.
4. Consultez Figure 14 . Prendre le protecteur de selle (20).
5. Appliquer du ruban masque sur le protecteur pour aider à localiser le protecteur dans la selle.
  - a. Appliquer du ruban masque sur le côté lisse et non adhésif du protecteur de selle.
  - b. Le ruban masque doit s'étendre de 2 po (5,1 cm) au-delà de chaque bord du côté plus court du protecteur de selle.
6. Insérer le protecteur de selle depuis le dessus, entre l'arrière de l'ouverture de la selle et du mécanisme du dossier jusqu'au bord, avec le ruban. Ne pas coller le protecteur à la selle pour le moment.
7. Consultez Figure 13 . Une fois le dossier et la selle en place, pousser le dossier vers la position (3) complètement en avant. Le mécanisme du dossier sera appuyé contre le dessous de la selle et contre le protecteur de selle inséré.

### REMARQUE

*Le but du protecteur de selle est d'empêcher l'usure prématurée entre le mécanisme du dossier et le dessous de la selle. Si le protecteur de selle est placé trop bas dans l'ouverture de la selle, le mécanisme du dossier, lorsqu'il est poussé vers l'avant, peut accrocher le bord supérieur du protecteur et se révéler difficile à redresser.*

8. Avec le mécanisme du dossier complètement en avant, ajuster le protecteur de selle de sorte que le bord le plus haut soit positionné à environ 13 mm (1/2 po) au-dessus du bord arrière du mécanisme dans la poche de la selle.
9. Coller temporairement le ruban masqué à la selle pour conserver la position déterminée.
10. En maintenant le protecteur de selle collé en place, retirer la selle et la placer à l'envers sur une surface lisse et propre.
11. Marquer ou indiquer autrement l'emplacement des bords du protecteur sur le dessous de la selle.
12. Retirer le protecteur de la selle et le ruban masqué du protecteur.

#### REMARQUE

Pour empêcher le dossier inséré d'accrocher le protecteur lors de l'installation du dossier, enrouler légèrement le bord le plus haut du protecteur de selle qui sera le plus proche de la partie passager de la selle.

13. Consultez Figure 9 . Noter que la forme de la surface du protecteur de selle (2) couvrira et façonnera doucement le protecteur pour mieux l'ajuster aux contours (1) de la selle.
14. Noter l'emplacement du protecteur de selle et nettoyer une surface d'environ quatre pouces carrés avec de l'eau savonneuse ou de l'alcool.
15. Retirer le revêtement adhésif du protecteur de selle et placer le protecteur au-dessus de l'emplacement prévu.
16. Appuyer depuis le milieu du protecteur de selle vers l'extérieur pour enlever les bulles d'air coincées entre le protecteur et la selle.
17. Prévoir 24 heures pour que l'adhésif durcisse complètement avant de le mouiller ou l'exposer à des températures extrêmes.

## INSTALLATION DE LA SELLE

### ⚠ AVERTISSEMENT

Après avoir installé la selle, tirez-la vers le haut pour vous assurer qu'elle est bien verrouillée. Pendant que vous conduisez, une selle non verrouillée peut glisser et causer une perte de contrôle, ce qui peut entraîner la mort ou des blessures graves. (00070b)

Installer la selle et la sangle de maintien (si équipé) à l'aide du matériel de fixation précédemment enlevé.

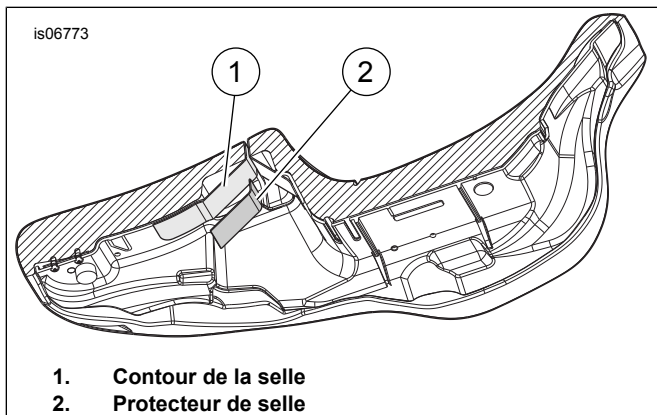

Figure 9. Dessous de la selle

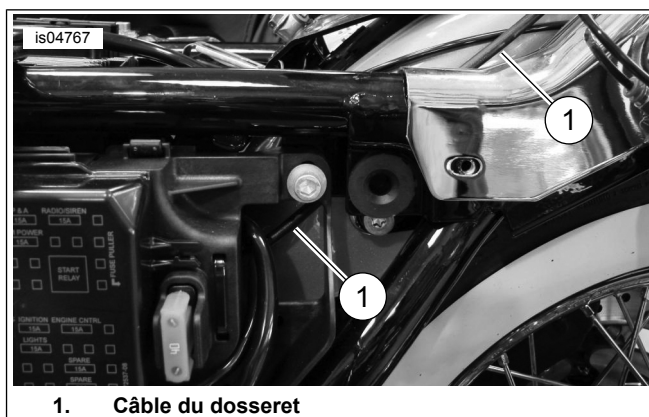

Figure 10. Acheminement des câbles du dossier

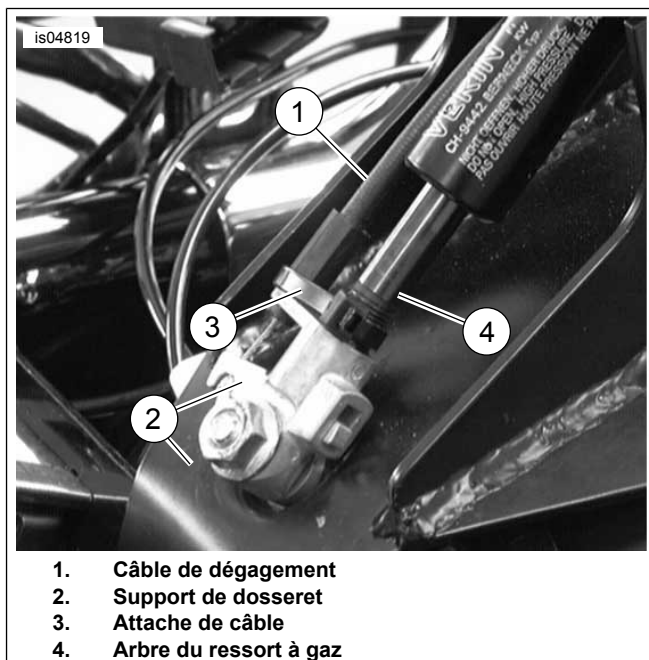

Figure 11. Attacher le câble au support du dossier

## INSTALLATION DU DOSSERET

### ⚠ AVERTISSEMENT

Après avoir installé le dossier, tirez-le vers le haut pour vous assurer qu'il est bien fixé en place. Si le dossier est desserré pendant que vous conduisez, il peut glisser et vous faire perdre le contrôle, ce qui peut entraîner la mort ou des blessures graves. (00386a)

1. Consultez Figure 12 . Appuyer sur le levier situé sur le support du dossier comme indiqué. Insérer le dossier et appuyer doucement jusqu'à ce qu'il s'ajuste en place.

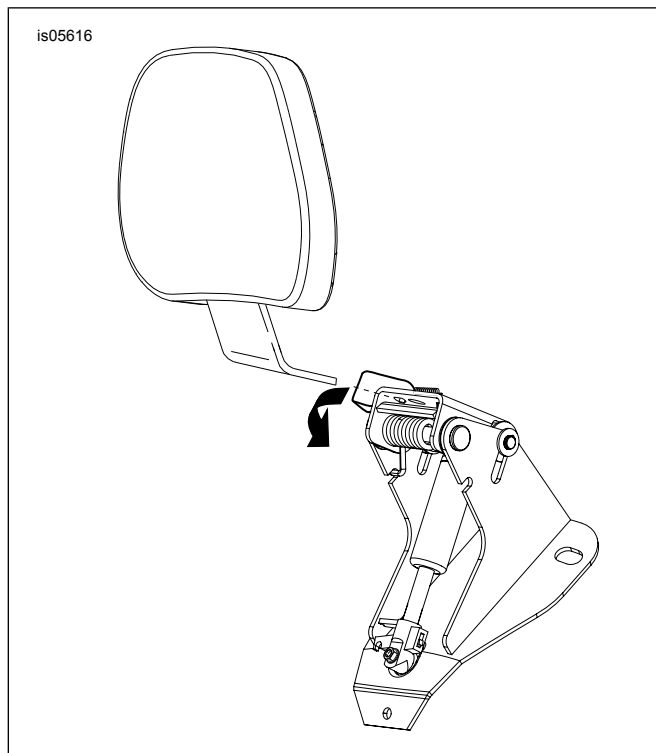

Figure 12. Installer le dossieret

## FONCTIONNEMENT

### ▲ AVERTISSEMENT

Après avoir installé le dossieret, tirez-le vers le haut pour vous assurer qu'il est bien fixé en place. Si le dossieret est desserré pendant que vous conduisez, il peut glisser et vous faire perdre le contrôle, ce qui peut entraîner la mort ou des blessures graves. (00386a)

1. Consultez Figure 13 . La poignée réglable est utilisée pour déplacer la plaquette du dossieret dans les positions avant et arrière.
2. Pour ajuster le coussinet du dossieret vers l'avant ou vers l'arrière (2), pousser la poignée. Se pencher en arrière contre le coussinet du dossieret permettra de l'ajuster vers l'arrière. Ne pas mettre de poids sur le coussinet du dossieret en poussant sur la poignée, car cela fera en sorte que le dossieret sera positionné entièrement vers l'avant. Le relâchement de la poignée verrouillera le dossieret en place.

3. Pour ajuster le coussinet du dossieret de haut en bas (1), tirer sur le bouton à l'arrière du coussinet. Déplacer le dossieret vers le haut ou le bas dans la position souhaitée, puis relâcher lorsque le coussinet est dans la position désirée.

### REMARQUE

Faire preuve de prudence en poussant la selle vers la position (3) de montage avant. Pousser la selle trop loin vers l'avant pourrait déchirer le matériau de la selle.

4. Le coussinet du dossieret peut être poussé vers l'avant contre la selle (3) comme indiqué pour faciliter la descente et la montée sur la moto, sans activer la poignée de dégagement.

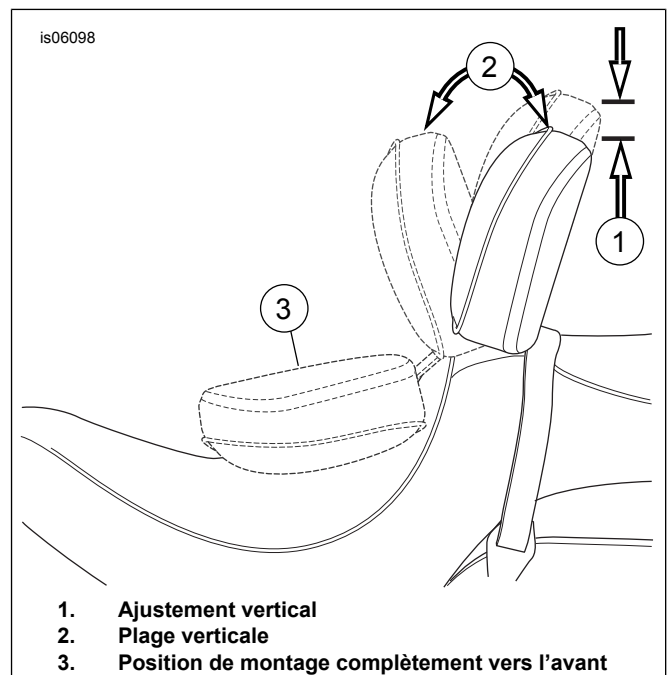

Figure 13. Postions du dossieret

# PIÈCES DE RECHANGE

285044

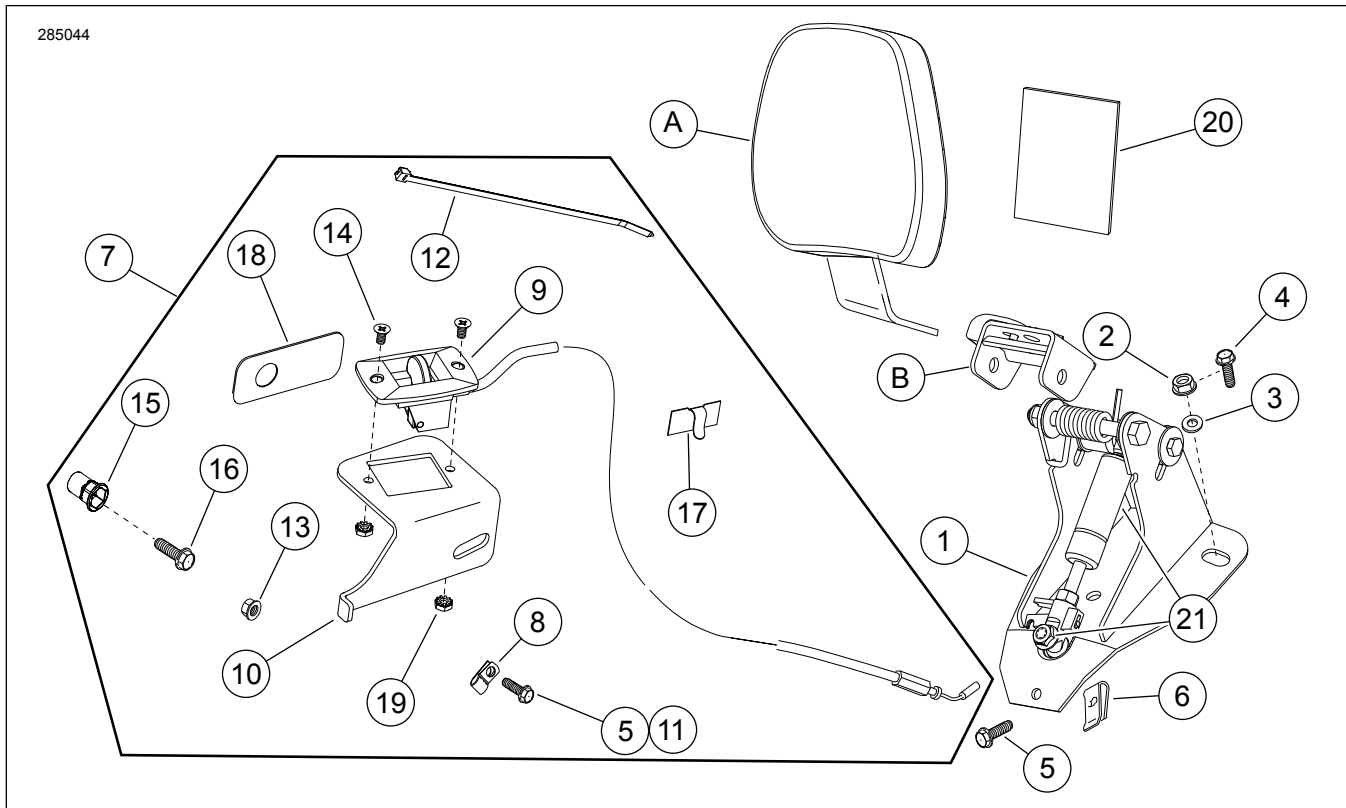

Figure 14. Pièces de rechange : Kit de matériel de montage du dossier réglable du passager

Tableau 1. Tableau des pièces de rechange : Dossier réglable du passager

Article	Description (quantité)	Numéro de pièce
1	Base de montage du dossier	52482-01A
2	Écrou à embase 1/4-20 (2)	7716
3	Rondelles (2)	6223
4	Vis hexagonale à embase, (2) (modèles 1997-1998)	Non vendu séparément
5	Vis hexagonale à embase, 1/4-20 x 5/8 po (2)	3921
6	Écrou de verrouillage	8108
7	Kit de poignée d'actionneur (inclut les articles 8-19)	52367-09
8	• Pince métallique	Non vendu séparément
9	• Poignée et câble d'actionneur	Non vendu séparément
10	• Support de poignée d'actionneur	Non vendu séparément
11	• Vis autotaraudeuse 5/16-18 x 3/4 po	4328
12	• Attache de câble	Non vendu séparément
13	• Écrou à embase 1/4-20 (modèles 2000-2008)	7716
14	• Vis à tête plate, 10-24	2933
15	• Écrou auto-encliquetable, 1/4-20 (modèles 2008)	8194
16	• Vis filetée à tête hexagonale, 1/4-20 x 1 po (modèles 2008)	2551W
17	• Pince adhésive	10103
18	• Cale de support de poignée (modèles 2008)	Non vendu séparément
19	• Écrou à rondelle d'arrêt, 10-20 keps (2)	7838
20	Protecteur de selle, endos adhésif, 3 1/2 x 3 po	52300017
21	Kit de ressort à gaz	52300681
<b>Éléments mentionnés dans le texte, mais non inclus dans le kit :</b>		
A	Coussin de dossier	Vendu séparément
B	Kit de réparation de support pivot (inclut le support pivotant, le levier, le ressort et le matériel)	52342-09