



INSTRUCTIONS

J04729

2019-07-25



KIT DE MONTAGE DE DOSSERET PILOTE RÉGLABLE FL

GÉNÉRALITÉS

Numéro de kit

52593-09A

Modèles

Pour obtenir des informations sur la configuration des modèles, consulter le catalogue P&A de vente au détail ou la section Parts and Accessories (Pièces et accessoires) sur le site www.harley-davidson.com (en anglais uniquement).

▲ AVERTISSEMENT

La sécurité du conducteur et du passager dépend de la pose correcte de ce kit. Suivre les procédures du manuel d'entretien approprié. Si l'opérateur ne possède pas les compétences requises ou les outils appropriés pour effectuer la procédure, la pose doit être confiée à un concessionnaire Harley-Davidson. Une pose incorrecte de ce kit risque de causer la mort ou des blessures graves. (00333b)

REMARQUE

Cette fiche d'instructions renvoie aux informations du manuel d'entretien. Se reporter au manuel d'entretien correspondant au modèle de moto souhaité pour effectuer la pose. Ce manuel est disponible auprès d'un concessionnaire Harley-Davidson.

Contenu du kit

Voir Figure 14 et Tableau 1.

MONTAGE - MODÈLES de 1997 à 2007

1. Retirer la selle et saisir la sangle en respectant les instructions du manuel d'entretien. Laisser la poignée de saisie en place sur les modèles qui en sont équipés. Retirer uniquement les écrous. Conserver toute la visserie pour le remontage.
2. Retirer la protection latérale gauche selon les instructions du manuel d'entretien.
3. Voir Figure 1 . **Modèles 1999 et ultérieurs** : retirer les écrous autobloquants (2) à l'endroit indiqué s'il y a lieu. Laisser les rondelles de retenue en nylon (1) en place. **Modèles 1997 et 1998** : retirer les boulons.

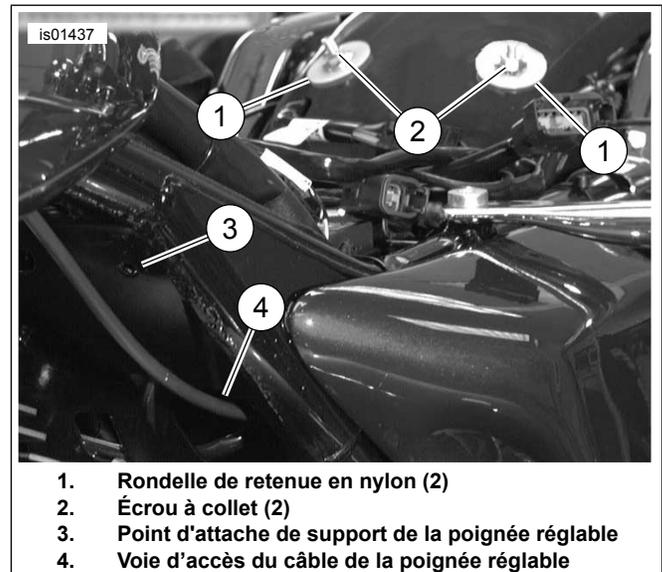

Figure 1. Retirer l'emplacement des écrous autobloquant et du support

4. Voir Figure 2 . Mettre en place le support de la poignée de réglage (1) en utilisant le matériel approprié : **Modèles de 2000 à 2007** : Voir Figure 14 . Utiliser la vis (5) et l'écrou autobloquant (13). **Modèles de 1997 à 1999** : Voir Figure 14 . Utiliser la vis auto-taraudeuse (11).
5. **Véhicules équipés d'un régulateur de vitesse** : Voir Figure 14 . Faire passer le câble de régulateur de vitesse à travers le serre-câble (8). Mettre en place la vis (5 ou 11) dans le serre-câble. Sur les modèles de 2000 à 2008, mettre en place l'écrou autobloquant (13).
6. Voir Figure 7 . Vérifier que l'extrémité du câble (1) est correctement installée dans le support (2) avant de faire passer le câble du dossier.

REMARQUE

Le serrage excessif des vis de la poignée de réglage peut endommager celle-ci.

7. Voir Figure 3 . Faire passer une longueur de câble à la poignée avec à travers le support de la poignée de réglage (1) et installer, comme indiqué, la poignée de réglage du dossier (2) dans le support à l'aide des vis à tête plate fournies (3) (article 5 ou 11, figure 17). Bien serrer les vis. Faire passer le câble sous le cadre et la selle.
8. Procéder à la POSE FINALE - TOUS MODÈLES.

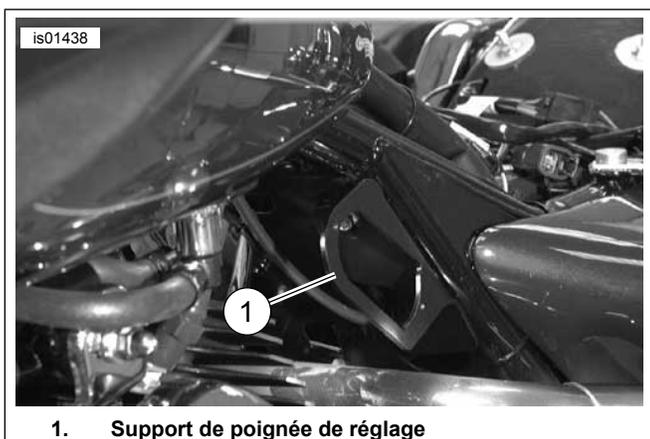

1. Support de poignée de réglage

Figure 2. Support de poignée de réglage installé

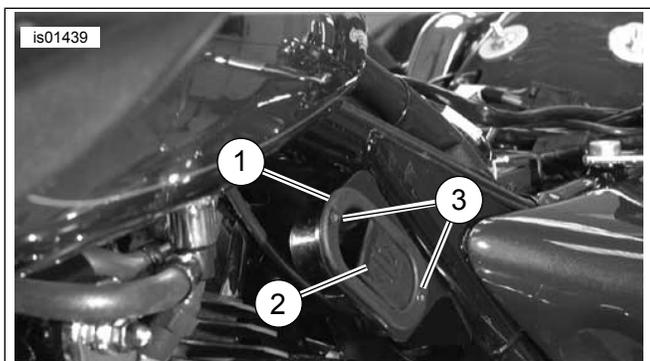

1. Support de poignée de réglage (indiquée de façon générique)
2. Poignée de réglage du dossier
3. Vis (2)

Figure 3. Poignée de réglage du dossier installée

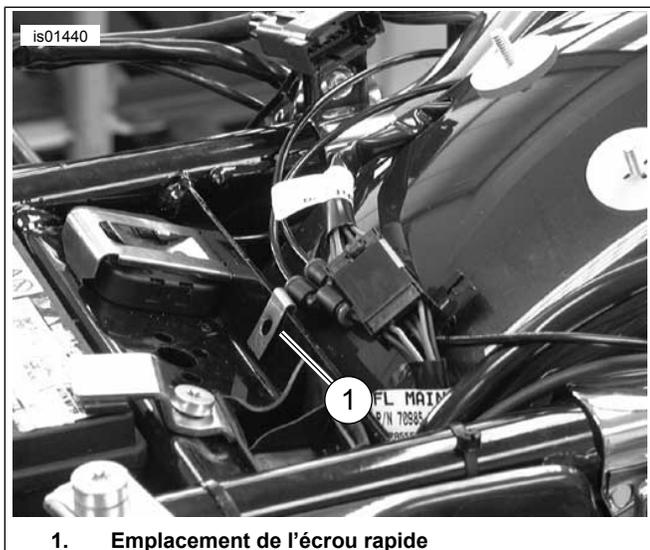

1. Emplacement de l'écrou rapide

Figure 4. Installer l'écrou rapide

MONTAGE- MODÈLES de 2008

Modèles sans Déflecteur d'Air Central accessoire

1. Retirer la selle et saisir la sangle en respectant les instructions du manuel d'entretien. Laisser la poignée de saisie en place sur les modèles qui en sont équipés. Retirer uniquement les écrous de montage. Conserver toute la visserie pour le remontage.
2. Retirer la protection latérale gauche selon les instructions du manuel d'entretien.
3. Voir Figure 1 . Retirer les écrous autobloquants (2). Laisser les rondelles de retenue en nylon (1) en place.
4. **Sur les modèles californiens avec conduit d'évaporation de l'absorbeur :** faire passer l'attache plastique du tuyau à travers l'orifice de la plaque du cadre à l'emplacement de montage du support de la poignée de réglage. Jeter le collier de serrage plastique du tuyau.

REMARQUE

La ou les étapes suivante(s) fournira (ont) un trou de montage fileté au support de la poignée de réglage du dossier, dans le cadre des modèles de 2008. L'écrou spécial à auto-sertissage, inclus dans le kit, est inséré dans le trou de forme hexagonale, supérieur gauche, de la plaque du cadre (à l'emplacement de montage du dossier) et maintenu en place en le déformant avec une vis. Prendre soin de vérifier que l'écrou est entièrement engagé dans le trou hexagonal lors du serrage de la vis pour accrocher l'écrou dans la plaque du cadre.

5. Voir Figure 14 . Prendre l'écrou à auto-sertissage (15) et la vis (16) dans le kit. Mettre la vis à tête hexagonale dans l'extrémité à rebord de l'écrou à auto-sertissage jusqu'à ce que la vis arrive au contact de la partie supérieure de l'écrou.

REMARQUE

Si nécessaire, nettoyer tout reste de peinture du trou hexagonal pour y permettre l'engagement complet de l'écrou à auto-sertissage.

6. Installer l'écrou à auto-sertissage et la vis dans le trou supérieur de forme hexagonale de la plaque du cadre à l'emplacement du support de dossier. Faire passer la partie hexagonale de l'écrou dans le trou hexagonal de la plaque.
7. Tourner la vis avec une clé de 7/16 tout en maintenant fermement en place l'écrou à auto-sertissage. L'arrière de l'écrou à auto-sertissage, derrière la plaque du cadre, se déformera pour s'y accrocher.
8. Serrer la vis d'environ 2,5 tours.
Couple : 6,8–7,4 N·m (60–65 in-lbs) Vis de la plaque du cadre
9. Retirer et jeter la vis (16).

10. Maintenir la cale (18) en gardant le trou de la cale aligné avec la fente dans le support (10) et aligné avec l'écrou à auto-sertissage dans la plaque du cadre. Ainsi la cale se retrouve resserrée entre le support et la plaque du cadre. Faire passer le support de la poignée de réglage (10) et la cale avec vis à collet (5), par le support et la cale et utiliser l'écrou à auto-sertissage. Veiller à ce que le crochet ou languette courbée du support s'engage sur le bord du large trou ovale du cadre. Lorsqu'elle est alignée, serrer la vis à collet.

Couple : 5,1–6,2 N·m (45–55 in-lbs) *Vis à collet*

11. **Modèles californiens avec conduit d'évaporation de l'absorbeur** : voir Figure 14 . Prendre l'attache à envers adhésif (17) dans le kit. Nettoyer à l'alcool isopropylique la partie plate du support de la poignée de réglage, à proximité de l'endroit où l'attache du tuyau en plastique d'origine a été retirée . Fixer l'attache sur le support et faire passer le tuyau d'évaporation à travers l'attache. Replier l'attache de manière à maintenir correctement le tuyau.
12. Voir Figure 14 . Prendre la poignée et le câble d'actionneur (9) dans le kit.
13. Voir Figure 7 . Vérifier que l'extrémité du câble (1) est correctement installée dans le support (2) avant de faire passer le câble du dossier.
14. Voir Figure 8 . Acheminer le câble du dossier à travers la grande ouverture dans le support de poignée de réglage, puis à travers la large fente ovale (2) dans la plaque de traverse du cadre (3) et enfin vers le bas par le trou de vidange inférieur (1) situé au coin inférieur de la plaque de traverse du cadre, à l'endroit où la plaque de traverse rejoint l'arrière du cadre.
15. Voir Figure 10. Acheminer le câble (1) entre le compartiment de la batterie et le boîtier électrique ou porte-fusibles. Il peut être nécessaire de dégager le boîtier électrique pour ajuster le câble entre le cadre et la boîtier électrique. Acheminer ensuite le câble (1) vers le haut depuis l'arrière du boîtier électrique en le faisant passer entre le cadre et le garde-boue arrière, puis enfin en remontant sur le haut du garde-boue arrière jusqu'au support du dossier.

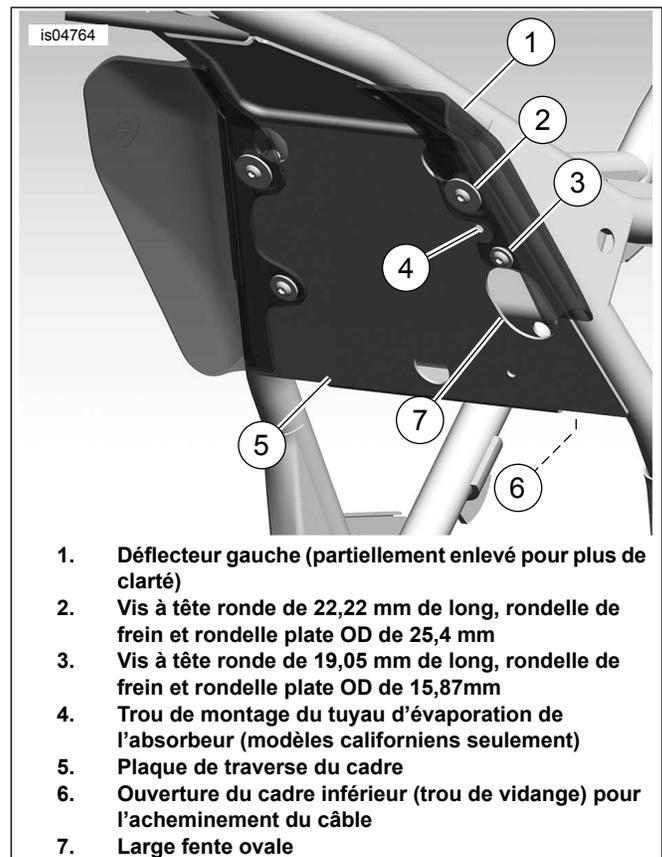

Figure 5. Modèles de 2008 : Emplacements de fixation - Vue arrière du cadre et du cylindre arrière (moteur enlevé pour plus de clarté)

Modèles avec Déflecteur d'Air Central accessoire

1. Retirer la selle et saisir la sangle en respectant les instructions du manuel d'entretien. Laisser la poignée de saisie en place sur les modèles qui en sont équipés. Retirer uniquement les écrous de montage. Conserver toute la visserie pour le remontage.
2. Retirer la protection latérale gauche selon les instructions du manuel d'entretien.
3. Voir Figure 1 . Retirer les écrous autobloquants (2) à l'endroit indiqué, s'il y a lieu. Laisser les rondelles de retenue en nylon (1) en place.
4. **Sur les modèles californiens avec conduit d'évaporation de l'absorbeur** : faire passer l'attache plastique de tuyau à travers l'orifice de la plaque du cadre à l'emplacement de montage du support de la poignée de réglage. Jeter le collier de serrage plastique du tuyau.

REMARQUE

Si vous installez également le kit Déflecteur d'Air Central accessoire, suivez l'étape 5, puis passez directement à l'étape 7. Si le Déflecteur d'Air Central accessoire est déjà installé, passer directement à l'étape 6.

5. Suivre les indications fournies avec le kit du Déflecteur d'Air Central pour installer les quatre écrous « spéciaux » à auto-sertissage.

6. Voir Figure 5 . Retirez le déflecteur d'air gauche (1) et le matériel (2 et 3).

7. Voir Figure 14 . Prendre le support de la poignée de l'actionneur (10) dans le kit.

REMARQUE

La visserie de montage du déflecteur d'air doit être utilisée ou réutilisée pour monter le support de poignée de réglage.

8. Voir Figure 14 . Insérer le câble (partie de l'élément 9) à travers l'ouverture du support de poignée de réglage (10) comme indiqué. Installer la poignée de réglage (partie de l'élément 9) dans le support (10) à l'aide des deux vis (5). Serrer les vis fermement, mais ne pas trop serrer.

9. Voir Figure 7 . Vérifier que l'extrémité du câble (1) est correctement installée dans le support (2) avant de faire passer le câble du dossier.

REMARQUE

Le serrage excessif des vis de la poignée de réglage peut endommager celle-ci.

10. Tout en maintenant le côté gauche du Déflecteur d'Air Central et le support de poignée de réglage, avec poignée de réglage et câble dans leur orientation Monté, et qu'ainsi le déflecteur d'air finisse par être capturé entre le support de poignée de réglage et la traverse du cadre, aligner le trou de montage supérieur du déflecteur (2e trou en haut du déflecteur) avec la grande fente dans le support de poignée de réglage. Aligner le trou de montage inférieur du déflecteur d'air avec le trou inférieur du support de la poignée de réglage.

11. Voir Figure 5 . Mettre le déflecteur d'air et le support de poignée de réglage en place, tout en faisant passer le câble du dossier à travers la grande fente ovale (8) dans la plaque de traverse du cadre (5) puis vers le bas par l'ouverture inférieure du cadre (6) dans le compartiment en arrière de la plaque de traverse du cadre.

REMARQUE

Lorsque la poignée de réglage est déjà installée sur le support, il est préférable d'accéder à la visserie de montage du support par le côté droit du véhicule.

Ne pas utiliser de Loctite sur les fixations qui servent à maintenir le déflecteur d'air mi-cadre au cadre. La Loctite risquerait d'endommager le déflecteur d'air.

12. À l'aide du matériel du kit de Déflecteur d'Air Central, installer la vis à tête ronde de 22,22 mm de long avec la rondelle-frein et la rondelle plate OD de 25,40 mm à travers la fente dans le support de poignée de réglage et par le trou de montage supérieur (2e à partir du haut) du déflecteur d'air. Mettre la vis dans l'écrou à auto-sertissage supérieur (qui fait partie du kit du déflecteur d'air ou du kit du dossier réglable). Serrer la vis suffisamment, mais ne pas serrer complètement.

13. Passer la vis à tête ronde de 19,05 mm de long avec la rondelle de blocage et la rondelle plate OD de 15,87 mm (du kit de déflecteur d'air) à travers l'ouverture inférieure dans le support de poignée de réglage et par le trou de montage inférieur du déflecteur d'air. Installer la vis dans l'écrou à auto-sertissage inférieur dans la plaque de traverse du cadre (qui fait partie du kit de déflecteur d'air). Tout en maintenant le support et le déflecteur d'air dans l'alignement, ainsi que le crochet ou languette courbée du support de poignée d'ajustement serré contre le bord supérieur de la grande fente ovale dans le cadre, serrer la vis.

Couple : 2,8–3,9 N·m (25–35 in-lbs) Vis

14. Tout en maintenant le support et le déflecteur d'air dans l'alignement, ainsi que le crochet ou languette courbée du support de la poignée de réglage serré contre le bord supérieur de la grande fente ovale sur la plaque de traverse du cadre, serrer la vis supérieure.

Couple : 2,8–3,9 N·m (25–35 in-lbs) Vis

15. **Modèles californiens avec conduit d'évaporation de l'absorbeur** : voir Figure 14 . Prendre l'attache à envers adhésif (17) dans le kit. Nettoyer à l'alcool isopropylique la partie plate du support de la poignée de réglage, à proximité de l'endroit où l'attache du tuyau en plastique d'origine a été retirée . Fixer l'attache sur le support et faire passer le tuyau d'évaporation à travers l'attache. Replier l'attache de manière à maintenir correctement le tuyau.

16. Voir Figure 10. Achever le passage du câble (1) entre le compartiment de la batterie et le boîtier électrique/porte-fusibles. Il peut être nécessaire de dégager le boîtier électrique pour ajuster le câble entre le cadre et la boîtier électrique. Acheminer ensuite le câble (1) vers le haut depuis l'arrière du boîtier électrique en le faisant passer entre le cadre et le garde-boue arrière, puis enfin en remontant sur le haut du garde-boue arrière jusqu'au support du dossier.

REMARQUE

Le serrage excessif des vis de la poignée de réglage peut endommager celle-ci.

17. Voir Figure 3 . Monter la poignée de réglage du dossier (2) sur le support de poignée de réglage (1) comme indiqué, grâce aux vis à tête plate fournies (3) (élément 5, Figure 14). Bien serrer les vis.

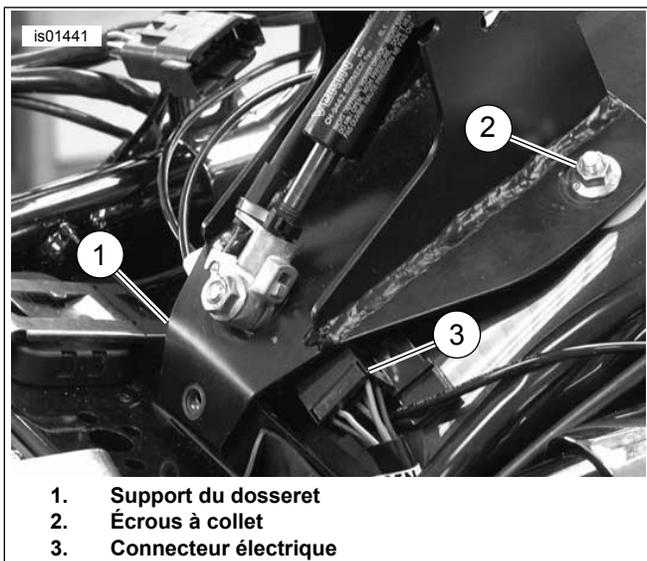

Figure 6. Fixer le support de dossier avec les écrous autobloquant et les vis.

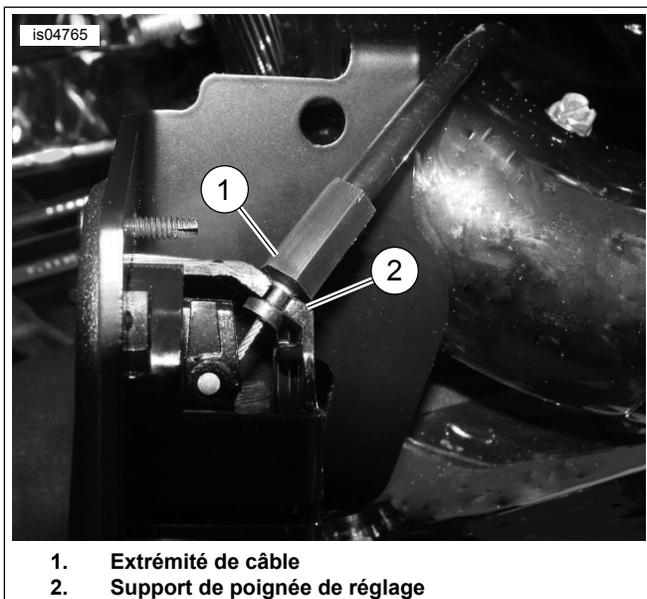

Figure 7. Position du câble de réglage de la selle (vue sous la poignée en place)

MONTAGE FINAL - TOUS MODÈLES

1. Voir Figure 4 . Installer l'écrou rapide (1) dans l'emplacement indiqué.
2. **Modèles 1999 et plus récents** : voir Figure 14 . Installer le support de dossier (1) comme indiqué à l'aide des écrous autobloquants (2), des rondelles (3) et des vis (5). **Modèles 1997-1998** : Utiliser les vis hexagonales (4) et les rondelles (3).
3. Voir Figure 6 . Déplacer le connecteur électrique (3) sur le côté pour éviter son contact avec le support.

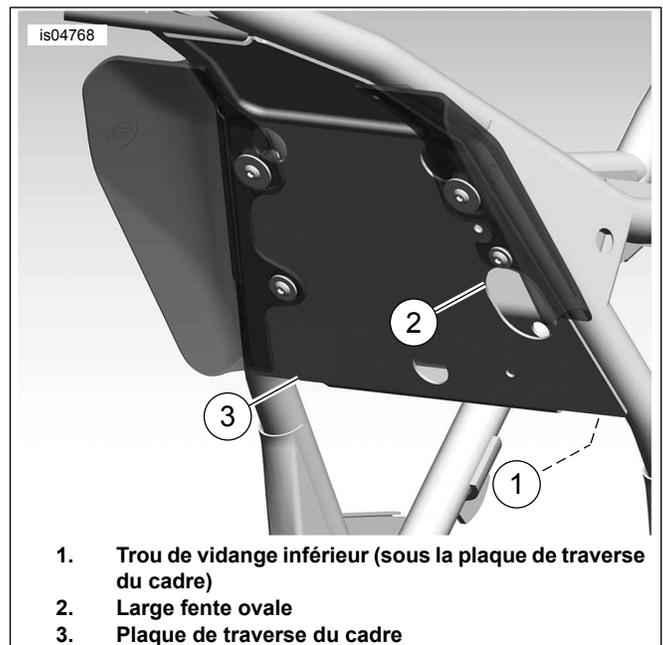

Figure 8. Faire passer le câble du dossier à travers le cadre (modèles 2008 présentés)

4. Voir Figure 11 . Fixer le câble de déverrouillage (1) sur le support de fixation du dossier (2) comme indiqué. Fixer soigneusement le câble sur la tige du ressort à gaz (4) à l'aide de la sangle de câble fournie (3).

INSTALLATION DU PROTÈGE-SELLE

1. Installer provisoirement le selle sur le mécanisme du dossier.
2. Installer le matériel de fixation du selle sans le serrer.
3. Installer le dossier pilote suivant les instructions contenues dans le dossier d'installation.
4. Voir Figure 14 . Prendre le protège-selle (20).
5. Appliquer du ruban adhésif sur le protège-selle.
 - a. Appliquez du ruban adhésif sur le côté lisse et non adhésif du protège-selle.
 - b. Le ruban-cache doit dépasser de 5,1 cm (2 po) de chaque bord du côté le plus court du protège-selle.
6. Insérez le protège- selle par le haut entre l'arrière de l'ouverture de l'assise et le mécanisme du dossier jusqu'au bord à l'aide du ruban adhésif. Ne pas coller le protège-selle sur la selle pour le moment.
7. Voir Figure 13 . Une fois le dossier et l'assise en place, poussez le dossier vers l'avant jusqu'à sa position maximale (3). Le mécanisme du dossier va venir appuyer contre la face inférieure de la selle et contre le protège-selle qui a été inséré.

REMARQUE

Le protège-selle vise à éviter une usure prématurée entre le mécanisme de dossier et le dessous du selle . Si le protecteur de selle est placé trop bas dans l'ouverture du selle , le mécanisme du dossier, lorsqu'il est poussé vers l'avant, risque de coincer le bord supérieur du protecteur et d'être difficile à relever.

8. Le mécanisme du dossier étant poussé complètement vers l'avant, ajuster le protège-selle de manière que le bord supérieur soit placé à environ 1/2 po (13 mm) au-dessus du bord arrière du mécanisme dans la poche de la selle.
9. Collez provisoirement le ruban adhésif sur le siège pour maintenir la position définie.
10. En maintenant le protège-siège en place, enlevez le siège et placez-le à l'envers sur une surface lisse et propre.
11. Marquer ou indiquer autrement l'emplacement des bords du protège-siège sur la face inférieure du siège.
12. Retirez le protecteur du siège ainsi que le ruban adhésif du protecteur.

REMARQUE

Pour éviter que le dossier inséré n'accroche le protège-selle lors du montage du dossier, enrouler légèrement le bord supérieur du protège-selle situé le plus proche de la partie siège passager de la selle.

13. Voir Figure 9 . Noter la forme de la surface que le protège-selle (2) va couvrir et mettre délicatement en forme le protège-selle pour qu'il épouse les contours de la selle (1).
14. Marquer l'emplacement du protège-selle et nettoyer une zone d'environ 25 cm² à l'eau savonneuse ou à l'alcool.
15. Enlevez le revêtement adhésif du protège-siège et placez celui-ci à l'endroit prévu à cet effet.
16. Pressez le milieu du protège-siège vers l'extérieur pour éliminer les bulles d'air coincées entre le protecteur et le siège.
17. Laisser parfaitement durcir la colle pendant 24 heures avant tout contact avec de l'eau ou toute exposition à des températures extrêmes.

INSTALLATION DE LA SELLE

▲ AVERTISSEMENT

Après avoir posé la selle, essayer de la soulever afin de vérifier qu'elle est verrouillée en position. Pendant la conduite, une selle mal fixée risque de bouger et de provoquer une perte de contrôle, pouvant entraîner la mort ou des blessures graves. (00070b)

Installer la selle et saisir la sangle (si disponible) à l'aide du matériel enlevé au préalable.

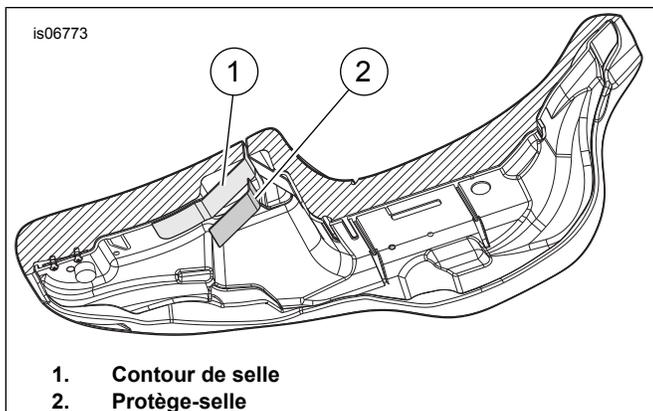

Figure 9. Dessous de siège

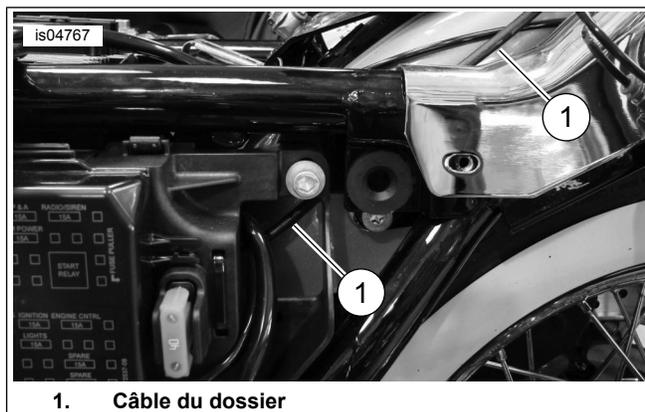

Figure 10. Acheminement du câble du dossier

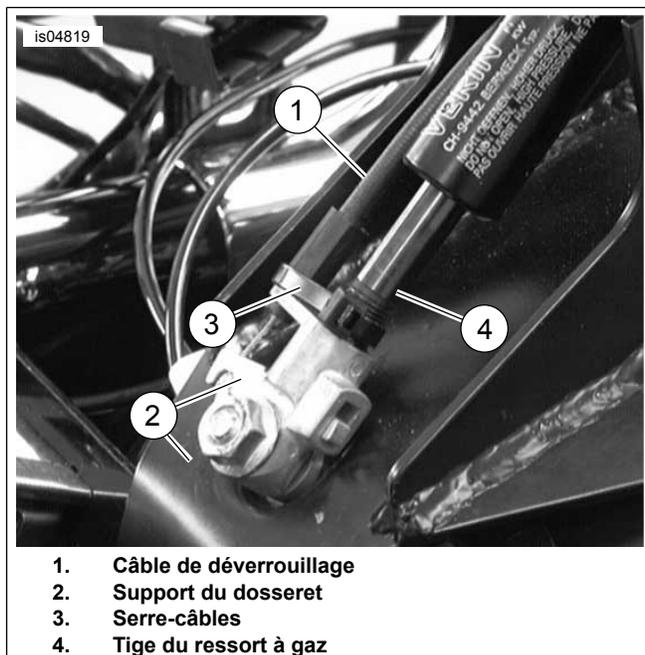

Figure 11. Fixer le câble sur le support du dossier

POSE DU DOSSIER

▲ AVERTISSEMENT

Après avoir posé le dossier, essayer de le soulever afin de s'assurer de son blocage en position correcte. Pendant la conduite, un dossier mal fixé risque de bouger et de provoquer une perte de contrôle, pouvant entraîner la mort ou des blessures graves. (00386a)

1. Voir Figure 12 . Appuyer sur le levier situé sur le support du dossier, comme indiqué. Introduisez le dossier et appuyez doucement jusqu'à ce qu'il s'enclenche en place.

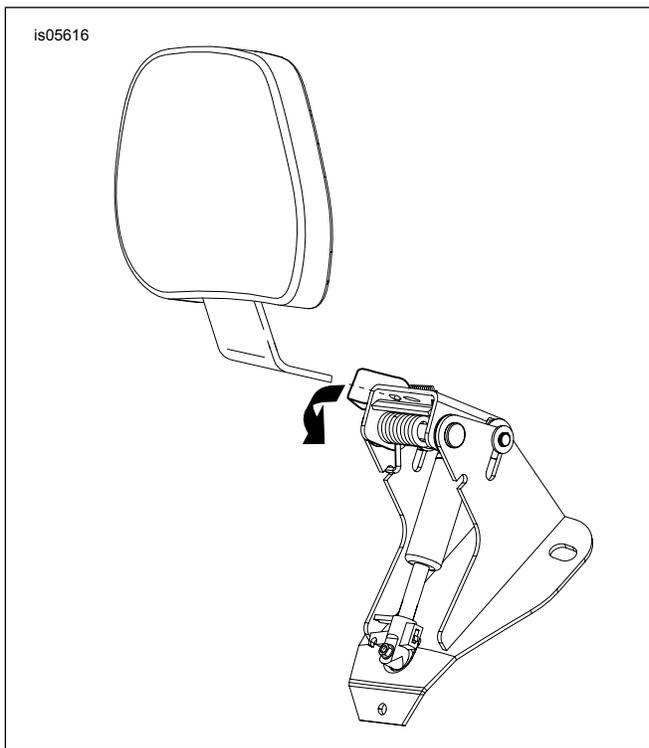

Figure 12. Installation de dossier

FONCTIONNEMENT

▲ AVERTISSEMENT

Après avoir posé le dossier, essayer de le soulever afin de s'assurer de son blocage en position correcte. Pendant la conduite, un dossier mal fixé risque de bouger et de provoquer une perte de contrôle, pouvant entraîner la mort ou des blessures graves. (00386a)

1. Voir Figure 13 . La poignée de réglage est utilisée pour déplacer le coussin du dossier dans les positions vers l'avant et vers l'arrière.
2. Afin d'ajuster le coussin du dossier vers l'avant ou vers l'arrière (2), pousser la poignée. Appuyer contre le coussin du dossier pour faciliter le réglage arrière. En évitant de faire pression sur le coussin du dossier, mais en appuyant sur la poignée, le dossier viendra se placer à sa position avant maximale. Relâcher la poignée pour verrouiller le dossier en place.

3. Pour régler le coussin du dossier vers le haut et vers le bas (1), tirez le bouton à l'arrière du coussin. Soulevez et abaissez le dossier dans la position souhaitée, puis le relâcher lorsque le coussin est dans la position désirée.

REMARQUE

Soyez prudent en poussant le siège vers l'avant jusqu'à la position de montage optimale (3). En poussant le siège trop loin vers l'avant, vous risquez de déchirer le matériau du siège.

4. Le coussin du dossier peut être poussé vers l'avant contre l'assise (3) tel qu'illustré pour faciliter la montée et la descente de la moto sans actionner la poignée de déverrouillage.

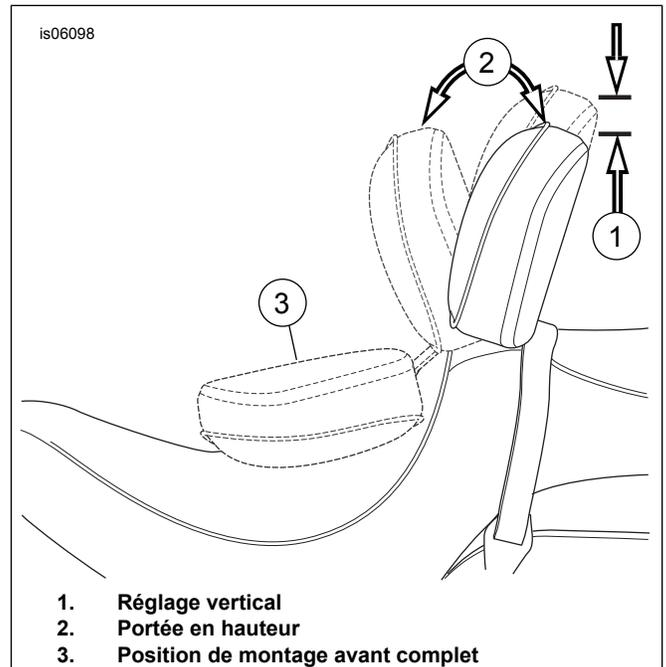

Figure 13. Positions du dossier

PIÈCES DE RECHANGE

285044

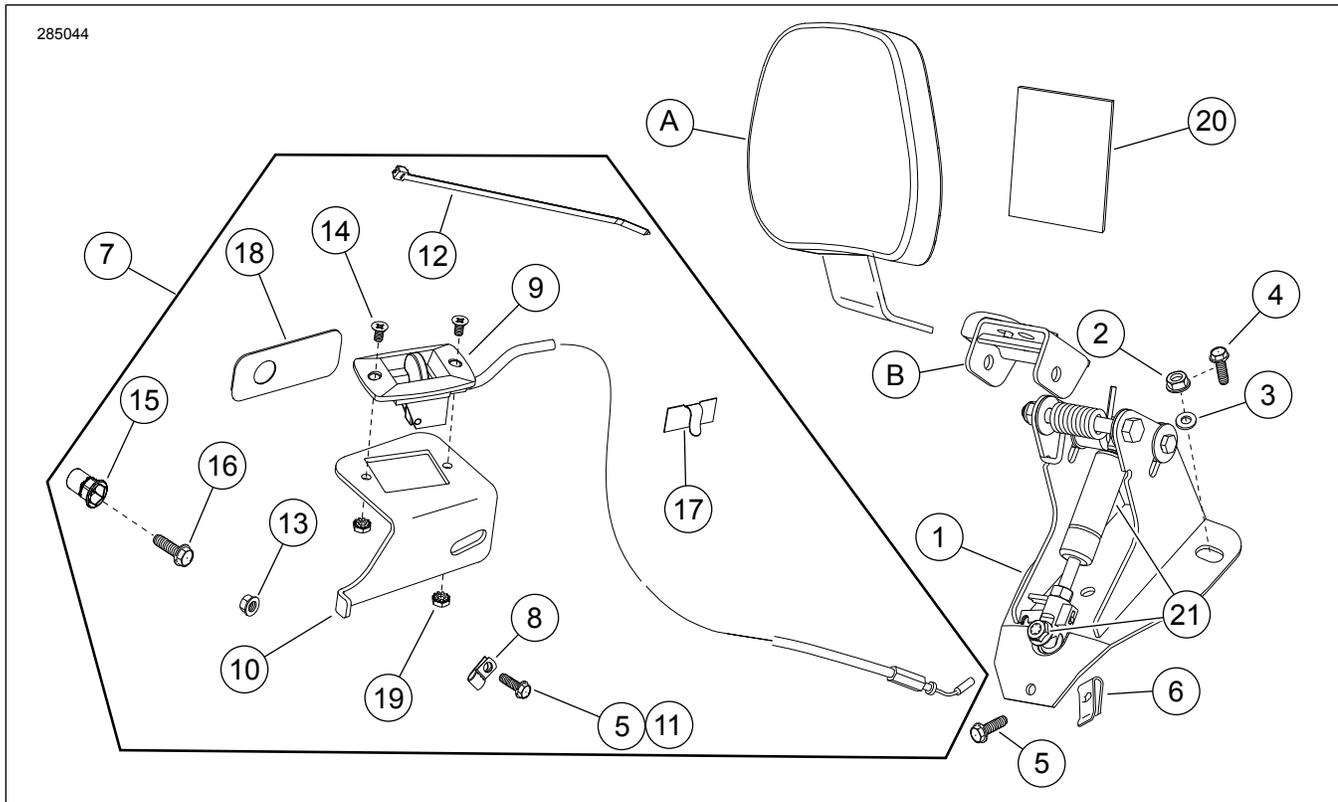

Figure 14. Pièces de rechange : Kit de visserie de montage du dossier réglable du pilote

Tableau 1. Tableau des pièces de rechange : Dossier pilote réglable

Article	Description (quantité)	Numéros de pièce
1	Base de montage de dossier	52482-01A
2	Écrou autobloquant 1/4-20 (2)	7716
3	Rondelle (2)	6223
4	Vis à collet hexagonal, (2) (modèles 1997 et 1998)	Non vendue séparément
5	Vis à collet hexagonal, 1/4-20 x 15,87 mm (2)	3921
6	Écrou rapide	8108
7	Kit de poignée d'actionneur (inclut les articles 8 à 19)	52367-09
8	• Attache de fil	Non vendue séparément
9	• Poignée d'actionneur et câble	Non vendue séparément
10	• Support de la poignée d'actionneur	Non vendue séparément
11	• Vis autotaraudeuse 5/16-18 x 19,05 mm	4328
12	• Serre-câbles	Non vendue séparément
13	• Écrou autobloquant 1/4-20 (modèles 2000-2008)	7716
14	• Vis à tête plate, 10-24	2933
15	• Écrou à auto-sertissage, 1/4-20 (modèles 2008)	8194
16	• Vis à capuchon à tête hexagonale, 1/4-20 x 25,4 mm (modèles 2008)	2551W
17	• Attache adhésive	10103
18	• Cale de support de poignée (modèles 2008)	Non vendue séparément
19	• Écrou avec rondelle de blocage, 10 à 20 Keps (2)	7838
20	Protège-selle, avec face arrière adhésive, 3 1/2 x 3 po	52300017
21	Kit ressort à gaz	52300681
Éléments référencés dans le texte, mais non inclus dans le kit :		
A	Coussin de dossier	Vendu séparément
B	Kit de réparation de la bride du pivot (comprend la bride du pivot, levier, ressort et le matériel)	52342-09