

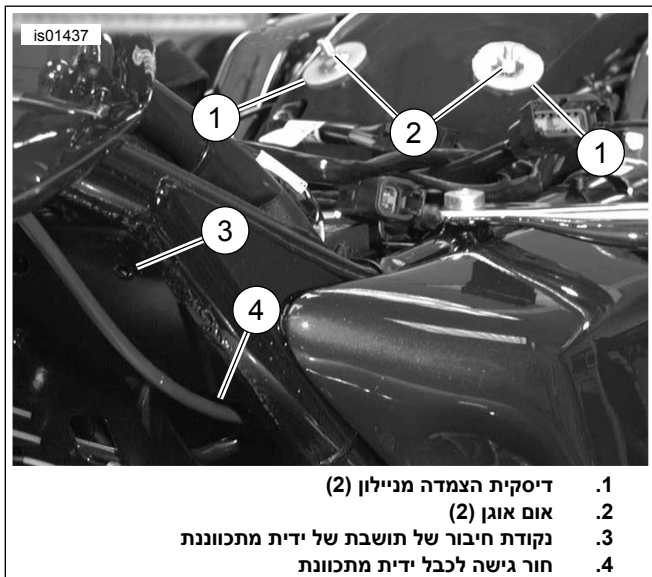

ערכת חלקי חיבור לצורך הרכבה של משענת גב מתכווננת לרוכב FL



1. דיסקית הצמדה מניילון (2)
2. אום אוגן (2)
3. נקודת חיבור של תושבת של ידית מתכווננת
4. חור גישה לכבל ידית מתכווננת

תרשים 1. הסר את אומי האוגן/מיקום התושבת

4. ראה איור 2. התקן את התושבת של ידית הכוונן (1) בעזרת חלקי החיבור המתאימים: דגמי 2007-2000: ראה איור 14. השתמש בבורג (5) ובאום האוגן (13). דגמי 1999-1997: ראה איור 14. השתמש בבורג קודח (11).
5. אופנועים עם בקרת שיט: ראה איור 14. הרכב את כבל בקרת השיט דרך תפס החוטים (8). הרכב את הבורג (5 או 11) דרך תפס החוטים. בדגמי 2008-2000, הרכב את אום האוגן (13).
6. ראה איור 7. ודא שקצה הכבל (1) יושב במקומו בתושבת בלי לזוז (2) לפני שאתה מנתב את הכבל של משענת הגב.
הערה
הידוק יתר של בורגי ידית הכוונן עלול לגרום נזק לידיית הכוונן.
7. ראה איור 3. הזן את הכבל של הידיית דרך תושבת ידית הכוונן (1) והתקן את ידית הכוונן של משענת הגב (2) בתושבת כפי שמוצג עם הברגים שטוחי הראש (3) (פריט 5 או 11, איור 17). הדק היטב את הברגים. הזן את הכבל מתחת למסגרת ולמעלה אל מתחת למושב.
8. המשך אל התקנה סופית - כל הדגמים.

כללי

מספר ערכה

A09-52593

דגמים

למידע אודות התאמת דגם עיין בסעיף P & A בקטלוג הקמעונאי או בפרק על חלקים ואביזרים של www.harley-davidson.com (אנגלית בלבד).

⚠ אזהרה

הבטיחות של הרוכב והנוסע תלויה בהתקנה נכונה של הערכה הזאת. השתמש בהליכי הטיפול המתאימים שבמדריך. אם אינך מסוגל לבצע את הנוהל או אם אין לך הכלים הנכונים, בצע את ההתקנה בסוכנות Harley-Davidson. התקנה לא נאותה של הערכה הזאת עלולה לגרום למוות או פגיעה חמורה. (b00333)

הערה

גיליון הנחיות זה מתייחס למידע במדריך השירות. נדרש מדריך טיפולים לאפנוע מהדגם שלך על מנת לבצע התקנה זו, והוא זמין אצל סוכן Harley-Davidson.

תכולת הערכה

ראה את איור 14 ואת טבלה 1.

התקנה - דגמי 1997 עד 2007

1. הסר את המושב ואת רצועת האחיזה הנוכחיים על פי ההוראות במדריך הטיפוליים. בדגמים עם ידית אחיזה יש להשאיר את ידית האחיזה במקומה. הסר את האומים בלבד. שמור את כל חלקי החיבור לצורך ההתקנה.
2. הסר את כיסוי הצד השמאלי על פי ההוראות במדריך הטיפוליים.
3. ראה איור 1. דגמי 1999 ודגמים מאוחרים יותר: הסר את אומי האוגן (2) במקום שצוין, אם רלוונטי. השאר את דיסקיות ההצמדה מניילון (1) במקומן. דגמי 1998-1997: הסר את הברגים.

2. הסר את כיסויי הצד השמאלי על פי ההוראות במדריך הטיפוליים.
3. ראה איור 1. הסר את אומי האוגן (2). השאר את דיסקיות ההצמדה מניילון (1) במקומן.
4. **דגמי קליפורניה עם שפופרת של מיכל מאייד:** משוך החוצה את התפס מפלסטיק של הצינור מהחור שבלוח המסגרת במקום שבו אתה עומד להרכיב את התושבת של ידית הכוונן. השלך לאשפה את התפס מפלסטיק של הצינור.

הערה

השלבים הבאים יספקו חור עם תבריג לתושבת הרכבה של ידית כוונן של משענת גב במסגרת של דגם 2008. יש להכניס את האום המיוחד הנתפס מעצמו הכלול בערכה לתוך החור בצורת משושה בצד השמאלי העליון של לוח המסגרת (היכן שמרכיבים את משענת הגב) ולקבע אותו למקום על ידי מערכת האום באמצעות מברג. יש להקדיש תשומת לב כדי לוודא שיש מגע מלא של האום בחור המשושה כשמהדקים את הבורג כדי לתפוס את האום בתוך לוח המסגרת.

5. ראה איור 14. קח את האום הנתפס מעצמו (15) ואת הבורג (16) מערכה. הרכב את הבורג עם הראש המשושה בתוך הקצה של האוגן של האום הנתפס מעצמו עד המקום שבו שהראש של הבורג רק נוגע בחלק העליון של האום.

הערה

אם יש צורך, נקה את הצבע מהחור המשושה כדי שיהיה מגע מלא של האום הנתפס מעצמו בחור.

6. הרכב את האום הנתפס מעצמו ואת הבורג בתוך החור המשושה העליון בלוח המסגרת, איפה שמרכיבים את משענת הגב. הכנס את הצד המשושה של האום לתוך החור המשושה במסגרת.
7. סובב את הבורג עם מפתח ברגים 7/16 תוך שאתה מחזיק את האום הנתפס מעצמו בחוזקה במקום. הגב של האום הנתפס מעצמו שמאחורי לוח המסגרת יימערך וייתפס בלוח המסגרת.

8. הדק את הבורג (בערך 2-1/2 סיבובים).
מומנט: 6.8–7.4 (65–60 in-lbs N·m) בורג של לוח מסגרת
9. הסר את הבורג (16) והשלך אותו לאשפה.

10. החזק את ההגבה (18) כשהחור בהגבה מיושר עם החריץ בתושבת (10) ומיושר עם האום הנתפס מעצמו בלוח המסגרת, כך שההגבה תיחזק באמצע בין התושבת לבין לוח המסגרת. התקן את התושבת של ידית הכוונן (10) ואת ההגבה עם בורג האוגן (5) דרך התושבת וההגבה לתוך האום הנתפס מעצמו. ודא שלשונית הקרס/הלשונית המכופפת של התושבת מתחברת לקצה של החור האובאלי הגדול שבמסגרת. לאחר שהוא מיושר, הדק את בורג האוגן.
מומנט: 5.1–6.2 (45–55 in-lbs N·m) בורג אוגן

11. **דגמי קליפורניה עם שפופרת מיכל מאייד:** ראה איור 14. קח את התפס עם הצד האחורי הדביק (17) מהערכה. נקה את החלק השטוח של תושבת ידית הכוונן בערך איפה שהסרת את התפס המקורי מפלסטיק של הצינור באמצעות איזופרופיל אלכוהול. חבר את התפס לתושבת והעבר את שפופרת המאייד דרך התפס. קפל את התפס למטה כדי לקבע את הצינור.

12. ראה איור 14. קח את הכבל והידיית של המפעיל (9) מהערכה.
13. ראה איור 7. ודא שקצה הכבל (1) יושב במקומו בתושבת בלי לזוז (2) לפני שאתה מנתב את הכבל של משענת הגב.



1. תושבת ידית כוונן

תרשים 2. תושבת ידית כוונן שהותקנה

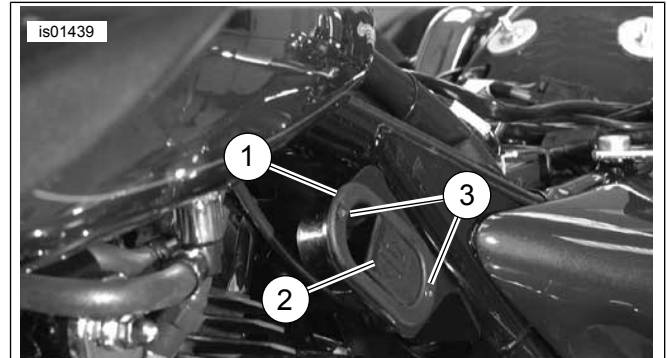

1. תושבת ידית כוונן (מוצג טיפוס כללי)
2. ידית כוונן של משענת גב
3. בורג (2)

תרשים 3. ידית כוונן של משענת הגב שהותקנה

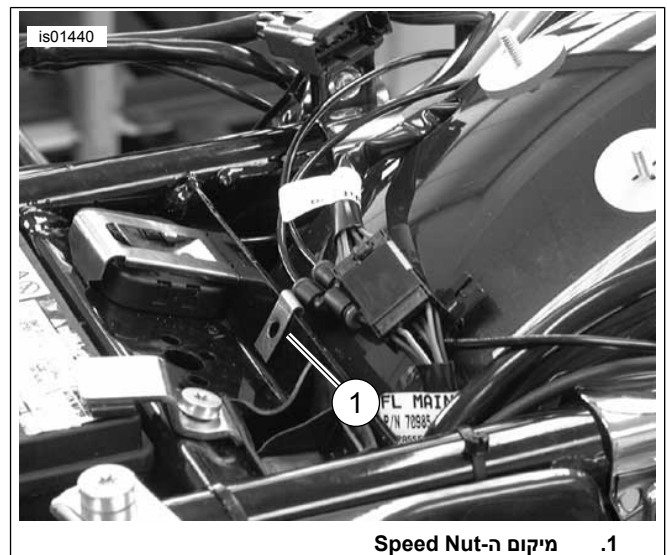

1. מיקום ה-Speed Nut

תרשים 4. Speed Nut שהותקן

התקנה - דגמי 2008

דגמים ללא אביזר מסיט זרימת האוויר באמצע המסגרת:

1. הסר את המושב ואת רצועת האיחידה הקיימים על פי ההוראות במדריך הטיפוליים. בדגמים עם ידית אחיזה יש להשאיר את ידית האיחידה מותקנת. הסר את אומי הרכבה בלבד. שמור את כל חלקי החיבור לצורך ההתקנה.

14. ראה איור 8. העבר את הכבל של משענת הגב דרך הפתח הגדול בתושבת של ידית הכוונון, ולאחר מכן דרך החרוץ האובאלי הגדול (2) בלוח האופקי של המסגרת (3) ולמטה דרך חור הניקוז התחתון (1) הממוקם בפינה התחתונה של הלוח האופקי של המסגרת, היכן שהלוח האופקי פוגש את המסגרת האחורית.
15. ראה איור 10. העבר את הכבל (1) בין תא המצבר לבין תיבת הנתיכים/החשמל. ייתכן שיהיה צורך לשחרר את תיבת החשמל כדי שיהיה מקום לכבל בין המסגרת לבין תיבת החשמל. המשך לנתב את הכבל (1) למעלה מהחלק האחורי של תיבת החשמל אל בין המסגרת והפגוש האחורי, ולבסוף עד לצד העליון של הפגוש האחורי ולתושבת של משענת הגב.
5. בצע את ההוראות שנכללו בערכה של מגן זרימת האוויר שבאמצע המסגרת כדי להתקין את ארבעת האומים, "המיוחדים" הנתפסים בכוחות עצמם.
6. ראה איור 5. הסר את מסיט זרימת האוויר הימני (1) ואת חלקי החיבור (2 ו-3).
7. ראה איור 14. קח את התושבת של ידית המפעיל (10) מהערכה.

הערה

יש להשתמש/לחזור ולהשתמש בחלקי ההרכבה של מסיט זרימת אוויר כדי להרכיב את התושבת של ידית הכוונון.

8. ראה איור 14. הכנס את הכבל (חלק מפריט 9) דרך הפתח בתושבת של ידית הכוונון (10) כפי שמוצג. התקן את ידית הכוונון (חלק מפריט 9) בתוך התושבת (10) בעזרת שני הברגים (5). הדק את הברגים כך שתימנע כל תזוזה, אבל אל תהדק יתר על המידה.
9. ראה איור 7. ודא שקצה הכבל (1) יושב במקומו בתושבת בלי לזוז (2) לפני שאתה מנתב את הכבל של משענת הגב.

הערה

הידוק יתר של בורגי ידית הכוונון עלול לגרום נזק לידיית הכוונון.

10. החזק את מסיט זרימת האוויר שבאמצע המסגרת שבצד שמאל ואת התושבת של ידית הכוונון כשידיית הכוונון והכבל עם הפנים לכיוון שבו הם הורכבו, כך שמסיט זרימת האוויר יהיה תפוס בסופו של דבר בין התושבת של ידית הכוונון לבין הלוח האופקי של המסגרת, וישר את חור הרכבה העליון של המסיט (החור השני מהחלק העליון של המסיט) עם החרוץ הגדול בתושבת של ידית הכוונון. ישר את חור ההרכבה התחתון במסיט זרימת האוויר עם החור התחתון בתושבת של ידית הכוונון.

11. ראה איור 5. הנח מסיט זרימת האוויר והתושבת של ידית הכוונון במקום המיועד להם תוך שאתה מזין את הכבל של משענת הגב דרך החרוץ האובאלי הגדול (8) בלוח האופקי של המסגרת (5) ולמטה דרך הפתח התחתון במסגרת (6) בתא שמאחורי הלוח האופקי של המסגרת.

הערה

לאחר שידית הכוונון הותקנה כבר בתושבת, ייתכן שיהיה רצוי לגשת לחלקי החיבור של תושבת ההרכבה מצד ימין של האופנוע.

אין להשתמש ב-Loctite על המהדקים המשמשים להצמיד את מסיט זרימת האוויר של אמצע המסגרת למסגרת. אם יגע Loctite במגן זרימת האוויר, הוא יגרום נזק.

12. השתמש בחלקי החיבור מהערכה של מסיט זרימת האוויר שבאמצע המסגרת כדי להתקין בורג ראש כפתור באורך 7/8 אינץ' עם דיסקיט נעילה ודיסקיט שטוחה בקוטר חיצוני של 1 אינץ' דרך החרוץ בתושבת של ידית הכוונון ודרך חור ההרכבה העליון (השני מלמעלה) של מסיט זרימת האוויר. התקן בורג בתוך האום הנצמד מעצמו העליון (שהותקן כחלק מהערכה של מסיט זרימת האוויר או כחלק מהערכה של משענת הגב המתכווננת). הדק את הבורג כך שייצמד למקום, אבל אל תהדק עד הסוף.

13. התקן בורג ראש כפתור באורך 3/4 אינץ' עם דיסקיט נעילה ודיסקיט שטוחה בקוטר חיצוני של 5/8 אינץ' (מהערכה של מסיט זרימת האוויר) דרך החור התחתון בתושבת של ידית הכוונון ודרך חור ההרכבה התחתון של מסיט זרימת האוויר. התקן בורג בתוך האום הנצמד מעצמו התחתון בלוח האופקי של המסגרת (שהותקן כחלק מהערכה של מסיט זרימת האוויר). החזק את התושבת ואת מסיט זרימת האוויר מיושרים זה עם זה, וכשלושונות הקרס/הלשונית המכופפת של התושבת של ידית הכוונון מוצמדת לקצה העליון של החרוץ האובאלי הגדול במסגרת, הדק את הבורג.

מומנט: 2.8–3.9 (in-lbs N·m) בורג

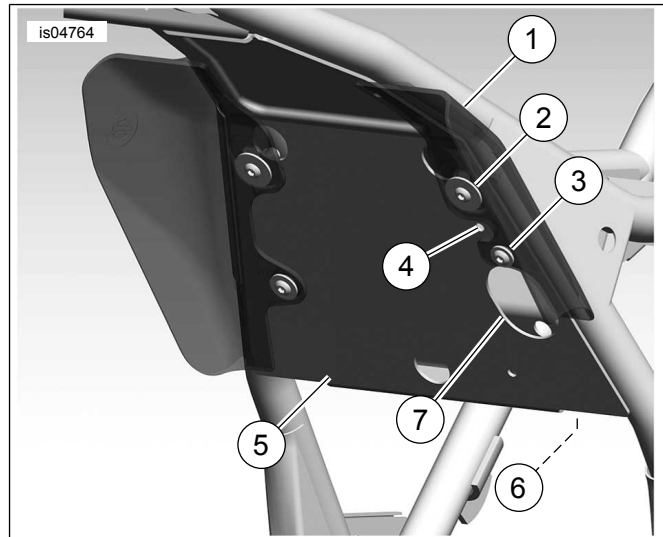

1. המסיט השמאלי (הסור חלקית ליתר בהירות)
2. בורג ראש כפתור באורך 7/8 אינץ', דיסקיט נעילה ודיסקיט שטוחה עם קוטר חיצוני של 1 אינץ'
3. בורג ראש כפתור באורך 3/4 אינץ', דיסקיט נעילה ודיסקיט שטוחה עם קוטר חיצוני של 5/8 אינץ'
4. חור הרכבה של צינור מיכל מאייד (דגמי קליפורניה בלבד)
5. לוח אופקי של מסגרת
6. פתח תחתון במסגרת (חור ניקוז) לניתוב כבלים
7. חרוץ אובאלי גדול

תרשים 5. דגמי 2008: מיקומי המהדק - מראה של המסגרת כשהפנים אחורה מהצינור האחורי (המנוע הסור ליתר בהירות)

דגמים עם אביזר מסיט זרימת האוויר באמצע המסגרת

1. הסר את המושב ואת רצועת האחיזה הקיימים על פי ההוראות במדריך הטיפוליים. בדגמים עם ידית אחיזה יש להשאיר את ידית האחיזה מותקנת. הסר את אומי ההרכבה בלבד. שמור את כל חלקי החיבור לצורך ההתקנה.

2. הסר את כיסוי הצד השמאלי על פי ההוראות במדריך הטיפוליים.

3. ראה איור 1. הסר את אומי האוגן (2) במקום שצוין, אם רלוונטי. השאר את דיסקיות ההצמדה מניילון (1) במקומן.

4. דגמי קליפורניה עם שפופרת של מיכל מאייד: משוך החוצה את התפס מפלסטיק של הצינור מהחור שבלוח המסגרת במקום שבו אתה עומד להרכיב את התושבת של ידית הכוונון. השלך לאשפה את התפס מפלסטיק של הצינור.

הערה

אם אתה מתקין גם את הערכה של אביזר מסיט זרימת האוויר באמצע המסגרת, בצע את שלב 5 ולאחר מכן דלג לשלב 7. אם אביזר מסיט זרימת האוויר באמצע המסגרת הותקן כבר, דלג לשלב 6.

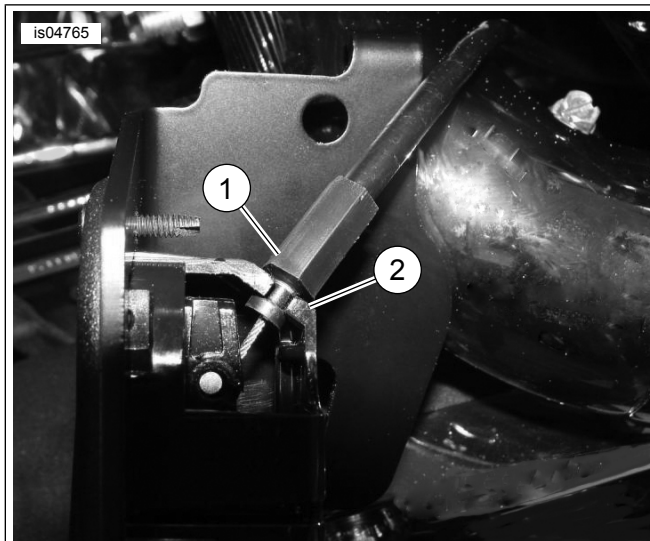

1. קצה הכבל
2. תושבת ידית כוונון

תרשים 7. מיקום הכבל של כוונון המושב (מבט ממתחת לידית שהותקנה)

התקנה סופית - כל הדגמים

1. ראה איור 4. התקן את ה-1 (Speed Nut) היכן שמוצג.
2. דגמי 1999 ומאחרים יותר: ראה איור 14. התקן את תושבת של משענת הגב (1) כפי שמוצג באמצעות אומי האוגן (2), הדיסקיות (3) והבורג (5). דגמי 1998-1997: השתמש בברגים המשושים (4) ובדיסקיות (3).
3. ראה איור 6. החלק את מחבר החשמל (3) הצידה כך שהתושבת לא תפריע לו.

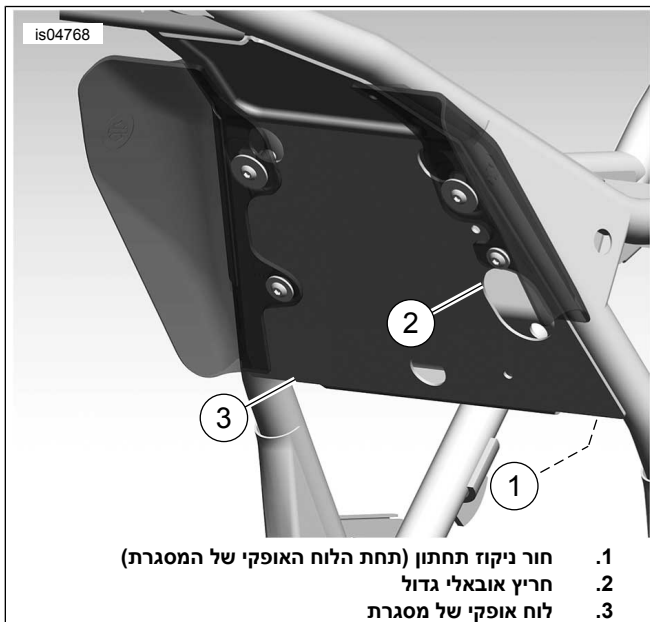

1. חור ניקוז תחתון (תחת הלוח האופקי של המסגרת)
2. חריץ אובאלי גדול
3. לוח אופקי של מסגרת

תרשים 8. העבר את הכבל של משענת הגב דרך מסגרת (מוצגים דגמי 2008)

4. ראה איור 11. חבר את כבל השחרור (1) לתושבת ההרכבה של משענת הגב (2) כפי שמוצג. קבע בזהירות את הכבל למוט של קפיץ הדלק (4) בעזרת האזיקון שסופק (3).

14. החזק את התושבת ואת מסיט זרימת האוויר מיושרים זה עם זה, וכשלשונית הקרס/הלשונית המכופפת של התושבת של ידית הכוונון מוצמדת לקצה העליון של החריץ האובאלי הגדול בלוח האופקי של המסגרת, הדק את הבורג העליון.

מומנט: 2.8–3.9 (in-lbs N·m) בורג

15. דגמי קליפורניה עם שפופרת מיכל מאייד: ראה איור 14. קח את התפס עם הצד האחורי הדביק (17) מהערכה. נקה את החלק השטוח של תושבת ידית הכוונון בערך איפה שהסרת את התפס המקורי מפלסטיק של הצינור באמצעות איזופרופיל אלכוהול. חבר את התפס לתושבת והעבר את שפופרת המאייד דרך התפס. קפל את התפס למטה כדי לקבע את הצינור.

16. ראה איור 10. סיים להעביר את הכבל (1) בין תא המצבר לבין תיבת הנתכים/החשמל. ייתכן שיהיה צורך לשחרר את תיבת החשמל כדי שיהיה מקום לכבל בין המסגרת לבין תיבת החשמל. המשך לנתב את הכבל (1) למעלה מהחלק האחורי של תיבת החשמל אל בין המסגרת והפגוש האחורי, ולבסוף עד לצד העליון של הפגוש האחורי ולתושבת של משענת הגב.

הערה

הידוק יתר של בורגי ידית הכוונון עלול לגרום נזק לידית הכוונון.

17. ראה איור 3. התקן את ידית הכוונון של משענת הגב (2) בתושבת של ידית הכוונון (1) כפי שמוצג עם הברגים שטוחי הראש (3)(פריט 5, איור 14) שסופקו לך. הדק היטב את הברגים.

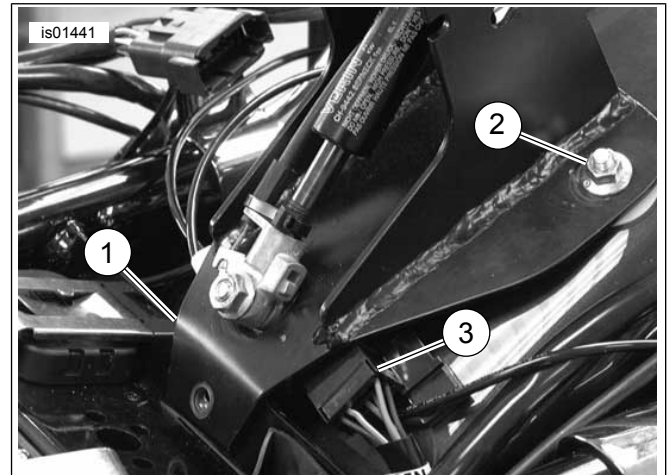

1. תושבת של משענת גב
2. אומי אוגן
3. מחבר חשמל

תרשים 6. חיבור התושבת של משענת הגב עם אומי אוגן וברגים

התקן את המושב ואת רצועת האחיזה (אם ישנה) בעזרת חלקי החיבור שהסרת קודם לכן.

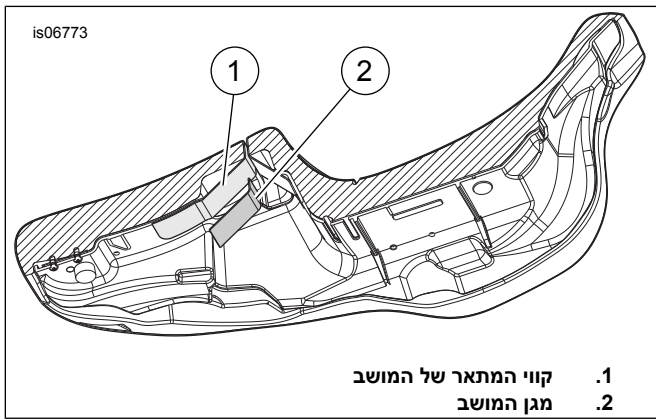

1. קווי המתאר של המושב
2. מגן המושב

תרשים 9. החלק התחתון של המושב



1. הכבל של משענת הגב

תרשים 10. ניתוב הכבל של משענת הגב

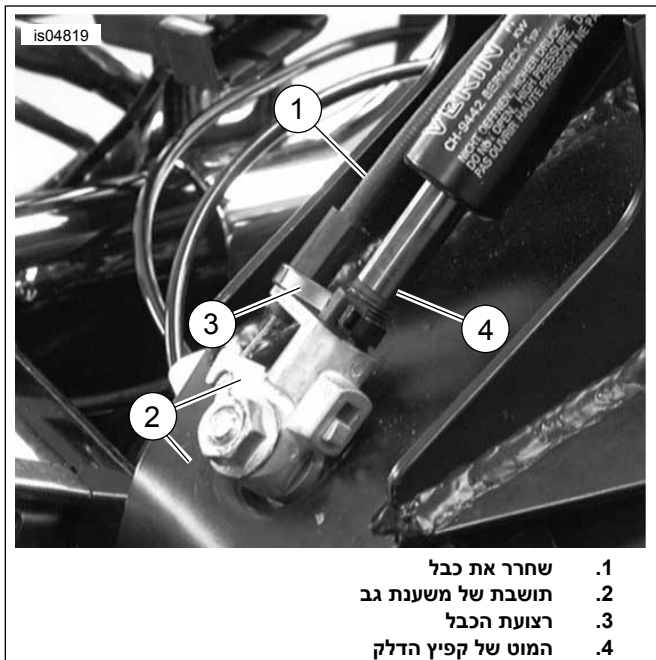

1. שחרר את כבל
2. תושבת של משענת גב
3. רצועת הכבל
4. המוט של קפיץ הדלק

תרשים 11. חיבור הכבל לתושבת של משענת הגב

התקנת מגן מושב

1. התקן באופן זמני את המושב מעל המנגנון של משענת הגב.
2. התקן אך אל תהדק את חלקי החיבור הדרושים לשם הרכבת המושב.
3. התקן את משענת הגב של הרכיב לפי ההוראות בקטע התקנת משענת הגב.
4. ראה איור 14. קח את מגן המושב (20).
5. הדבק סרט הדבקה על מגן המושב כדי לסייע באיתור המגן במושב.
 - a. הדבק סרט הדבקה על הצד החלק נטול הדבק של מגן המושב.
 - b. סרט ההדבקה צריך להמשיך 5.1 ס"מ (2 אינץ') מעבר לכל אחד מהקצוות של הצד הקצר יותר של מגן המושב.
6. הכנס את מגן המושב מלמעלה בין החלק האחורי של פתח המושב לבין המנגנון של משענת הגב עד הסוף, עד לקצה עם סרט ההדבקה. אל תדביק את המגן למושב בשלב זה.
7. ראה איור 13. כשמשענת הגב והמושב במקומם, דחוף את משענת הגב למצב הקדמי ביותר (3). המנגנון של משענת הגב ילחץ על הצד התחתון של המושב ועל מגן המושב שהכנסת.

הערה

המטרה של מגן המושב היא למנוע בלאי בטרם עת בין המנגנון של משענת הגב לבין הצד התחתון של המושב. אם מגן המושב ממוקם נמוך מדי בפתח המושב, אז המנגנון של משענת הגב, כשדוחפים אותו קדימה, עלול להיצמד לקצה העליון של המגן ויהיה קשה להחזיר אותו למצב זקוף.

8. כשהמנגנון של משענת הגב קדימה עד הסוף, כוונן את מגן המושב כך שהקצה העליון ביותר יהיה ממוקם בערך 1/2 אינץ' (13 מ"מ) מעל הקצה האחורי של המנגנון בתוך כיס המושב.
9. הדבק באופן זמני את סרט ההדבקה אל המושב כדי לשמור על המיקום שקבעת.
10. בעודך משאיר את מגן המושב מודבק במקומו, הסר את המושב והנח אותו הפוך על משטח חלק ונקי.
11. סמן או ציין בצורה אחרת את מיקום הקצוות של מגן המושב בצד התחתון של המושב.
12. הסר את המגן מהמושב ואת סרט ההדבקה מהמגן.

הערה

כדי למנוע ממשענת הגב שהכנסת מלהיתפס למגן בזמן ההתקנה של משענת הגב, יש לגלגל מעט את הקצה העליון ביותר של מגן המושב, שיהיה הקרוב ביותר לחלק של המושב שמיועד לנוסע.

13. ראה איור 9. שים לב לצורה של המשטח שמגן המושב (2) יכסה ועצב בעדינות את צורת המגן כך שתתאים טוב יותר לקווי המתאר של המושב (1).
14. שים לב למיקום של מגן המושב ונקח אזור של 4 אינץ' מרובע (26 ס"מ מרובע) בערך במי סבון או באלכוהול.
15. הסר את ציפוי הדבק ממגן המושב והנח את מגן המושב מעל המיקום המיועד.
16. לחץ מהאמצע של מגן המושב כלפי חוץ כדי לסלק בועות אוויר שלכודות בין המגן לבין המושב.
17. הנח לדבק להתייב באופן מלא במשך 24 שעות לפני שאתה מרטיב את מגן המושב או משאיר אותו בטמפרטורות קיצוניות.

התקנת המושב

▲ אזהרה

לאחר התקנת מושב, משוך את המושב כלפי מעלה כדי לוודא שהמושב נעול במקומו. תוך כדי רכיבה, מושב משוחרר עלול לזוז ולגרור לאובדן שליטה, וכתוצאה מכך לגרום למוות או פציעה חמורה. (b00070)

התקנת משענת גב

⚠ אזהרה

לאחר התקנת משענת הגב, משוך אותה כלפי מעלה כדי לוודא שהיא נעולה במקומה. במהלך רכיבה, משענת משוחררת עלולה לזוז ולגרום לאובדן שליטה, וכתוצאה מכך לגרום למוות או פציעה חמורה. (a00386)

1. ראה איור 12. לחץ על הידית בתושבת שבמשענת הגב כפי שמוצג. הכנס את משענת הגב ולחץ בעדינות עד שתיכנס למקומה בנקישה.

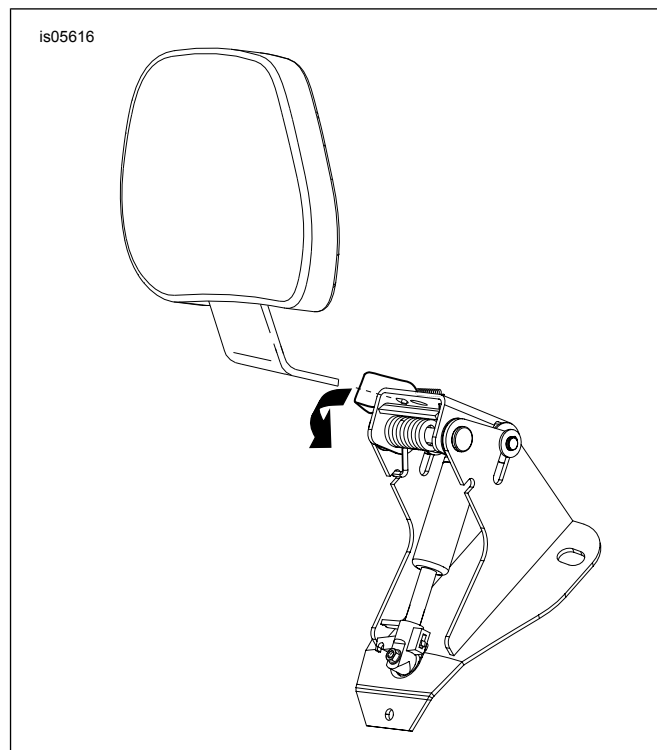

תרשים 12. התקנת משענת הגב

פעולה

⚠ אזהרה

לאחר התקנת משענת הגב, משוך אותה כלפי מעלה כדי לוודא שהיא נעולה במקומה. במהלך רכיבה, משענת משוחררת עלולה לזוז ולגרום לאובדן שליטה, וכתוצאה מכך לגרום למוות או פציעה חמורה. (a00386)

1. ראה איור 13. ידית הכוונן משמשת להזזת הכרית של משענת הגב אל המיקום הקדמי והמיקום האחורי.

2. כדי לכוון את כרית משענת הגב קדימה או אחורה (2), לחץ על הידית. הישענות אחורה על הכרית של משענת הגב תעזור לכוון אותה אחורה. אם לא תניח את משקלך על הכרית של משענת הגב בזמן שאתה לוחץ על הידית, משענת הגב תזוז למיקומה הקדמי ביותר. שחרור הידית נועל את משענת הגב במקומה.

3. כדי לכוון את הכרית של משענת הגב למעלה ולמטה (1), משוך בידית שבחלק האחורי של הכרית. הזז את משענת הגב למעלה או למטה לתנוחה הרצויה ולאחר מכן שחרר אותה כשהכרית נמצאת במיקום הרצוי.

הערה

היזהר בעת שאתה דוחף את המושב למיקום ההרכבה הקדמי ביותר (3). אם דוחפים את המושב יותר מדי קדימה, החומר שממנו עשוי המושב עלול להיקרע.

4. אפשר לדחוף את הכרית של משענת הגב קדימה כנגד המושב (3) כפי שמוצג כדי להקל על ההתיישבות והקימה מהאופנוע מבלי להפעיל את ידית השחרור.

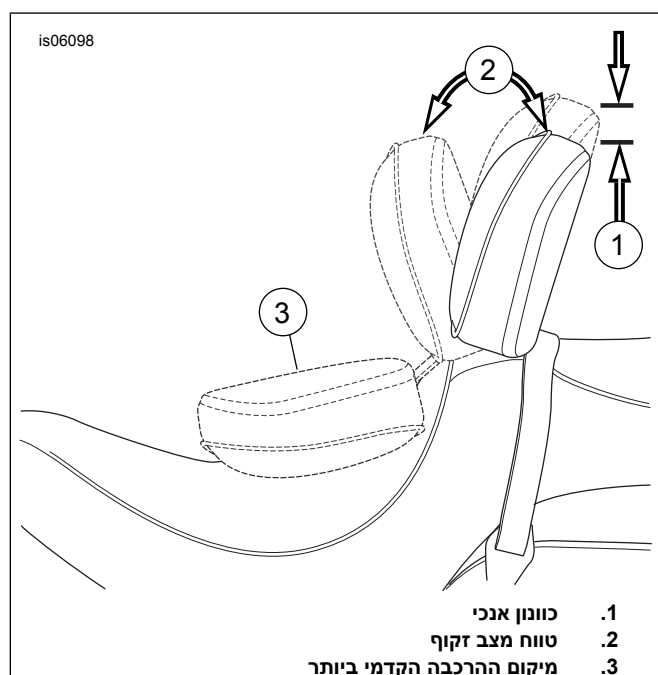

תרשים 13. מיקומי משענת הגב

1. כוונן אנכי
2. טווח מצב זקוף
3. מיקום ההרכבה הקדמי ביותר

285044

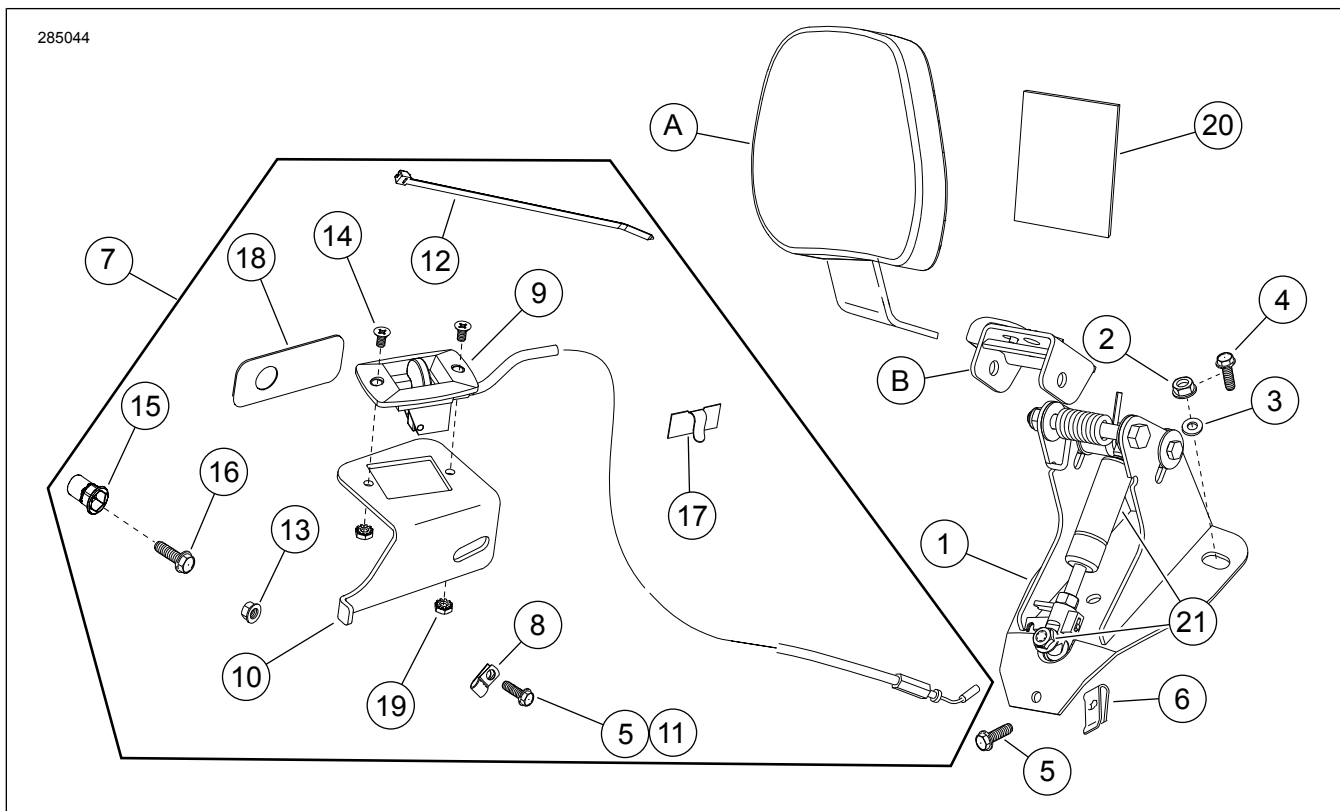

תרשים 14. חלקי שירות: ערכת חלקי חיבור לצורך הרכבה של משענת גב מתכווננת לרכב

טבלה 1. טבלת חלקי שירות: משענת גב מתכווננת לרכב

מספר חלק	תיאור (כמות)	פריט
A01-52482	בסיס הרכבה של משענת גב	1
7716	אום אוגן 20-1/4 (2)	2
6223	דיסקית (2)	3
לא נמכר בנפרד	בורג אוגן משושה, (2) (דגמי 1998-1997)	4
3921	בורג אוגן משושה, 20-1/4 5/8 x אינץ' (2)	5
8108	Speed Nut	6
09-52367	ערכת ידית מפעיל (כוללת את פריטים 8-19)	7
לא נמכר בנפרד	• תפס חוטים	8
לא נמכר בנפרד	• ידית מפעיל וכבל מפעיל	9
לא נמכר בנפרד	• תושבת של ידית מפעיל	10
4328	• בורג קודח 18-5/16 3/4 x אינץ'	11
לא נמכר בנפרד	• רצועת הכבל	12
7716	• אום אוגן 20-1/4 (דגמי 2008-2000)	13
2933	• בורג שטוח ראש, 24-10	14
8194	• אום, נתפס מעצמו, 20-1/4 (דגמי 2008)	15
W2551	• בורג ראש משושה, 20-1/4 1.0 x אינץ' (דגמי 2008)	16
10103	• תפס דביק	17
לא נמכר בנפרד	• הגבהה של תושבת ידית (דגמי 2008)	18
7838	• אום עם דיסקית נעילה, 20-10 (2) (Keps)	19
52300017	מגן מושב, עם גב דביק, 3 1/2 x אינץ'	20
52300681	ערכת קפיץ גז	21
פריטים שהוזכרו בטקסט אך אינם כלולים בערכה:		
נמכרת בנפרד	כרית משענת הגב	A
09-52342	ערכה לתיקון תושבת ציר (כוללת תושבת ציר, ידית, קפיץ וחלקי חיבור)	B