



BỘ SẢN PHẨM PHỤ KIỆN GẮN TỰA LƯNG NGƯỜI LÁI ĐIỀU CHỈNH ĐƯỢC FL

THƯỜNG

Mã số bộ sản phẩm

52593-09A

Mẫu xe

Để biết phụ tùng phù hợp với mẫu xe nào, vui lòng tham khảo Catalog Bán lẻ P&A hoặc mục Phụ tùng và Phụ kiện trên trang web www.harley-davidson.com (chỉ có tiếng Anh).

⚠ CẢNH BÁO

Sự an toàn của người lái và người ngồi sau phụ thuộc vào việc lắp đặt chính xác bộ chi tiết này. Sử dụng các quy trình thích hợp trong hướng dẫn bảo dưỡng. Nếu bạn không đủ khả năng làm theo quy trình hoặc không có đúng dụng cụ, hãy nhờ đại lý của Harley-Davidson thực hiện việc lắp đặt. Việc lắp sai bộ chi tiết này có thể dẫn đến thương tích nghiêm trọng hoặc tử vong. (00333b)

LƯU Ý

Tờ hướng dẫn này có tham chiếu đến thông tin hướng dẫn bảo dưỡng. Với quy trình lắp đặt này, bạn phải có sách hướng dẫn bảo dưỡng cho mẫu xe của mình, sách có sẵn tại Đại lý Harley-Davidson.

Các chi tiết trong bộ sản phẩm

Xem Hình 14 và Bảng 1.

LẮP ĐẶT - CÁC MẪU XE từ 1997 đến 2007

1. Tháo yên hiện tại và quai nắm theo chỉ dẫn trong hướng dẫn bảo dưỡng. Các mẫu xe có trang bị tay nắm thì giữ nguyên tay nắm này. Chỉ tháo đai ốc. Giữ lại tất cả bộ phận kim loại để lắp đặt.
2. Tháo ốp bên trái theo chỉ dẫn trong hướng dẫn bảo dưỡng.
3. Xem Hình 1. **Các mẫu xe từ 1999 trở về sau:** Tháo các đai ốc mặt bích (2) ở vị trí chỉ định nếu có. Để yên vòng đệm giữ nylon (1) tại chỗ. **Các mẫu xe 1997-1998:** Tháo bu lông.

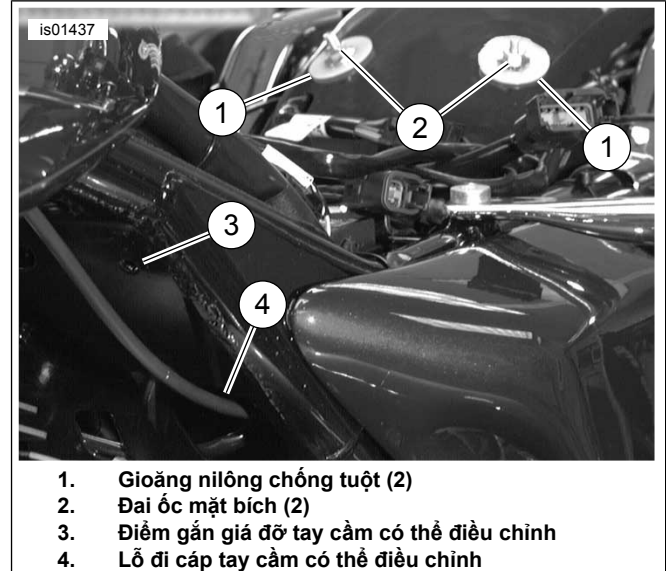

Hình 1. Tháo Đai ốc Mặt bích/Vị trí Giá đỡ

1. Gioăng nilông chống trượt (2)
 2. Đai ốc mặt bích (2)
 3. Điểm gắn giá đỡ tay cầm có thể điều chỉnh
 4. Lỗ đi cáp tay cầm có thể điều chỉnh
4. Xem Hình 2. Lắp giá đỡ tay cầm điều chỉnh được (1) với bộ phận kim loại phù hợp: **Các mẫu xe 2000-2007:** Xem Hình 14. Sử dụng vít (5) và đai ốc mặt bích (13). **Các mẫu xe 1997-1999:** Xem Hình 14. Sử dụng vít tự cắt ren (11).
 5. **Xe có Trang bị Kiểm soát Hành trình:** Xem Hình 14. Luồn cáp điều khiển hành trình qua kẹp dây (8). Lắp vít (5 hoặc 11) qua kẹp dây. Đối với các mẫu xe 2000-2008, lắp đai ốc mặt bích (13).

6. Xem Hình 7. Kiểm tra xem đầu cáp (1) đã nằm chắc trong giá đỡ (2) chưa trước khi chạy dây cáp tựa lưng.

LƯU Ý

Siết vít tay cầm điều chỉnh quá chặt có thể làm hỏng tay cầm điều chỉnh.

7. Xem Hình 3. Luồn cáp trên tay cầm qua giá đỡ tay cầm điều chỉnh (1) và lắp tay cầm điều chỉnh tựa lưng (2) vào giá đỡ như minh họa bằng các vít đầu dẹt cho sẵn (3) (Mục 5 hoặc 11, Hình 17). Siết chặt vít. Luồn dây cáp bên dưới khung và kéo lên đến dưới yên xe.

8. Tiến hành bước LẮP ĐẶT CUỐI CÙNG - TẤT CẢ CÁC MẪU XE.

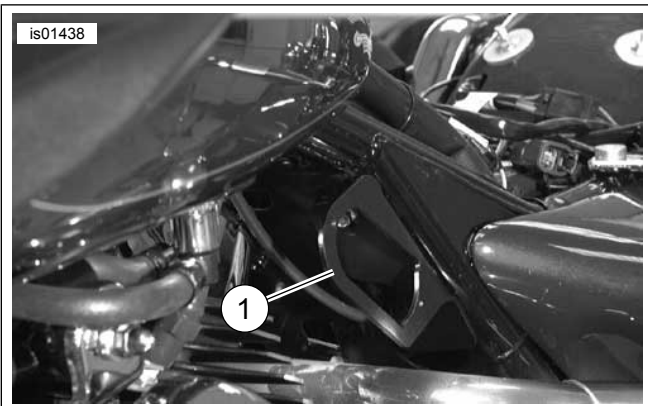

1. Giá đỡ tay cầm điều chỉnh

Hình 2. Giá đỡ Tay cầm Điều chỉnh Đã lắp

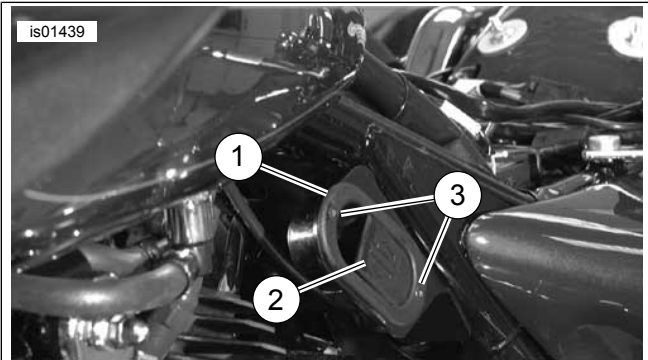

1. Giá đỡ Tay cầm Điều chỉnh (minh họa là kiểu thông thường)
2. Tay cầm điều chỉnh tựa lưng
3. Vít (2)

Hình 3. Tay cầm Điều chỉnh Tựa lưng Đã lắp



1. Vị trí Đai ốc chữ U

Hình 4. Lắp Đai ốc chữ U

LẮP ĐẶT - CÁC MẪU XE 2008

Các mẫu xe không có Phụ kiện Bộ đổi hướng gió Giữa khung

1. Tháo yên và quai nắm hiện có theo chỉ dẫn trong hướng dẫn bảo dưỡng. Các mẫu xe có trang bị tay nắm thì giữ nguyên tay nắm này. Chỉ tháo các đai ốc lắp. Giữ lại tất cả bộ phận kim loại để lắp đặt.
2. Tháo ốp bên trái theo chỉ dẫn trong hướng dẫn bảo dưỡng.
3. Xem Hình 1 . Tháo các đai ốc mặt bích (2). Để yên vòng đệm giữ nylon (1) tại chỗ.
4. **Các mẫu xe California có ống lọc hơi xăng:** Kéo kẹp ống bằng nhựa qua lỗ trên tấm khung ở vị trí gắn giá đỡ tay cầm điều chỉnh. Thải bỏ kẹp ống nhựa.

LƯU Ý

Các bước sau đây để tạo lỗ gắn giá đỡ tay cầm điều chỉnh tựa lưng trên khung cho các mẫu xe 2008. Chèn đai ốc tự gấp mép đặc biệt có sẵn trong bộ sản phẩm này vào lỗ hình lục giác phía trên bên trái của tấm khung (nơi gắn tựa lưng) và cố định bằng cách vặn vít vào để làm bành đai ốc này ra. Khi siết vít cần cẩn thận kiểm tra xem các đai ốc đã khớp vào lỗ lục giác hay chưa để đảm bảo đai ốc bám chắc vào tấm khung.

5. Xem Hình 14 . Lấy đai ốc tự gấp mép (15) và vít (16) từ bộ sản phẩm. Lắp vít đầu lục giác vào mặt bích của đai ốc tự gấp mép cho đến khi đầu vít tiếp xúc với đầu đai ốc này.

LƯU Ý

Nếu cần thiết, làm sạch bất kỳ vết sơn nào ở lỗ lục giác để đảm bảo đai ốc tự gấp mép khớp hoàn toàn vào lỗ.

6. Lắp đai ốc tự gấp mép và vít vào lỗ lục giác trên của tấm khung nơi gắn giá đỡ tựa lưng. Gắn đầu đai ốc lục giác vào lỗ lục giác trên khung.
7. Vặn vít bằng cờ lê 7/16 đồng thời giữ đai ốc tự gấp mép nằm chắc tại chỗ. Đuôi của đai ốc tự gấp mép ở phía sau tấm khung sẽ biến dạng để bám chắc vào tấm khung.
8. Siết chặt vít (khoảng 2-1/2 vòng).
Mô-men: 6,8–7,4 N·m (60–65 in-lbs) *Vít tấm khung*
9. Tháo vít (16) và bỏ đi.
10. Giữ miếng chêm (18) sao cho lỗ trên miếng chêm thẳng hàng với khe trên giá đỡ (10) và đai ốc tự gấp mép trên tấm khung, để miếng chêm được kẹp giữa giá đỡ và tấm khung. Đưa giá đỡ tay cầm điều chỉnh (10) và miếng chêm có vít mặt bích (5) qua giá đỡ và miếng chêm vào đai ốc tự gấp mép. Đảm bảo rằng các vấu móc/cong của giá đỡ vừa khít các cạnh của lỗ hình bầu dục lớn trên khung. Khi đã thẳng hàng, siết chặt vít mặt bích.
Mô-men: 5,1–6,2 N·m (45–55 in-lbs) *Vít mặt bích*

11. **Các mẫu xe California có ống lọc hơi xăng:** Xem Hình 14 . Lấy kẹp có keo dán (17) từ bộ sản phẩm. Dùng cồn isopropyl làm sạch mặt phẳng của giá đỡ tay cầm điều chỉnh ở vị trí nơi các ống mềm nhựa nguyên bản được tháo ra. Gắn kẹp vào giá đỡ và luồn ống lọc hơi xăng qua kẹp. Gấp kẹp xuống để cố định ống.
12. Xem Hình 14 . Lấy tay cầm và cáp bộ dẫn động (9) từ bộ sản phẩm.
13. Xem Hình 7 . Kiểm tra xem đầu cáp (1) đã nằm chắc trong giá đỡ (2) chưa trước khi chạy dây cáp tựa lưng.
14. Xem Hình 8 . Chạy cáp tựa lưng qua lỗ lớn trên giá đỡ tay cầm điều chỉnh, sau đó qua các khe hình bầu dục lớn (2) trên tấm dằng ngang (3) và xuống dưới qua các lỗ thoát nước (1) nằm ở góc dưới cùng của tấm dằng ngang nơi tấm dằng ngang tiếp xúc với khung sau.
15. Xem Hình 10. Chạy cáp (1) qua giữa khoang ắc-quy và hộp cầu chì/hộp điện. Có thể cần phải nới lỏng hộp điện để chạy dây cáp giữa khung và hộp điện. Tiếp tục chạy cáp (1) lên từ phía sau hộp điện đến giữa khung và về sau, cuối cùng là lên đỉnh của về sau rồi đến giá đỡ tựa lưng.

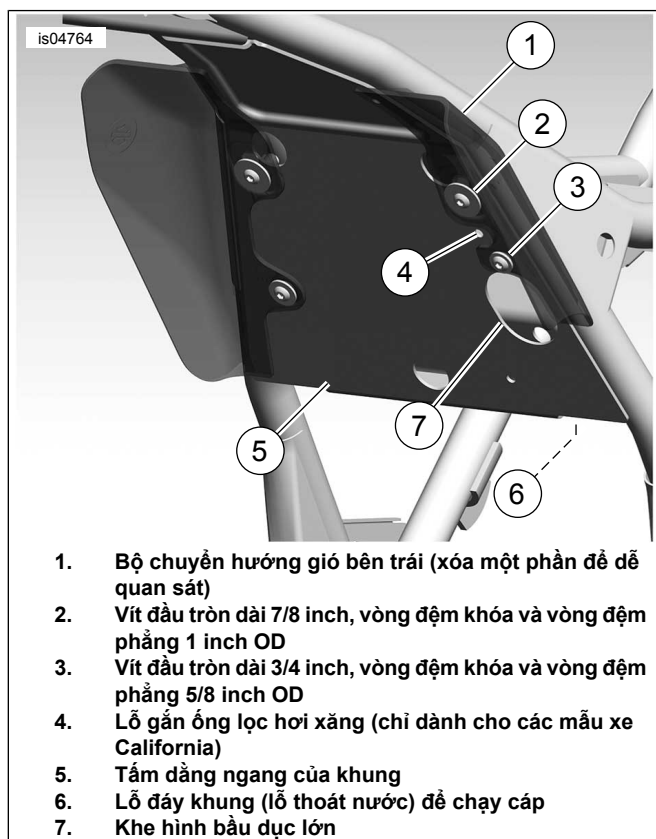

Hình 5. Các mẫu xe 2008: Vị trí Chốt - Góc nhìn Từ trước ra Sau Khung của Xi-lanh sau (Động cơ được xóa đi để dễ quan sát)

Các mẫu xe có Phụ kiện Bộ đổi hướng gió Giữa khung

1. Tháo yên và quai nắm hiện có theo chỉ dẫn trong hướng dẫn bảo dưỡng. Các mẫu xe có trang bị tay nắm thì giữ nguyên tay nắm này. Chỉ tháo các đai ốc lắp. Giữ lại tất cả bộ phận kim loại để lắp đặt.

2. Tháo ốp bên trái theo chỉ dẫn trong hướng dẫn bảo dưỡng.
3. Xem Hình 1 . Tháo các đai ốc mặt bích (2) ở vị trí chỉ định nếu có. Để yên vòng đệm giữ nylon (1) tại chỗ.
4. **Các mẫu xe California có ống lọc hơi xăng:** Kéo kẹp ống bằng nhựa qua lỗ trên tấm khung ở vị trí gắn giá đỡ tay cầm điều chỉnh. Thải bỏ kẹp ống nhựa.

LƯU Ý

Nếu còn phải lắp thêm Phụ kiện Bộ đổi hướng gió Giữa khung, làm theo Bước 5 sau đó bỏ qua đến Bước 7. Nếu đã lắp Phụ kiện Bộ đổi hướng gió Giữa khung, bỏ qua đến Bước 6.

5. Thực hiện theo chỉ dẫn có trong Phụ kiện Bộ đổi hướng gió Giữa khung để lắp đặt bốn đai ốc tự gập mép "đặc biệt".
6. Xem Hình 5 . Tháo bộ chuyển hướng gió bên trái (1) và bộ phận kim loại (2 và 3).
7. Xem Hình 14 . Lấy giá đỡ tay cầm bộ dẫn động (10) từ bộ sản phẩm.

LƯU Ý

Nên dùng/dùng lại bộ phận kim loại gắn bộ chuyển hướng gió để gắn giá đỡ tay cầm điều chỉnh.

8. Xem Hình 14 . Luồn cáp (một phần của Mục 9) qua lỗ trên giá đỡ tay cầm điều chỉnh (10) như minh họa. Lắp tay cầm điều chỉnh (một phần của Mục 9) vào giá đỡ (10) bằng hai vít (5). Siết chặt vít nhưng đừng siết quá chặt.
9. Xem Hình 7 . Kiểm tra xem đầu cáp (1) đã nằm chắc trong giá đỡ (2) chưa trước khi chạy dây cáp tựa lưng.

LƯU Ý

Siết vít tay cầm điều chỉnh quá chặt có thể làm hỏng tay cầm điều chỉnh.

10. Vừa giữ phía bên trái của Phụ kiện Bộ đổi hướng gió Giữa khung và giá đỡ tay cầm điều chỉnh kèm tay cầm điều chỉnh và dây cáp ở hướng sẵn sàng để lắp, như vậy bộ đổi hướng gió sẽ được giữ ở giữa giá đỡ tay cầm điều chỉnh và tấm dằng ngang, vừa canh thẳng hàng lỗ gắn trên của bộ đổi hướng gió (lỗ thứ 2 từ trên xuống) với khe lớn trên giá đỡ tay cầm điều chỉnh. Căn cho lỗ gắn dưới của bộ chuyển hướng gió thẳng hàng với lỗ đáy của giá đỡ tay cầm điều chỉnh.
11. Xem Hình 5 . Đặt bộ chuyển hướng gió và giá đỡ tay cầm điều chỉnh vào đúng vị trí đồng thời luồn cáp tựa lưng qua khe hình bầu dục lớn (8) trên tấm dằng ngang (5) và xuống dưới qua lỗ ở đáy khung (6) ở khoang phía sau tấm dằng ngang.

LƯU Ý

Lúc này, tay cầm điều chỉnh đã được lắp vào giá đỡ, có thể cần phải tiếp cận bộ phận gắn giá đỡ kim loại từ phía bên phải của xe.

Không tra keo khóa ren Loctite lên chốt cố định bộ đổi hướng gió giữa khung với khung. Nếu để Loctite tiếp xúc với bộ đổi hướng gió thì sẽ xảy ra hư hại.

12. Sử dụng bộ phận kim loại từ Bộ sản phẩm Bộ đổi hướng gió Giữa khung, lắp vít đầu tròn dài 7/8 inch kèm vòng đệm khóa và vòng đệm phẳng 1 inch OD qua khe trên giá đỡ tay cầm điều chỉnh và qua lỗ gắn trên (lỗ thứ 2 từ trên xuống) của bộ đổi hướng gió. Lắp vít vào đai ốc tự gấp mép phía trên (lắp như một phần của bộ chuyển hướng gió hoặc như một phần của bộ tựa lưng điều chỉnh được). Siết vít chặt vừa phải, nhưng không siết chặt hoàn toàn.

13. Lắp vít đầu tròn dài 3/4 inch kèm vòng đệm khóa và vòng đệm phẳng 5/8 inch OD (từ bộ sản phẩm bộ chuyển hướng gió) qua lỗ dưới của giá đỡ tay cầm điều chỉnh và qua lỗ gắn dưới của bộ chuyển hướng gió. Lắp vít vào đai ốc tự gấp mép dưới trên tấm dằng ngang (lắp như một phần của bộ chuyển hướng gió). Vừa giữ cho giá đỡ và bộ chuyển hướng gió thẳng hàng, vấu móc/cong của giá đỡ tay cầm điều chỉnh áp chặt vào cạnh trên của khe hình bầu dục lớn trên khung, vừa siết chặt vít.

Mô-men: 2,8–3,9 N·m (25–35 in-lbs) Vít

14. Vừa giữ cho giá đỡ và bộ chuyển hướng gió thẳng hàng, vấu móc/cong của giá đỡ tay cầm điều chỉnh áp chặt vào cạnh trên của khe hình bầu dục lớn trên tấm dằng ngang, vừa siết chặt vít trên.

Mô-men: 2,8–3,9 N·m (25–35 in-lbs) Vít

15. **Các mẫu xe California có ống lọc hơi xăng:** Xem Hình 14 . Lấy kẹp có keo dán (17) từ bộ sản phẩm. Dùng cồn isopropyl làm sạch mặt phẳng của giá đỡ tay cầm điều chỉnh ở vị trí nơi các ống mềm nhựa nguyên bản được tháo ra. Gắn kẹp vào giá đỡ và luồn ống lọc hơi xăng qua kẹp. Gấp kẹp xuống để cố định ống.

16. Xem Hình 10. Hoàn tất chạy cáp (1) giữa khoang ắc-quy và hộp cầu chì/hộp điện. Có thể cần phải nối lỏng hộp điện để chạy dây cáp giữa khung và hộp điện. Tiếp tục chạy cáp (1) lên từ phía sau hộp điện đến giữa khung và về sau, cuối cùng là lên đỉnh của về sau rồi đến giá đỡ tựa lưng.

LƯU Ý

Siết vít tay cầm điều chỉnh quá chặt có thể làm hỏng tay cầm điều chỉnh.

17. Xem Hình 3 . Lắp tay cầm điều chỉnh tựa lưng (2) vào giá đỡ tay cầm điều chỉnh (1) như minh họa bằng các vít đầu phẳng được cung cấp (3)(Mục 5, Hình 14). Siết chặt vít.

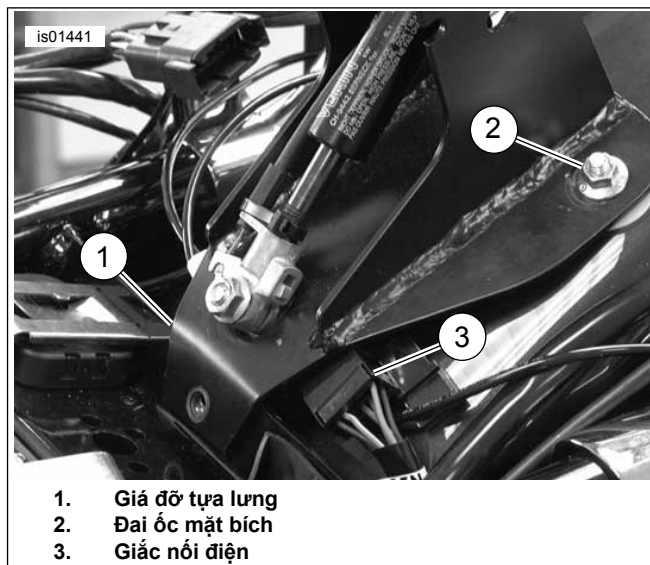

Hình 6. Gắn Giá đỡ Tựa lưng bằng Đai ốc Mặt bích và Vít

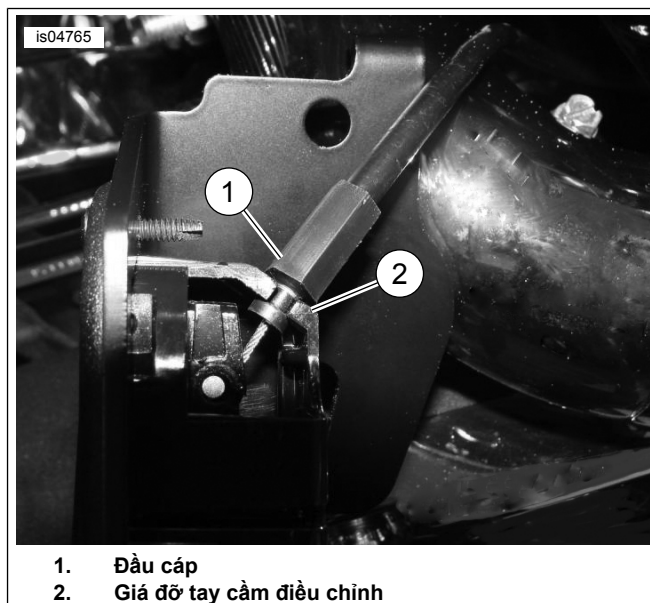

Hình 7. Vị trí Cáp Điều chỉnh Yên xe (hướng nhìn từ dưới tay cầm đã lắp lên)

BƯỚC LẮP ĐẶT CUỐI CÙNG - TẤT CẢ MẪU XE

1. Xem Hình 4 . Lắp đai ốc chữ U (1) tại vị trí được minh họa.
2. **Đối với các mẫu xe 1999 trở về sau:** Xem Hình 14 . Lắp giá đỡ tựa lưng (1) như minh họa bằng các đai ốc mặt bích (2), vòng đệm (3) và vít (5). **Các mẫu xe 1997-1998:** Sử dụng vít lục giác (4) và vòng đệm (3).
3. Xem Hình 6. Trượt giắc nối điện (3) sang một bên để giá đỡ không vướng vào nó.

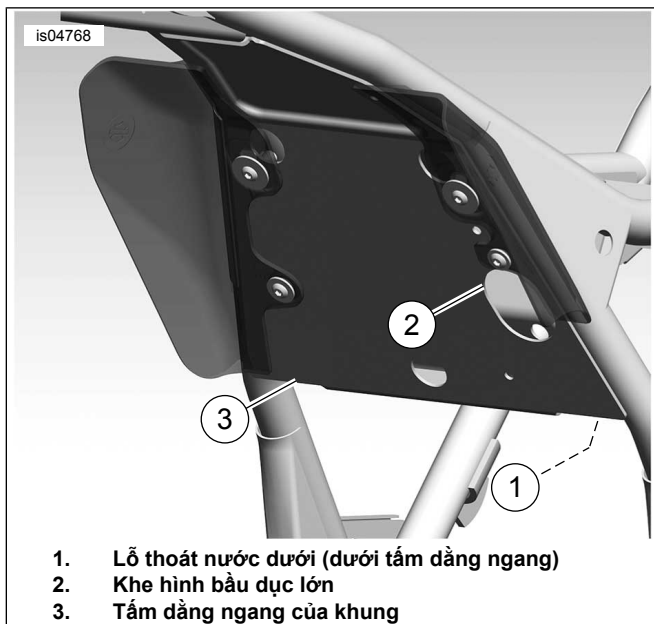

Hình 8. Chạy Cáp Tựa lưng qua Khung (Minh họa là các mẫu xe 2008)

- Xem Hình 11 . Nối cáp nhả (1) vào giá tựa lưng (2) như minh họa. Cố định cáp một cách cẩn thận vào trục giảm xóc hơi (4) bằng quai nắm có sẵn (3).

LẮP BỌC YÊN XE

- Tạm thời lắp yên lên tựa lưng.
- Lắp nhưng không siết chặt bộ phận kim loại lắp yên.
- Lắp tựa lưng người lái theo chỉ dẫn ở mục LẮP TỰA LƯNG.
- Xem Hình 14 . Lấy bọc yên xe (20).
- Dán băng keo lên bọc yên để giúp xác định vị trí bọc trên yên xe.
 - Dán băng keo lên bề mặt mịn, không dính của bọc yên xe.
 - Băng keo nên dài khoảng 2 in (5,1 cm) ra quá mỗi cạnh ở phần ngắn của bọc yên xe.
- Luồn bọc yên xe có băng dán từ trên phần nằm giữa phần sau của lỗ yên xe và tựa lưng đến cạnh. Chưa dán bọc yên vào yên xe lúc này.
- Xem Hình 13 . Khi tựa lưng và yên xe đã vào đúng vị trí, đẩy tựa lưng hoàn toàn về phía trước (3). Cơ chế tựa lưng sẽ ép vào mặt dưới của yên xe và lớp bọc yên xe đã luồn vào.

LƯU Ý

Mục đích của bọc yên xe là để ngăn phần giữa tựa lưng và mặt dưới của yên xe bị mòn sớm. Nếu đặt bọc yên xe quá thấp về phía lỗ yên, cơ chế tựa lưng, khi đẩy về phía trước, có thể nghiêng vào cạnh trên của bọc và khó dựng thẳng đứng trở lại.

- Ở vị trí cơ chế tựa lưng gập hoàn toàn về phía trước, điều chỉnh bọc yên xe sao cho cạnh trên cùng nằm ở vị trí khoảng 1/2 inch (13 mm) trên mép sau của cơ chế, bên trong túi giữ đồ của yên xe.
- Dán tạm băng keo vào yên xe để cố định vị trí.

- Giữ bọc yên dán cố định, tháo yên xe và đặt ngựa trên một bề mặt bằng phẳng, sạch sẽ.
- Đánh dấu vị trí các cạnh của bọc yên xe lên mặt dưới của yên xe.
- Tháo bọc yên ra khỏi yên xe và tháo băng keo ra khỏi bọc yên.

LƯU Ý

Để tránh tựa lưng nghiêng vào bọc yên khi lắp tựa lưng, lăn nhẹ mép trên cùng của bọc yên xe sẽ nằm gần phần sau của yên xe nhất.

- Xem Hình 9 . Ghi lại hình dạng phần bề mặt mà bọc yên xe (2) sẽ che lại và nhẹ nhàng kéo bọc yên cho vừa với yên xe (1).
- Ghi lại vị trí của tấm bọc yên xe và dùng nước xà phòng hoặc cồn làm sạch một phần diện tích khoảng 25 cm².
- Tháo lớp dán khỏi bọc yên xe và phủ tấm bọc yên xe lên vị trí mong muốn.
- Vuốt từ giữa bọc yên xe hướng ra ngoài để loại bỏ các bong bóng khí bị mắc kẹt giữa lớp bọc và yên xe.
- Chờ 24 giờ để keo kết dính hoàn toàn trước khi tiếp xúc với nước hoặc dùng ở nhiệt độ khắc nghiệt.

LẮP YÊN XE

▲ CẢNH BÁO

Sau khi lắp yên, hãy kéo yên lên để bảo đảm yên đã khóa vào vị trí. Trong quá trình chạy xe, yên xe lỏng lẻo có thể dịch chuyển, khiến người lái mất khả năng kiểm soát xe, từ đó có khả năng dẫn đến thương tích nghiêm trọng hoặc tử vong. (00070b)

Lắp yên xe và quai nắm (nếu có) với bộ phận kim loại đã tháo ra trước đó.

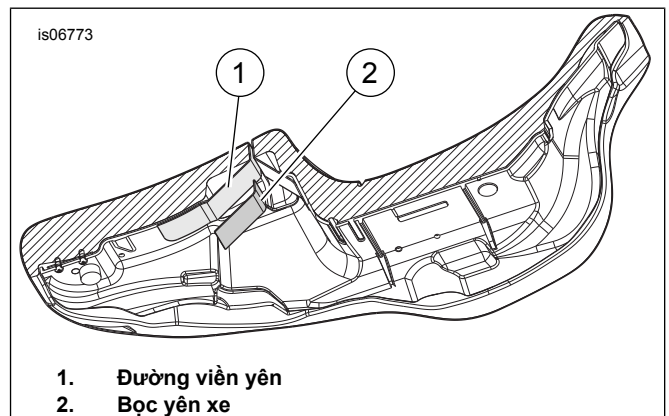

Hình 9. Mặt dưới của Yên xe

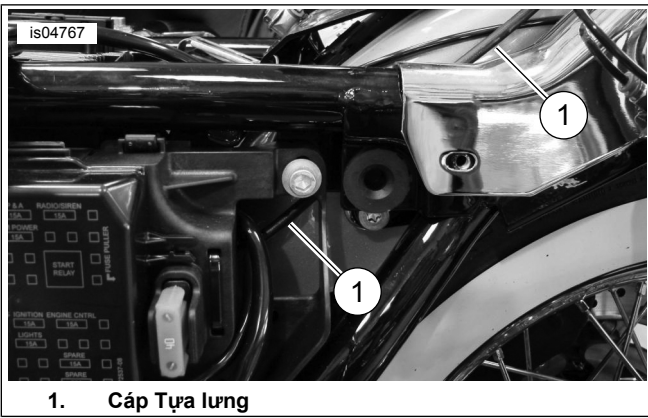

1. Cáp Tựa lưng

Hình 10. Đường Chạy Cáp Tựa lưng

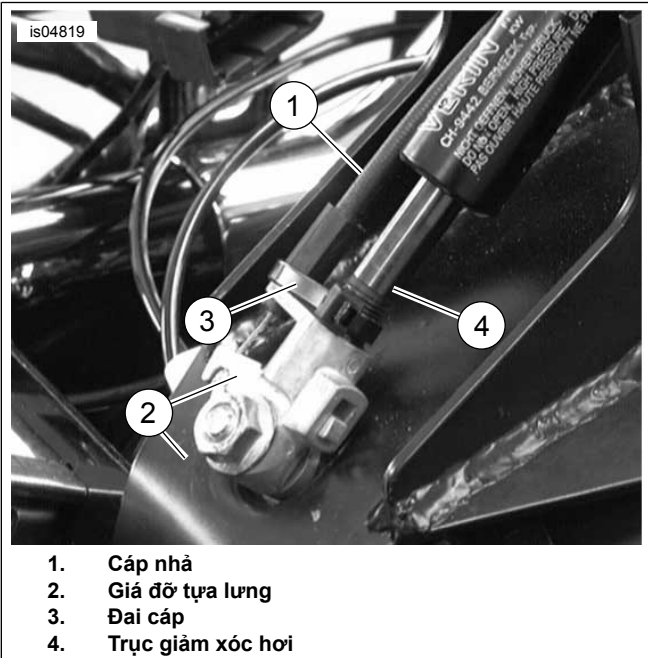

1. Cáp nhà
2. Giá đỡ tựa lưng
3. Đai cáp
4. Trục giám sóc hơi

Hình 11. Gắn Cáp vào Giá đỡ Tựa lưng

LẮP TỰA LƯNG

⚠ CẢNH BÁO

Sau khi lắp tựa lưng, hãy kéo thẳng lên để bảo đảm tựa lưng đã được khóa vào vị trí. Trong quá trình chạy xe, tựa lưng lỏng lẻo có thể dịch chuyển, khiến người lái mất khả năng kiểm soát xe, dẫn đến thương tích nghiêm trọng hoặc tử vong. (00386a)

1. Xem Hình 12 . Nhấn vào cần nằm trên giá đỡ tựa lưng như minh họa. Gắn tựa lưng vào và nhấn nhẹ nhàng cho đến khi nghe tiếng tách.

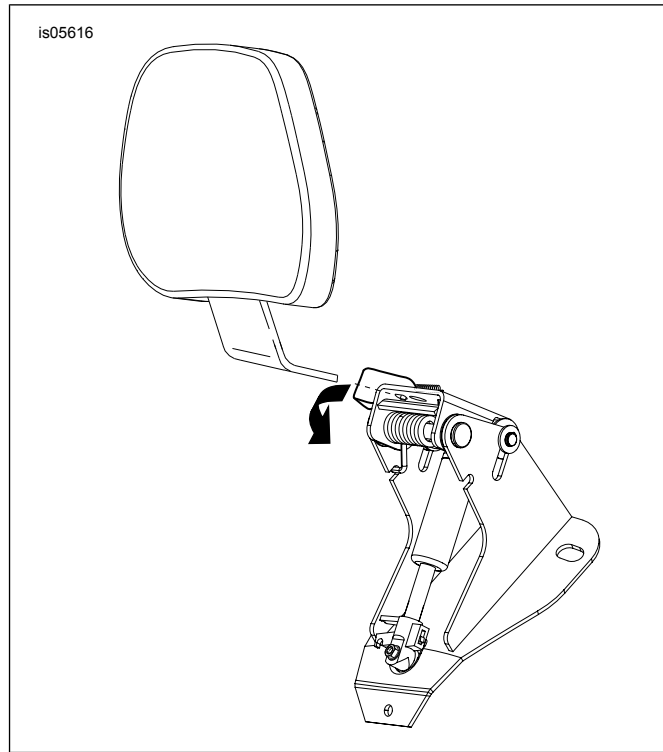

Hình 12. Lắp Tựa lưng

VẬN HÀNH

⚠ CẢNH BÁO

Sau khi lắp tựa lưng, hãy kéo thẳng lên để bảo đảm tựa lưng đã được khóa vào vị trí. Trong quá trình chạy xe, tựa lưng lỏng lẻo có thể dịch chuyển, khiến người lái mất khả năng kiểm soát xe, dẫn đến thương tích nghiêm trọng hoặc tử vong. (00386a)

1. Xem Hình 13 . Tay cầm điều chỉnh dùng để di chuyển tấm tựa lưng về phía trước và phía sau.
2. Để điều chỉnh tấm tựa lưng về phía trước hoặc sau (2), đẩy tay cầm. Dựa vào tấm tựa lưng để chỉnh nó về phía sau. Nhấc người ra khỏi tấm tựa lưng trong khi vẫn đẩy tay cầm thì tựa lưng sẽ gập hết về phía trước. Nhả tay cầm ra sẽ cố định tựa lưng tại vị trí.
3. Để điều chỉnh tấm tựa lưng lên và xuống (1), kéo núm ở phía sau tấm tựa lưng. Di chuyển phần tựa lưng lên hoặc xuống đến vị trí mong muốn sau đó nhả ra khi tấm tựa lưng đã ở vị trí mong muốn.

LƯU Ý

Cẩn thận khi đẩy yên xe vào vị trí lắp hoàn chỉnh phía trước (3). Đẩy yên xe về phía trước quá xa có thể làm rách yên xe.

4. Có thể gập tấm tựa lưng về phía trước ép vào yên xe (3) như minh họa để dễ lên xuống xe mà không cần dùng tay cầm điều khiển.

is06098

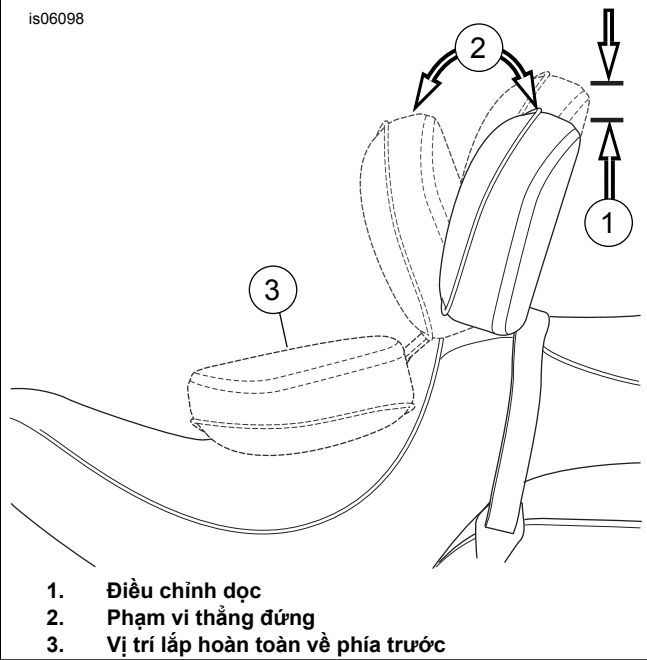

Hình 13. Các vị trí Tựa lưng

PHỤ TÙNG

285044

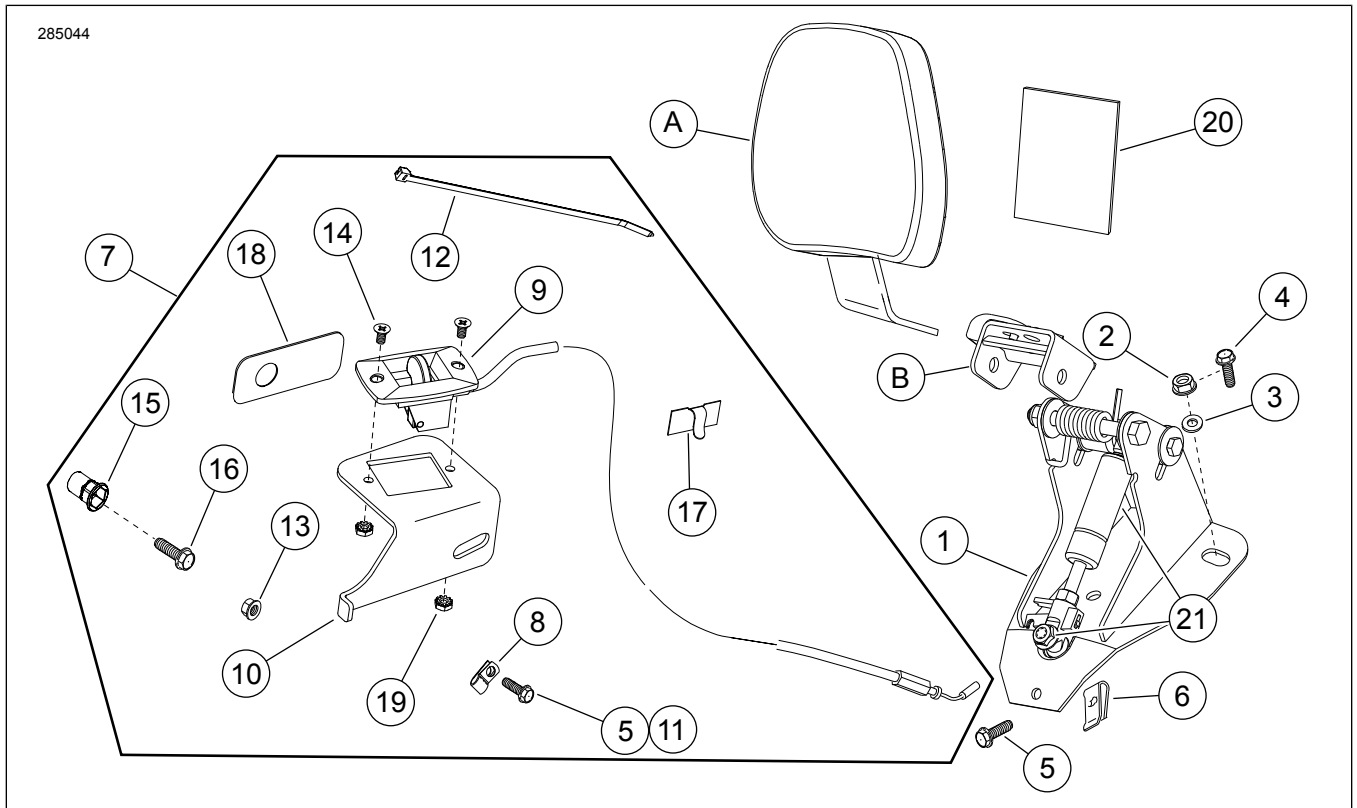

Hình 14. Phụ tùng: Bộ sản phẩm Phụ kiện Gắn tựa lưng Người lái Điều chỉnh được

Bảng 1. Bảng phụ tùng: Tựa lưng Người lái Điều chỉnh được

Mặt hàng	Mô tả (Số lượng)	Số bộ phận
1	Đế gắn tựa lưng	52482-01A
2	Đai ốc mặt bích 1/4-20 (2)	7716
3	Vòng đệm (2)	6223
4	Vít mặt bích lục giác, (2) (các mẫu xe 1997-1998)	Không bán rời

Bảng 1. Bảng phụ tùng: Tựa lưng Người lái Điều chỉnh được

Mặt hàng	Mô tả (Số lượng)	Số bộ phận
5	Vít mặt bích lục giác, 1/4-20 x 5/8 inch (2)	3921
6	Đai ốc chữ U	8108
7	Bộ sản phẩm Tay cầm bộ Dẫn động (bao gồm các Mục 8-19)	52367-09
8	• Kẹp dây	Không bán rời
9	• Tay cầm và cáp bộ dẫn động	Không bán rời
10	• Giá đỡ tay cầm bộ dẫn động	Không bán rời
11	• Vít tự cắt ren 5/16-18 x 3/4 inch	4328
12	• Đai cáp	Không bán rời
13	• Đai ốc mặt bích 1/4-20 (các mẫu xe 2000-2008)	7716
14	• Vít đầu phẳng, 10-24	2933
15	• Đai ốc, tự gập mép, 1/4-20 (các mẫu xe 2008)	8194
16	• Vít đầu lục giác, 1/4-20 x 1,0 inch (các mẫu xe 2008)	2551W
17	• Kẹp có keo dính	10103
18	• Miếng chêm giá đỡ tay cầm (các mẫu xe 2008)	Không bán rời
19	• Đai ốc kèm vòng đệm, 10-20 cái (2)	7838
20	Bọc yên xe, có keo dán, 3 1/2 x 3 inch	52300017
21	Bộ lò xo khí	52300681
Các chi tiết được đề cập trong tài liệu, nhưng không có trong bộ sản phẩm:		
A	Đệm tựa lưng	Bán riêng
B	Bộ sản phẩm sửa chữa giá đỡ xoay (gồm có giá đỡ xoay, cần, lò xo và phụ kiện)	52342-09