



FL MOTOCIKLININKO REGULIUOJAMO ATLOŠO MONTAVIMO DETALIŲ KOMPLEKTAS

BENDROJI INFORMACIJA

Komplekto numeris

52593-09A

Modeliai

Informaciją apie tai, kuriems modeliams tai tinka, žr. dalių ir priedų (P&A) mažmeninės prekybos kataloge arba interneto svetainės www.harley-davidson.com skyriuje apie dalis ir priedus (tik anglų k.).

⚠ ĮSPĖJIMAS

Vairuotojo ir keleivio saugumas priklauso nuo tinkamo šio rinkinio sumontavimo. Vadovaukitės atitinkamomis techninės priežiūros vadovo procedūromis. Jei patys procedūros atlikti negalite arba neturite tinkamų įrankių, tegu sumontuoja „Harley-Davidson“ pardavėjas. Netinkamai sumontavus šį rinkinį, galima sunkiai arba mirtinai susižaloti. (00333b)

PASTABA

Šiame instrukcijų lape yra pateikta nuoroda į informaciją iš techninės priežiūros vadovo. Norint atlikti šiuos montavimo darbus, reikalingas atitinkamo motociklo modelio techninės priežiūros vadovas. Šį vadovą galima gauti iš „Harley-Davidson“ prekybos atstovo.

Rinkinio turinys

Žr. Pav 14 ir Lent 1 .

MONTAVIMAS: 1997–2007 m. MODELIAI

1. Vadovaudamiesi techninės priežiūros vadove pateiktais nurodymais išimkite esamą sėdynę ir laikymosi dirželį. Modeliuose, turinčiuose laikymosi rankeną, šią rankeną reikia palikti vietoje. Nuimkite tik veržles. Visas tvirtinimo detales išsaugokite – jų prireiks montuojant vėliau.
2. Vadovaudamiesi techninės priežiūros vadove pateiktais nurodymais nuimkite kairįjį gaubtą.
3. Žr. Pav 1 . **1999 m. ir vėlesni modeliai:** nuimkite flanšines veržles (2), esančias nurodytoje vietoje (jei yra). Nailonines fiksavimo poveržles (1) palikite. **1997–1998 m. modeliai:** išimkite veržles.

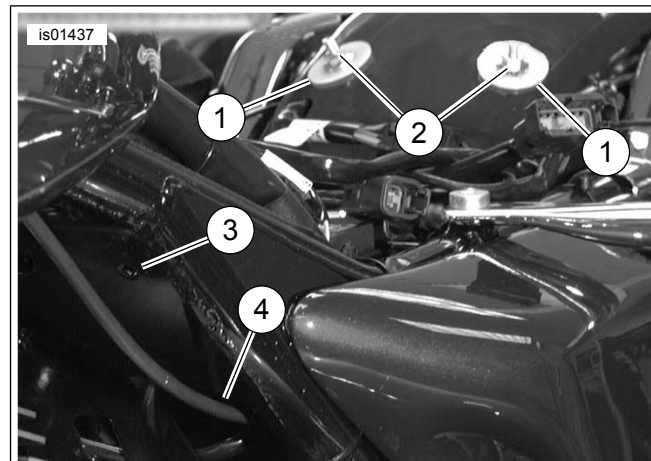

1. Nailono laikymo poveržlė (2)
2. Flanšinė veržlė (2)
3. Reguliuojamos rankenos rėmelio tvirtinimo taškas
4. Reguliuojamos rankenos trosu prieigos anga

Pav 1. Flanšinių veržlių išėmimas / rėmelio vieta

4. Žr. Pav 2 . Sumontuokite reguliavimo rankenėlės rėmelį (1), tam naudodami atitinkamas tvirtinimo detales: **2000–2007 m. modeliai:** žr. Pav 14 . Naudokite sraigta (5) ir flanšinę veržlę (13). **1997–1999 m. modeliai:** žr. Pav 14 . Naudokite savisriegį sraigta (11).
5. **Transporto priemonės, turinčios pastovaus greičio palaikymo sistemą:** žr. Pav 14 . Pastovaus greičio palaikymo sistemos trosą sumontuokite per laidų spaustuką (8). Sraigta (5 arba 11) sumontuokite per laidų spaustuką. 2000–2008 m. modeliuose sumontuokite flanšinę veržlę (13).
6. Žr. Pav 7 . Prieš vesdami atlošo trosą patikrinkite, ar trosu galas (1) tvirtai laikosi rėmelyje (2).

PASTABA

Jei reguliavimo rankenėlės sraigta priveržiami per stipriai, reguliavimo rankenėlė gali būti sugadinta.

7. Žr. Pav 3 . Rankenėlės trosą veskite per reguliavimo rankenėlės rėmelį (1), tada atlošo reguliavimo rankenėlę (2) sumontuokite rėmelyje, kaip nurodyta, tam naudodami pateiktus sraigtus plokščiomis galvutėmis (3) (17 paveikslėlis, Nr. 5 arba 11). Sraigtus tvirtai priveržkite. Trosą veskite po rėmu ir po sėdynę.
8. Pereikite prie skyrelio GALUTINIS MONTAVIMAS – VISI MODELIAI.

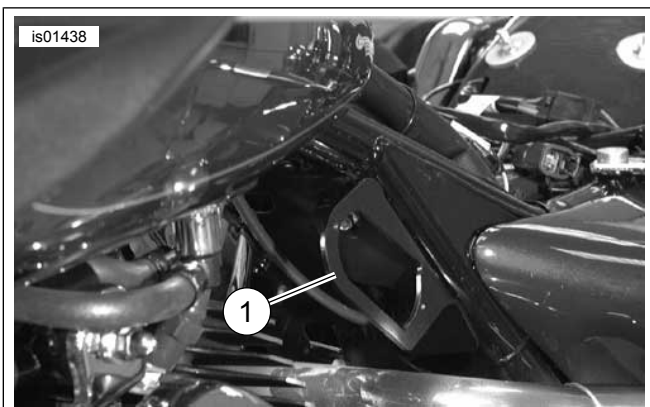

1. Reguliavimo rankenėlės rėmelis

Pav 2. Sumontuotas reguliavimo rankenėlės rėmelis

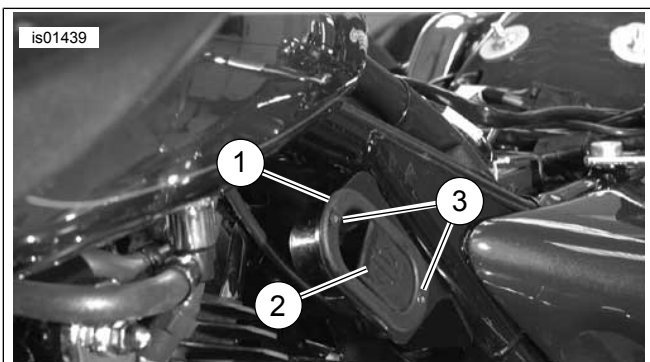

1. Reguliavimo rankenėlės rėmelis (parodytas įprastinis)
2. Atlošo reguliavimo rankenėlė
3. Varžtas (2)

Pav 3. Sumontuota atlošo reguliavimo rankenėlė

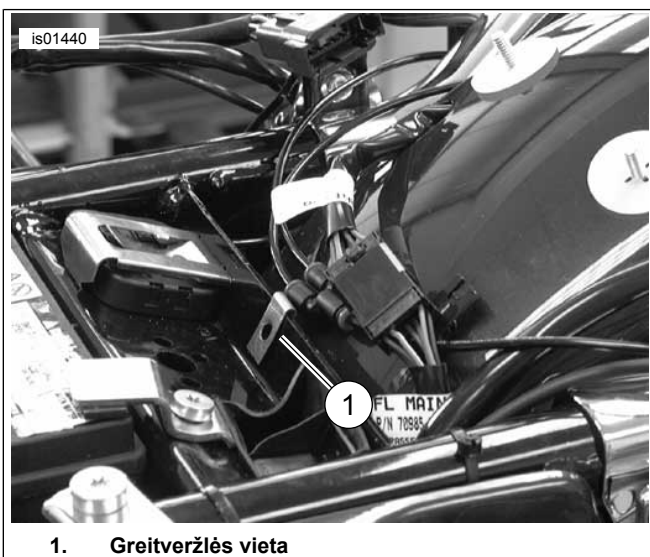

1. Greitveržlės vieta

Pav 4. Greitveržlės montavimas

MONTAVIMAS – 2008 M. MODELIAI

Modeliai be papildomo rėmo vidurio aptako

1. Kaip nurodyta techninės priežiūros vadove, išimkite esamą sėdynę ir laikymosi dirželį. Modeliuose, turinčiuose laikymosi rankeną, šią rankeną reikia palikti sumontuotą. Nuimkite tik montavimo veržles. Visas tvirtinimo detales išsaugokite – jų prireiks montuojant vėliau.

2. Vadovaudamiesi techninės priežiūros vadove pateiktais nurodymais nuimkite kairįjį gaubtą.
3. Žr. Pav 1 . Nuimkite flanšines veržles (2). Nailonines fiksavimo poveržles (1) palikite.
4. **Kalifornijai skirti modeliai su garintuvo dėžutės vamzdeliu:** iš angos rėmo plokštėje ties vieta, kurioje ketinate montuoti reguliavimo rankenėlės rėmelį, ištraukite plastikinį žarnelės spaustuką. Plastikinį žarnelės spaustuką išmeskite.

PASTABA

Atlikus toliau nurodytą veiksmą (-us) 2008 m. modelių rėme sukuriama atlošo reguliavimo rankenėlės rėmelio montavimo srieginė anga. Ši speciali savaime užsikertanti veržlė, įeinanti į komplektą, įstatoma į viršutinę kairiąją šešiakampio formos angą rėmo plokštėje (kur montuojamas atlošas) ir įtvirtinama veržlę deformuojant sraigtu. Kai tam, kad veržlė būtų užkirsta ir susikabintų su rėmo plokšte, sraigtas veržiamas, reikia elgtis atsargiai ir įsitikinti, jog veržlė yra visiškai įstatyta į šešiakampę angą.

5. Žr. Pav 14 . Komplekte susiraskite savaime užsikertančią veržlę (15) ir sraigta (16). Sraigta šešiakampe galvute įsukite į flanšinį savaime užsikertančios veržlės galą, kol sraigto galvutė ims vos liestis su veržlės viršumi.

PASTABA

Jei reikia, nuo šešiakampės angos nuvalykite dažus, kad savaime užsikertanti veržlė su anga susikabintų visiškai.

6. Savaime užsikertančią veržlę ir sraigta įdėkite į viršutinę šešiakampę rėmo plokštės angą, kur montuojamas atlošo rėmelis. Šešiakampį veržlės petį sukabinkite su rėmo šešiakampe anga.
7. Tvirtai laikydami savaime užsikertančią veržlę jai skirtoje vietoje, sraigta pasukite 7/16 col. veržliarakčiu. Savaime užsikertančios veržlės nugarėlė už rėmo plokštės pradeda deformuotis ir užsikerta į rėmo plokštę.
8. Priveržkite sraigta (maždaug 2-1/2 apsisukimo).
Sūkio momentas: 6,8–7,4 N·m (60–65 in-lbs) Rėmo plokštės sraigtas
9. Išimkite sraigta (16) ir jį pašalinkite.
10. Pleištą (18) laikykite taip, kad jo anga būtų suvesta su lizdu rėmelyje (10) ir su savaime užsikertančia veržle rėmo plokštėje. Pleištą turi būti tarp rėmelio ir rėmo plokštės. Reguliavimo rankenėlės rėmelį (10) ir pleištą sumontuokite flanšiniu sraigtu (5), per rėmelį ir pleištą įsukamu į savaime užsikertančią veržlę. Įsitinkite, kad rėmelio kabliukas / užlenkta ašelė susikabina su didele ovalo formos anga rėme. Kai suvedate tinkamai, flanšinį sraigta priveržkite.
Sūkio momentas: 5,1–6,2 N·m (45–55 in-lbs) Flanšinis sraigtas

11. **Kalifornijai skirti modeliai su garintuvo dėžutės vamzdeliu:** žr. Pav 14 . Susiraskite į komplektą įeinantį spaustuką (17) su lipnia nugarėle. Izopropilo alkoholiu nuvalykite reguliavimo rankenėlės rėmelio plokščią plotą maždaug ties vieta, kur buvo nuimtas gamyklinis plastikinis žarnelės spaustukas. Spaustuką pritvirtinkite prie rėmelio ir garintuvo vamzdelį nuveskite per šį spaustuką. Spaustuką nulenkite žemyn, kad vamzdelis būtų užfiksuotas tvirtai.
12. Žr. Pav 14 . Susiraskite į komplektą įeinančią pavaros rankenėlę ir trosą (9).
13. Žr. Pav 7 . Prieš vesdami atlošo trosą patikrinkite, ar trosas (1) tvirtai laikosi rėmelyje (2).
14. Žr. Pav 8 . Atlošo trosą veskite per didelę angą reguliavimo rankenėlės rėmelyje, tada veskite per didelį ovalo formos lizdą (2) rėmo skersinio plokštėje (3) ir žemyn per žemutinę drenažo angą (1), esančią rėmo skersinio plokštės apatiniame kampe, kur skersinio plokštė susijungia su užpakaline rėmo dalimi.
15. Žr. Pav 10. Trosą (1) veskite tarp akumulatoriaus skyriaus ir saugiklių / elektros dėžutės. Tam, kad trosas tilptų tarp rėmo ir elektros dėžutės, elektros dėžutę gali tekti atlaisvinti. Toliau veskite trosą (1) aukštyn nuo elektros dėžutės nugarėlės link vietos tarp rėmo ir užpakalinio sparno, galiausiai aukštyn link užpakalinio sparno viršaus ir link atlošo rėmelio.

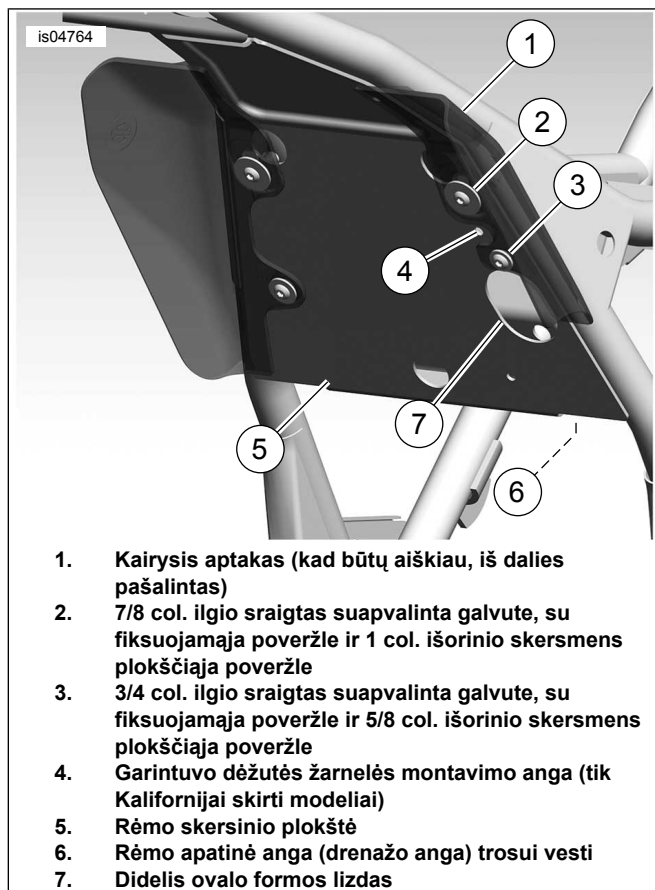

1. Kairysis aptakas (kad būtų aiškiau, iš dalies pašalintas)
2. 7/8 col. ilgio sraigtas suapvalinta galvute, su fiksuojamąja poveržle ir 1 col. išorinio skersmens plokščiąja poveržle
3. 3/4 col. ilgio sraigtas suapvalinta galvute, su fiksuojamąja poveržle ir 5/8 col. išorinio skersmens plokščiąja poveržle
4. Garintuvo dėžutės žarnelės montavimo anga (tik Kalifornijai skirti modeliai)
5. Rėmo skersinio plokštė
6. Rėmo apatinė anga (drenažo anga) trosui vesti
7. Didelis ovalo formos lizdas

Pav 5. 2008 m. modeliai: tvirtinimo elementų vietos – rėmo vaizdas žiūrint link užpakalio nuo užpakalinio cilindro (kad būtų aiškiau, variklis pašalintas)

Modeliai su papildomu rėmo vidurio aptaku

1. Kaip nurodyta techninės priežiūros vadove, išimkite esamą sėdynę ir laikymosi dirželį. Modeliuose, turinčiuose laikymosi rankeną, šią rankeną reikia palikti sumontuotą. Nuimkite tik montavimo veržles. Visas tvirtinimo detales išsaugokite – jų prireiks montuojant vėliau.
2. Vadovaudamiesi techninės priežiūros vadove pateiktais nurodymais nuimkite kairįjį gaubtą.
3. Žr. Pav 1 . Nuimkite flanšines veržles (2), esančias nurodytoje vietoje (jei yra). Nailonines fiksavimo poveržles (1) palikite.
4. **Kalifornijai skirti modeliai su garintuvo dėžutės vamzdeliu:** iš angos rėmo plokštėje ties vieta, kurioje ketinate montuoti reguliavimo rankenėlės rėmelį, ištraukite plastikinį žarnelės spaustuką. Plastikinį žarnelės spaustuką išmeskite.

PASTABA

Jei taip pat montuojate papildomo rėmo vidurio aptako komplektą, atlikite 5 veiksmą, tada pereikite prie 7 veiksmo. Jei papildomas rėmo vidurio aptakas jau sumontuotas, pereikite prie 6 veiksmo.

5. Vadovaudamiesi nurodymais, pateiktais su papildomo rėmo vidurio aptako komplektu, sumontuokite keturias „specialiąsias“ savaime užsikertančias veržles.
6. Žr. Pav 5 . Nuimkite kairįjį aptaką (1) ir tvirtinimo elementus (2 ir 3).
7. Žr. Pav 14 . Susiraskite į komplektą įeinantį pavaros rankenėlės rėmelį (10).

PASTABA

Montuojant reguliavimo rankenėlės rėmelį reiktų naudoti / pakartotinai panaudoti aptako montavimo elementus.

8. Žr. Pav 14 . Per angą reguliavimo rankenėlės rėmelyje (10) įstatykite trosą (9 elemento dalis), kaip pavaizduota. Reguliavimo rankenėlę (9 elemento dalis) dviem sraigtais (5) sumontuokite į rėmelį (10). Sraigtus priveržkite tvirtai, tačiau neperveržkite.
9. Žr. Pav 7 . Prieš vesdami atlošo trosą patikrinkite, ar trosas (1) tvirtai laikosi rėmelyje (2).

PASTABA

Jei reguliavimo rankenėlės sraigtais priveržiami per stipriai, reguliavimo rankenėlė gali būti sugadinta.

10. Laikydami kairės pusės papildomą rėmo vidurio aptaką ir reguliavimo rankenėlės rėmelį su reguliavimo rankenėle bei trosu taip, kaip jie turėtų būti nukreipti sumontavus (aptakas galiausiai turėtų būti užspaustas tarp reguliavimo rankenėlės rėmelio ir rėmo skersinio), aptako aukštutinę montavimo angą (antrą nuo aptako viršaus) suveskite su dideliu lizdu reguliavimo rankenėlės rėmelyje. Apatinę aptako montavimo angą suveskite su apatine anga reguliavimo rankenėlės rėmelyje.

11. Žr. Pav 5 . Uždėkite aptaką ir reguliavimo rankenėlės rėmelį į atitinkamą vietą, tuo pat metu traukdami atlošo trosą per didelį ovalo formos lizdą (8) rėmo skersinio plokštėje (5) ir žemyn link apatinės rėmo angos (6), esančios skyriuje už rėmo skersinio plokštės.

PASTABA

Kai reguliavimo rankenėlė jau sumontuota rėmelyje, gali būti, jog rėmelio montavimo detales norėsite pasiekti iš transporto priemonės dešinės pusės.

Ant tvirtinimo detalių, kuriomis rėmo vidurio aptaką tvirtinate prie rėmo, nenaudokite „Loctite“. Jei „Loctite“ patektų ant aptako, aptakas gali būti apgadintas.

12. Naudodamiesi tvirtinimo detalėmis, įeinančiomis į rėmo vidurio aptako komplektą, 7/8 col. ilgio sraigta suapvalinta galvute su fiksavimo poveržle ir 1 col. išorinio skersmens plokščiąja poveržle sumontuokite per angą reguliavimo rankenėlės rėmelyje ir per aukštutinę aptako montavimo angą (antrą nuo viršaus). Sraigta įsukite į aukštutinę savaime užsikertančią veržlę (sumontuotą su aptako komplektu arba įėjusią į reguliuojamo atlošo komplektą). Prisukite sraigta taip, kad jis gerai priglustų, tačiau iki galo neveržkite.

13. 3/4 col. ilgio sraigta suapvalinta galvute su fiksavimo poveržle ir 5/8 col. išorinio skersmens plokščiąja poveržle sumontuokite (iš aptako pusės) per žemutinę angą reguliavimo rankenėlės rėmelyje ir per žemutinę aptako montavimo angą. Sraigta įsukite į žemutinę savaime užsikertančią veržlę rėmo skersinio plokštėje (sumontuotą su aptako komplektu). Laikydami rėmelį ir aptaką suvestus, o reguliavimo rankenėlės rėmelio kabliuką / užlenktą ašelę prispaudę prie rėmo didelio ovalo formos lizdo viršutinės briaunos, sraigta priveržkite.

Sūkio momentas: 2,8–3,9 N·m (25–35 in-lbs) *Sraigtas*

14. Laikydami rėmelį ir aptaką suvestus, o reguliavimo rankenėlės rėmelio kabliuką / užlenktą ašelę prispaudę prie rėmo skersinio plokštės didelio ovalo formos lizdo viršutinės briaunos, aukštutinį sraigta priveržkite.

Sūkio momentas: 2,8–3,9 N·m (25–35 in-lbs) *Sraigtas*

15. **Kalifornijai skirti modeliai su garintuvo dėžutės vamzdeliu:** žr. Pav 14 . Susiraskite į komplektą įeinantį spaustuką (17) su lipnia nugarėle. Izopropilo alkoholiu nuvalykite reguliavimo rankenėlės rėmelio plokščią plotą maždaug ties vieta, kur buvo nuimtas gamyklinis plastikinis žarnelės spaustukas. Spaustuką pritvirtinkite prie rėmelio ir garintuvo vamzdelį nuveskite per šį spaustuką. Spaustuką nulenkite žemyn, kad vamzdelis būtų užfiksuotas tvirtai.

16. Žr. Pav 10. Trosą (1) baikite vesti tarp akumulatoriaus skyriaus ir saugiklių / elektros dėžutės. Tam, kad trosas tilptų tarp rėmo ir elektros dėžutės, elektros dėžutę gali tekti atlaisvinti. Toliau veskite trosą (1) aukštyr nuo elektros dėžutės nugarėlės link vietos tarp rėmo ir užpakalinio sparno, galiausiai aukštyr link užpakalinio sparno viršaus ir link atlošo rėmelio.

PASTABA

Jei reguliavimo rankenėlės sraigta priveržiami per stipriai, reguliavimo rankenėlė gali būti sugadinta.

17. Žr. Pav 3 . Atlošo reguliavimo rankenėlę (2) sumontuokite į reguliavimo rankenėlės rėmelį (1), kaip parodyta, tam naudodami pateiktus sraigus plokščiomis galvutėmis (3) (5 elementas, Pav 14). Sraigus tvirtai priveržkite.

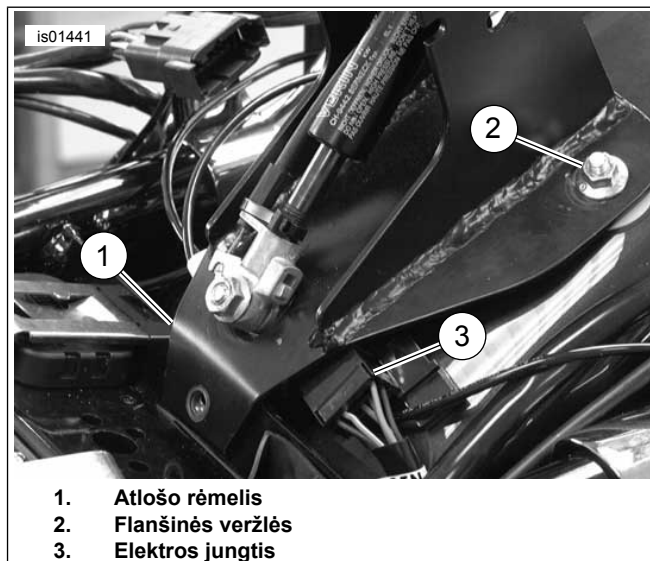

Pav 6. Atlošo rėmelio tvirtinimas naudojant flanšines veržles ir sraigta

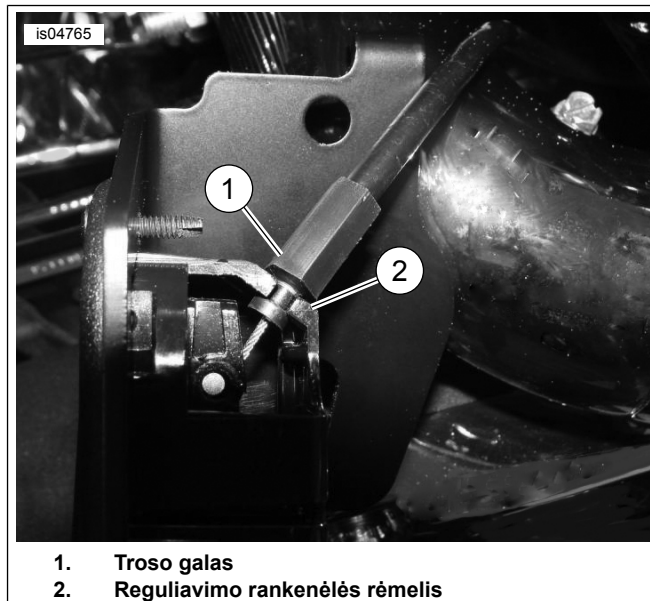

Pav 7. Sėdynės reguliavimo trosas padėtis (vaizdas iš taško po sumontuota rankenėle)

GALUTINIS MONTAVIMAS – VISI MODELIAI

1. Žr. Pav 4 . Pavaizduotoje vietoje sumontuokite greitveržlę (1).
2. **1999 m. ir paskesniems modeliams:** žr. Pav 14 . Kaip pavaizduota, sumontuokite atlošo rėmelį (1), tam naudodami flanšines veržles (2), poveržles (3) ir sraigta (5). **1997–1998 m. modeliai:** naudokite sraigta su šešiakampėmis galvutėmis (4) ir poveržles (3).
3. Žr. Pav 6. Elektros jungtį (3) nustumkite į šalį, kad rėmelis jai netrukdytų.

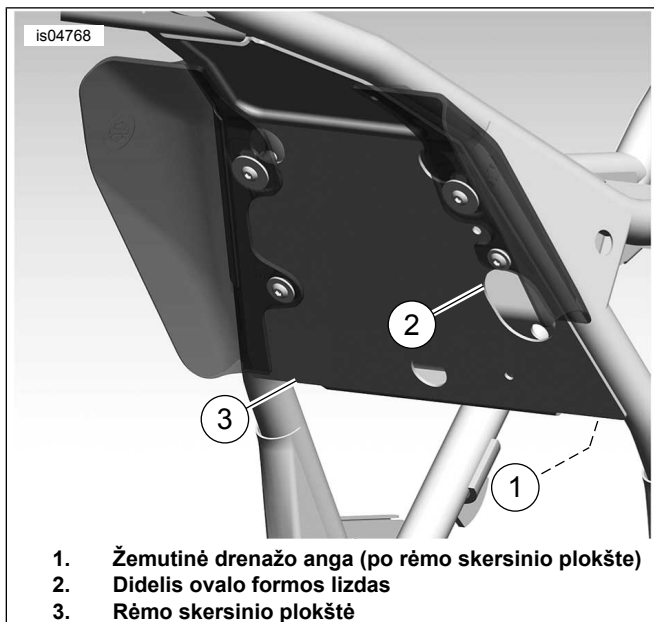

Pav 8. Atlošo trosų vedimas per rėmą (pavaizduoti 2008 m. modeliai)

4. Žr. Pav 11 . Atlaisvinimo trosą (1) pritvirtinkite prie atlošo montavimo rėmelio (2), kaip parodyta. Trosą atsargiai pritvirtinkite prie dujinės spyruoklės (4) stūmoklio, tam naudodami pateiktą kabelių sąvaržą (3).

SĖDYNĖS APSAUGINIO DANGALO MONTAVIMAS

1. Ant atlošo mechanizmo laikinai uždėkite sėdynę.
2. Sėdynės tvirtinimo elementus sumontuokite, tačiau jų neprivėžkite.
3. Vadovaudamiesi nurodymais, pateiktais skyriuje ATLOŠO MONTAVIMAS, sumontuokite motociklininko atlošą.
4. Žr. Pav 14 . Susiraskite sėdynės apsauginį dangalą (20).
5. Kad nustatyti sėdynės apsauginio dangalo vietą ant sėdynės būtų lengviau, ant dangalo užklijuokite dažymo lipnios juostos.
 - a. Dažymo lipnią juostą klijuokite ant lygaus, nelipnaus sėdynės apsauginio dangalo paviršiaus.
 - b. Dažymo lipni juosta turi už trumpesnės sėdynės apsauginio dangalo pusės briaunų išeiti maždaug 2 col. (5,1 cm).
6. Sėdynės apsauginį dangalą įstatykite iš viršaus, tarp sėdynės angos užpakalinės pusės ir atlošo mechanizmo, per visą ilgį iki pat krašto su lipnia juosta. Apsauginio dangalo lipnia juosta prie sėdynės kol kas nelipdykite.
7. Žr. Pav 13 . Kai atlošas ir sėdynė yra savo vietose, nuspauskite atlošą iki galutinės priekinės padėties (3). Atlošo mechanizmas bus prispaustas prie sėdynės apačios ir įstatyto sėdynės apsauginio dangalo.

PASTABA

Sėdynės apsauginio dangalo paskirtis yra išvengti pernelyg greito dėvėjimosi tarp atlošo mechanizmo ir sėdynės apačios. Jei sėdynės apsauginis dangalas per sėdynės angą įstatomas per žemai, pirmyn pastumtas atlošo mechanizmas gali sukibti

su apsauginio dangalo aukštutiniu kraštu ir jį bus sunku grąžinti atgal į vertikalią padėtį.

8. Kai atlošo mechanizmas nustatytas į galutinę priekinę padėtį, sėdynės apsauginį dangalą sureguliuokite taip, kad jo aukštutinis kraštas būtų maždaug 1/2 col. (13 mm) virš mechanizmo užpakalinės briaunos sėdynės kišenėje.
9. Dažymo lipnią juostą laikinai prilipdykite prie sėdynės, kad norimą padėtį išlaikytumėte.
10. Tada, laikydami sėdynės apsauginį dangalą prilipdytą, sėdynę nuimkite ir padėkite apverstą ant lygaus ir švaraus paviršiaus.
11. Sėdynės apsauginio dangalo kraštų padėtį pažymėkite ar kitaip nurodykite ant sėdynės apačios.
12. Apsauginį dangalą nuimkite nuo sėdynės, tada nuo dangalo nuimkite dažymo lipnią juostą.

PASTABA

Kad įstatytas atlošas nesukibtų su apsauginiu dangalu šį montuojant, šiek tiek susukite aukštutinę sėdynės apsauginio dangalo briauną, kuri bus arčiausiai sėdynės keleivio (užpakalinės) dalies.

13. Žr. Pav 9 . Įsidėmėkite paviršiaus, kurį uždengs sėdynės apsauginis dangalas (2), formą ir švelniai dangalą suformuokite, kad jis geriau atitiktų sėdynės kontūrus (1).
14. Įsidėmėkite sėdynės apsauginio dangalo vietą ir maždaug keturių colių kvadrato plotą nuvalykite muilinu vandeniu arba alkoholiu.
15. Nuo sėdynės apsauginio dangalo nuimkite lipnaus paviršiaus apsauginę plėvelę ir sėdynės apsauginį dangalą uždėkite ant numatytos vietos.
16. Sėdynės apsauginį dangalą nuo vidurio spauskite išorėn, kad pašalintumėte oro burbuliukus, įkliuvusius tarp apsauginio dangalo ir sėdynės.
17. Bent 24 valandas, kol klizai sustings, saugokite nuo vandens arba ekstremalios temperatūros.

SĖDYNĖS MONTAVIMAS

▲ ĮSPĖJIMAS

Uždėję sėdynę, patraukite ją į viršų, kad įsitikintumėte, jog ji gerai pritvirtinta. Važiuojant blogai pritvirtinta sėdynė gali pasislinkti, todėl galite nesuvaldyti transporto priemonės ir sunkiai arba mirtinai susižaloti. (00070b)

Sumontuokite sėdynę ir laikymosi dirželį (jei yra), tam naudodami prieš tai išimtas tvirtinimo detales.

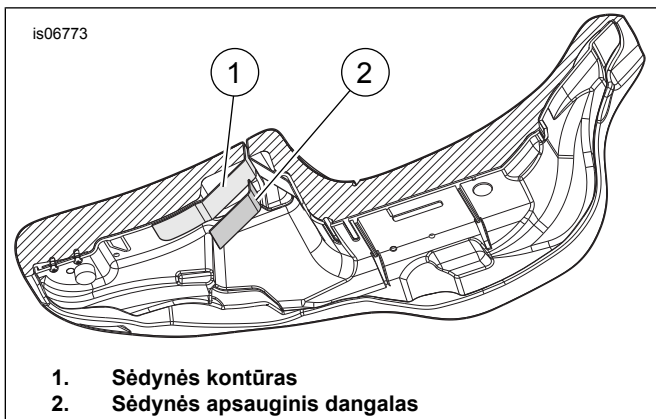

Pav 9. Sėdynės apatinė pusė



Pav 10. Atlošo trosio vedimas

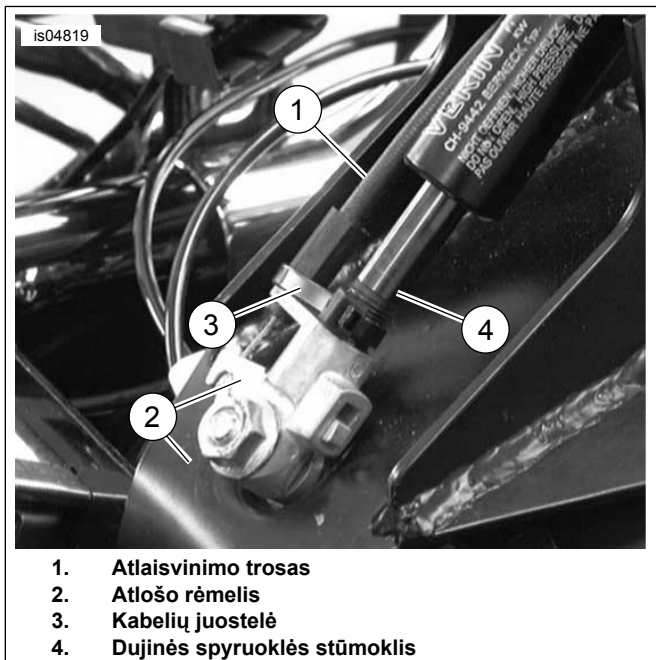

Pav 11. Trosio tvirtinimas prie atlošo rėmelio

ATLOŠO MONTAVIMAS

▲ ĮSPĖJIMAS

Sumontavę atlošą, patraukite jį į viršų, kad įsitikintumėte, jog jis gerai pritvirtintas. Gerai nepritvirtintas atlošas važiuojant gali pasislinkti, dėl to galite nesuvaldyti transporto priemonės ir sunkiai ar mirtinai susižaloti. (00386a)

1. Žr. Pav 12 . Kaip pavaizduota, paspauskite svirtį esančią ant atlošo rėmelio. Įstatykite atlošą ir švelniai paspauskite, kol jis spragtelėjęs užsifiksuos.

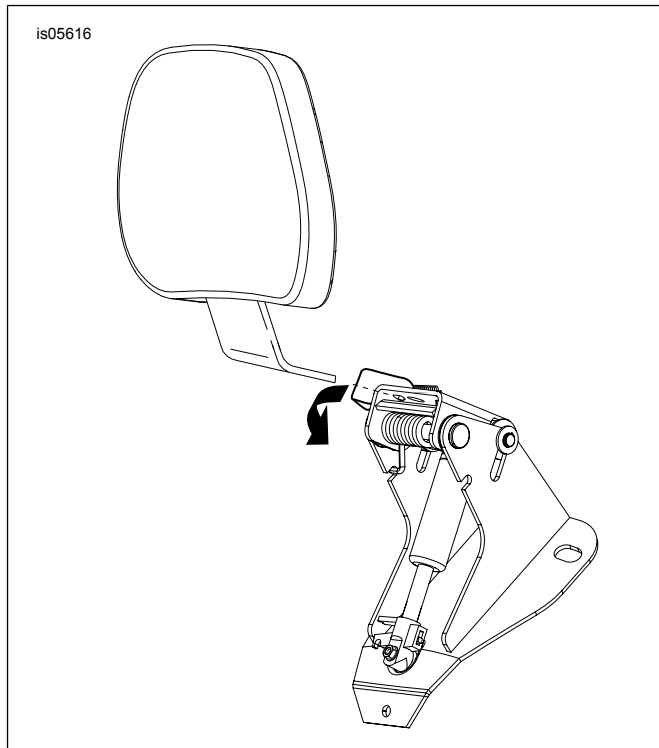

Pav 12. Atlošo montavimas

NAUDOJIMAS

▲ ĮSPĖJIMAS

Sumontavę atlošą, patraukite jį į viršų, kad įsitikintumėte, jog jis gerai pritvirtintas. Gerai nepritvirtintas atlošas važiuojant gali pasislinkti, dėl to galite nesuvaldyti transporto priemonės ir sunkiai ar mirtinai susižaloti. (00386a)

1. Žr. Pav 13 . Reguliavimo rankenėlė naudojama atlošo pagalvėlei pastumti į kitą padėtį pirmyn arba atgal.
2. Jei norite atlošo pagalvėlę reguliuoti pirmyn arba atgal (2), paspauskite rankenėlę. Kai į atlošo pagalvėlę esate atsirėmę, pastumti ją atgal yra lengviau. Jei atlošo pagalvėlė laisva ir rankenėlė paspaudžiama, atlošas nulinksta į galutinę padėtį pirmyn. Tada, jei rankenėlė atleidžiama, atlošas toje vietoje užfiksuojamas.
3. Jei atlošą norite reguliuoti aukštyn arba žemyn (1), patraukite atlošo užpakalinėje dalyje esančią rankenėlę. Pastumkite atlošą aukštyn arba žemyn į norimą padėtį, tada, šią padėtį pasiekę, atleiskite.

PASTABA

Stumdami sėdynę į tolimiausią priekinę montavimo padėtį (3) būkite atsargūs. Jei sėdynę nustumsite pernelyg toli, jos medžiaga gali būti įplėšta.

4. Atlošo pagalvėlę galima pastumti į priekį link sėdynės (3), kaip pavaizduota, kad užlipti ant motociklo ir nuo jo nultipti būtų lengviau bei nereikėtų naudoti atlaisvinimo rankenėlės.

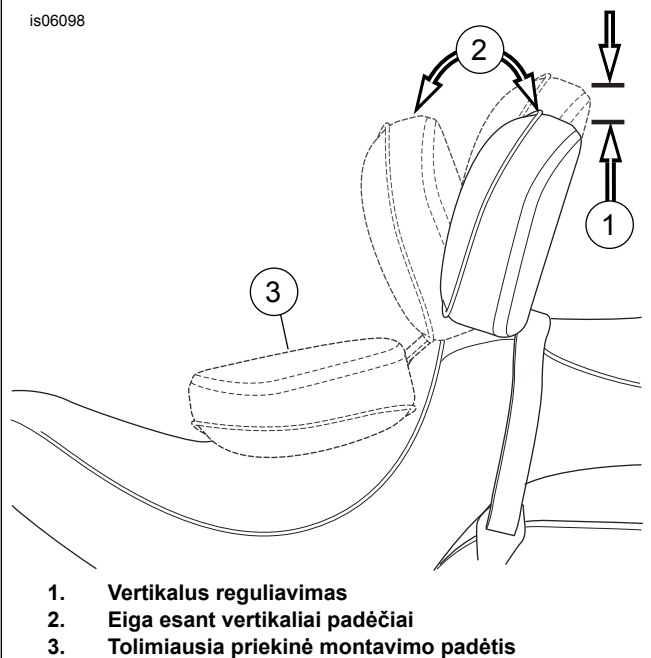

Pav 13. Atlošo padėtyš

DALYS, REIKALINGOS UŽDUOČIAI ATLIKTI

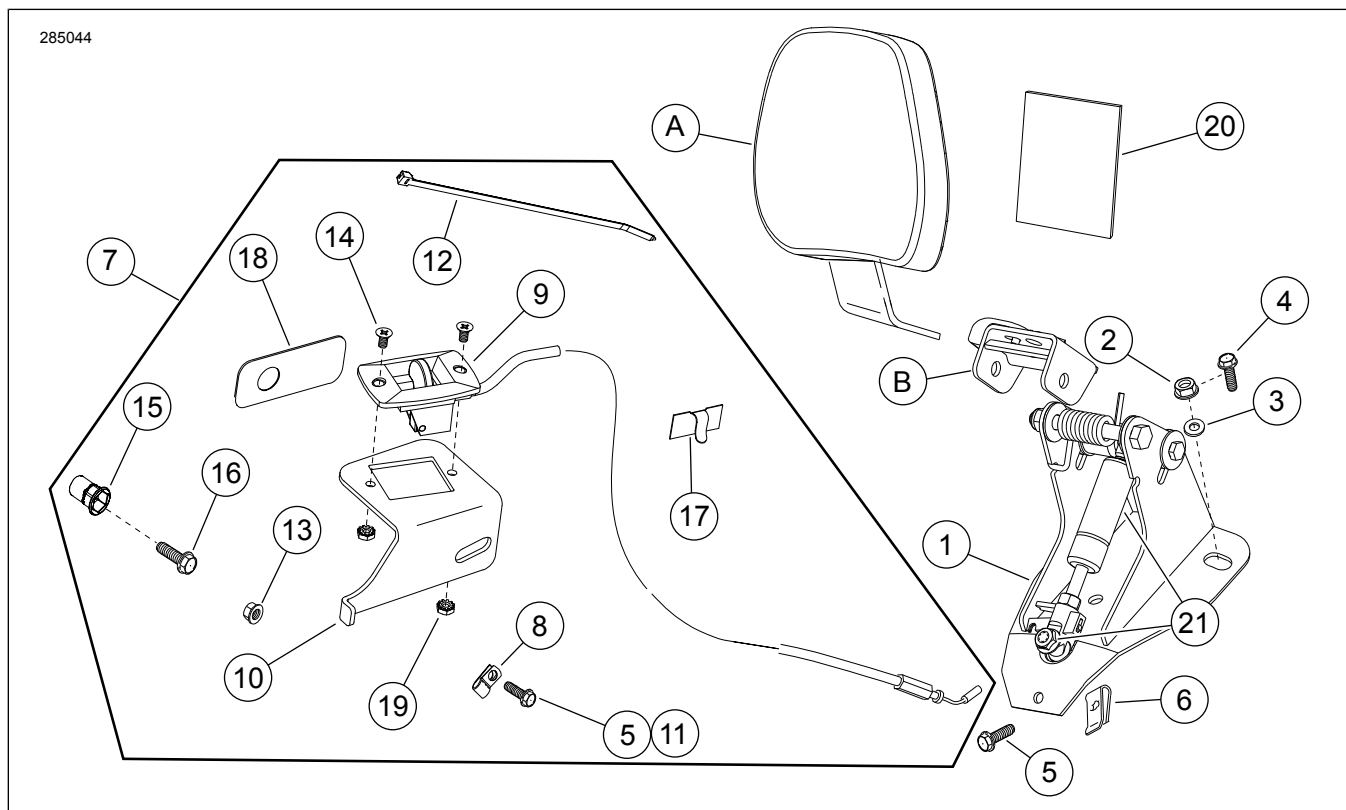

Pav 14. Dalys, reikalingos užduočiai atlikti Motociklininko reguliuojamo atlošo montavimo detalių kompleksas

Lent 1. Prižiūrimų dalių lentelė: Motociklininko reguliuojamas atlošas

Elementas	Aprašymas (kiekis)	Dalies numeris
1	Atlošo montavimo pagrindas	52482-01A
2	Flanšinė veržlė 1/4-20 (2)	7716
3	Poveržlė (2)	6223
4	Šešiakampė flanšinė veržlė (2) (1997–1998 m. modeliai)	Atskirai neparduodama
5	Šešiakampis flanšinis varžtas, 1/4-20 x 5/8 col. (2)	3921

Lent 1. Prižiūrimų dalių lentelė: Motociklininko reguliuojamas atlošas

Elementas	Aprašymas (kiekis)	Dalies numeris
6	Pavaros veržlė	8108
7	Pavaros rankenėlės komplektas (įeina 8–19 elementai)	52367-09
8	• Laidų spaustukas	Atskirai neparduodama
9	• Pavaros rankenėlė ir trosas	Atskirai neparduodama
10	• Pavaros rankenėlės rėmelis	Atskirai neparduodama
11	• Savisriegis sraigtas 5/16-18 x 3/4 col.	4328
12	• Kabelių juostelė	Atskirai neparduodama
13	• Flanšinė veržlė 1/4-20 (2000–2008 m. modeliai)	7716
14	• Sraigtas plokščia galvute, 10-24	2933
15	• Savaimė užsikertanti veržlė, 1/4-20 (2008 m. modeliai)	8194
16	• Sraigtas šešiakampe galvute, 1/4-20 x 1,0 col. (2008 m. modeliai)	2551W
17	• Prilipdomas spaustukas	10103
18	• Rankenėlės rėmelio pleištai (2008 m. modeliai)	Atskirai neparduodama
19	• Veržlė su fiksavimo poveržle, 10-20 „Keps“ (2)	7838
20	Sėdynės apsauginis dangalas lipnia nugarėle, 3 1/2 x 3 col.	52300017
21	Dujinių spyruoklių komplektas	52300681
Tekste paminėti elementai, neįtraukti į rinkinį:		
A	Atlošo pagalvėlė	Parduodama atskirai
B	Lenkimo rėmelio remonto komplektas (lenkimo rėmelis, svirtis, spyruoklė ir montavimo detalės)	52342-09