



MONTERINGSSETT FOR JUSTERBAR RYGGSTØTTE FOR FØRER

GENERELT

Settnummer

52593-09A

Modeller

Hvis du trenger informasjon om montering for forskjellige modeller, kan du lese P&A-detaljhandelkatalogen eller Parts and Accessories-delen (Deler og tilbehør) på www.harley-davidson.com (kun engelsk).

⚠ ADVARSEL

Føreren og passasjerens sikkerhet avhenger av korrekt montering av dette settet. Bruk de passende prosedyrene i servicehåndboken. Hvis du ikke er i stand til å utføre prosedyren eller ikke har de nødvendige verktøyene, bør du få en Harley-Davidson-forhandler til å utføre monteringen. Feilaktig montering av dette settet kan utgjøre en fare for liv og helse. (00333b)

MERK

Dette instruksjonsbladet viser til informasjon i servicehåndboken. Du trenger en servicehåndbok for denne motorsykelmodellen for å utføre monteringen. Denne får du hos Harley-Davidson-forhandleren.

Settets innhold

Se Figur 14 og Tabell 1 .

MONTERING - Modeller fra 1997 til 2007

1. Fjern det eksisterende setet og gripestroppen i henhold til instruksjonene i servicehåndboken. Modeller med gripehåndtak må la gripehåndtaket sitte på plass. Fjern bare mutterne. Ta vare på delene til senere.
2. Fjern venstre sidedeksel i henhold til instruksjonene i servicehåndboken.
3. Se Figur 1 . **Modeller fra 1999 og senere:** Fjern flensmutterne (2) på angitte steder hvis det er aktuelt. La nylonkivene (1) bli der de er. **Modeller fra 1997 til 1998:** Fjern boltene.

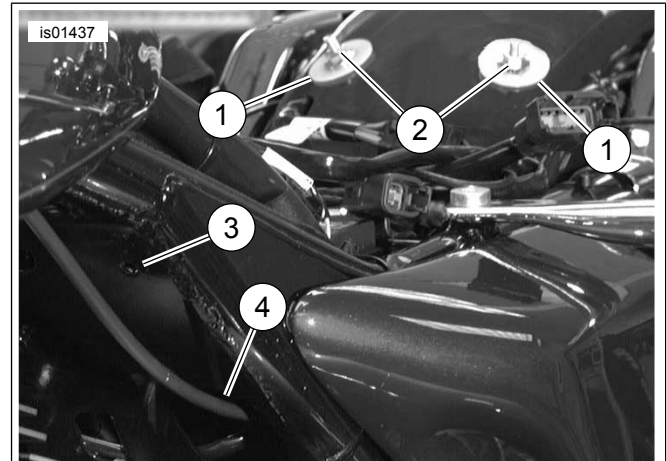

1. Låseskive i nylon (2)
2. Flensmutter (2)
3. Justerbart festepunkt for håndtakbrakett
4. Justerbart tilgangshull for håndtakskabel

Figur 1. Plassering for fjerning av flensmuttere/brakett

4. Se Figur 2 . Monter braketten til justeringshåndtaket (1) med passende utstyr: **Modeller fra 2000 til 2007:** Se Figur 14 . Bruk skruen (5) og flensmutteren (13). **Modeller fra 1997 til 1999:** Se Figur 14 . Bruk den selvgjengende skruen (11).
5. **Motorsykler utstyrt med cruisekontroll:** Se Figur 14 . Før cruisekontrollkabelen gjennom ledningklemmen (8). Fest skruen (5 eller 11) gjennom ledningklemmen. På modeller fra 2000 til 2008 setter du på flensmutteren (13).
6. Se Figur 7 . Kontroller at kabelenden (1) er festet i braketten (2) før du fører kabelen til ryggstøtten.

MERK

Overstramming av skruene til justeringshåndtaket kan forårsake skade på justeringshåndtaket.

7. Se Figur 3 . Før kabelen gjennom braketten til justeringshåndtaket (1) og monter justeringshåndtaket (2) i braketten som vist med de medfølgende skruene (3) (del 5 eller 11, figur 17). Stram til skruene. Før kabelen under rammen og opp under setet.
8. Fortsett til FULLFØRING AV MONTERINGEN - ALLE MODELLER.

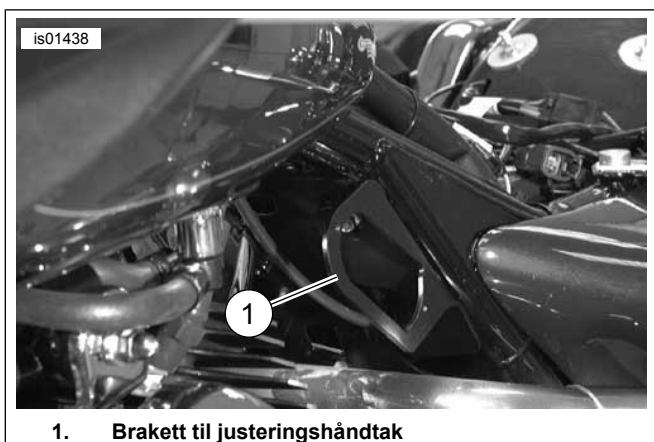

1. Brakett til justeringshåndtak

Figur 2. Monterert brakett til justeringshåndtak

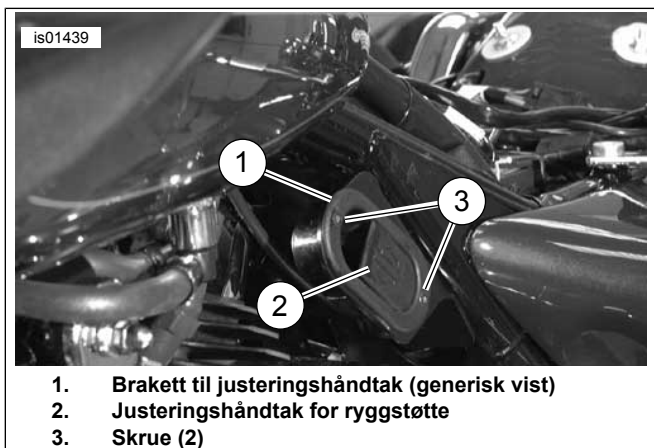

1. Brakett til justeringshåndtak (generisk vist)
2. Justeringshåndtak for ryggstøtte
3. Skruer (2)

Figur 3. Monterert justeringshåndtak for ryggstøtte



1. Plassering av platemutter

Figur 4. Monter platemutteren

MONTERING - 2008-MODELLER

Modeller med luftavbøyer midt i rammen

1. Fjern det eksisterende setet og gripestroppen i henhold til instruksjonene i servicehåndboken. Modeller med gripehåndtak må la gripehåndtaket sitte på plass. Fjern bare monteringsmutterne. Ta vare på delene til senere.

2. Fjern venstre sidedeksel i henhold til instruksjonene i servicehåndboken.
3. Se Figur 1 . Fjern flensmutterne (2). La nylon-skivene (1) bli der de er.
4. **California-modeller med fordamperslange:** Trekk plastslangeklipsen ut av hullet i rammeplaten der braketten for justeringshåndtaket skal festes. Kast plastslangeklipsen.

MERK

Gjør følgende for å få et gjenget monteringshull til braketten til justeringshåndtaket til ryggstøtten i 2008-rammen. Den spesielle selvstrammende mutteren som følger med i settet, settes inn i det øvre sekskantede hullet i rammeplaten (der ryggstøtten monteres) og festes ved å deformere mutteren med en skrue. Det er viktig at mutteren er helt inne i det sekskantede hullet når du strammer skruen for å feste mutteren i rammeplaten.

5. Se Figur 14 . Finn frem den selvstrammende mutteren (15) og skruen (16) fra settet. Plasser skruen i enden av den selvstrammende mutteren som har en flens, til hodet på skruen kommer i kontakt med toppen av mutteren.

MERK

Om nødvendig, kan du fjerne lakken fra det sekskantede hullet for å få plassert den selvstrammende mutteren skikkelig.

6. Plasser den selvstrammende mutteren i det øvre sekskantede hullet i rammeplaten, der braketten til ryggstøtten skal festes. Plasser den sekskantede skulderen på mutteren i det sekskantede hullet i rammen.
7. Roter skruen med en 7/16-fastnøkkel mens du holder den selvstrammende mutteren på plass. Baksiden av den selvstrammende mutteren bak rammeplaten deformeres for å feste seg til rammeplaten.
8. Stram skruen (omtrent to og en halv rotasjon).
Tiltrekningsmoment: 6,8–7,4 N·m (60–65 in-lbs)
Rammeplateskrue
9. Fjern skruen (16) og kast den.
10. Hold mellomlegget (18) med hullet i rettet inn med sporet i braketten (10) og rettet inn med den selvstrammende mutteren i rammeplaten, på en måte som gjør at mellomlegget blir klemt mellom braketten og rammeplaten. Fest braketten til justeringshåndtaket (10) og mellomlegget med flensskruen (5) gjennom braketten og mellomlegget og inn i den selvstrammende mutteren. Sørg for at kroken / den bøyde fliken av braketten festes i det store ovale hullet i rammen. Når den er rettet inn, strammer du flensskruen.
Tiltrekningsmoment: 5,1–6,2 N·m (45–55 in-lbs) Flensskruer
11. **California-modeller med fordamperslange:** Se Figur 14 . Finn frem klipsen med klebrig bakside (17) fra settet. Rengjør det flate området på braketten til justeringshåndtaket omtrent der den opprinnelige slangeklemmen ble fjernet ved hjelp av isopropylalkohol. Fest klemmen til braketten og før fordamperslangen gjennom klemmen. Brett klemmen ned for å feste slangen.

12. Se Figur 14 . Finn frem aktuatorhåndtaket og kabelen (9) fra settet.
13. Se Figur 7 . Kontroller at kabelenden (1) er festet i braketten (2) før du fører kabelen til ryggstøtten.
14. Se Figur 8 . Før kabelen til ryggstøtten gjennom den store åpningen i braketten til justeringshåndtaket og så gjennom den store ovale åpningen (2) i rammeplaten (3) og ned gjennom det nedre dreneringshullet (1) som befinner seg i nedre hjørne av rammeplaten der rammeplaten møter den bakre rammen.
15. Se Figur 10. Før kabelen (1) mellom batterirommet og sikringsboksen. Det kan være nødvendig å løse sikringsboksen for å få kabelen til å få plass mellom rammen og sikringsboksen. Fortsett å føre kabelen (1) opp fra baksiden av sikringsboksen og mellom rammen og bakskjermen, og til slutt opp til toppen av bakskjermen til braketten til ryggstøtten.

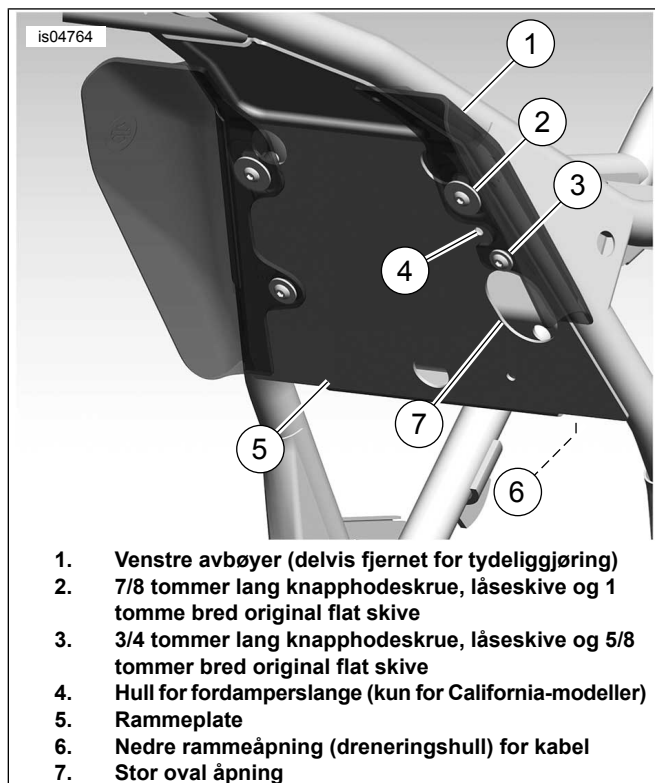

Figur 5. 2008-modeller: Festesteder - Visning av den bakre sylindere bakover (motor fjernet for tydeliggjøring)

Modeller med luftavbøyer midt i rammen

1. Fjern det eksisterende setet og gripestroppen i henhold til instruksjonene i servicehåndboken. Modeller med gripehåndtak må la gripehåndtaket sitte på plass. Fjern bare monteringsmutterne. Ta vare på delene til senere.
2. Fjern venstre sidedeksel i henhold til instruksjonene i servicehåndboken.
3. Se Figur 1 . Fjern flensmutterne (2) på angitte steder hvis det er aktuelt. La nylonskivene (1) bli der de er.

4. **California-modeller med fordamperslange:** Trekk plastslangeklipsen ut av hullet i rammeplaten der braketten for justeringshåndtaket skal festes. Kast plastslangeklipsen.

MERK

Hvis du også monterer luftavbøyeren for midten av rammen, følger du steg 5 og hopper så til steg 7. Hvis luftavbøyeren for midten av rammen allerede er montert, kan du hoppe til steg 6.

5. Følg instruksjonene som følger med luftavbøyeren for midten av rammen for å montere de fire spesielle selvstrammende mutterne.
6. Se Figur 5 . Fjern venstre luftavbøyer (1) og tilhørende deler (2 og 3).
7. Se Figur 14 . Finn frem aktuatorhåndtaket og kabelen (10) fra settet.

MERK

Monteringsdelene for luftavbøyeren skal brukes/gjenbrukes for å montere braketten til justeringshåndtaket.

8. Se Figur 14 . Før kabelen (en del av element 9) gjennom åpningen i braketten til luftavbøyeren (10) som vist. Monter justeringshåndtaket (en del av element 9) i braketten (10) med de to skruene (5). Stram skruene godt til, men ikke for mye.
9. Se Figur 7 . Kontroller at kabelenden (1) er festet i braketten (2) før du fører kabelen til ryggstøtten.

MERK

Overstramming av skruene til justeringshåndtaket kan forårsake skade på justeringshåndtaket.

10. Mens du holder venstre side av luftavbøyeren for midten av rammen og braketten til justeringshåndtak i montert retning slik at luftavbøyeren ender opp mellom braketten for justeringshåndtaket og krysstaget, retter du inn det øvre monteringshullet på luftavbøyeren (det andre hullet fra toppen av luftavbøyeren) med den store åpningen i braketten til justeringshåndtaket. Rett inn det nederste monteringshullet i luftavbøyeren med hullet i braketten til justeringshåndtaket.
11. Se Figur 5 . Plasser luftavbøyeren og braketten til justeringshåndtaket i posisjon mens du fører ryggstøttekabelen gjennom den store, ovale åpningen (8) i krysstagplaten (5) og ned gjennom den nedre åpningen i kåpen (6) i rommet bak krysstagplaten.

MERK

Når justeringshåndtaket allerede er montert i braketten, kan det være ønskelig å få tilgang til brakettmonteringsutstyret fra høyre side av motorsykkelen.

Ikke bruk Loctite på festene som brukes til å feste luftavbøyeren til rammen. Hvis du får Loctite på luftavbøyeren, kommer dette til å forårsake skade.

12. Bruk utstyr fra luftavbøyersettet til å sette inn en 7/8 tommer lang knapphodeskrue med låseskive og en 1 tommer bred original flat skive gjennom sporet i braketten til justeringshåndtaket og gjennom det øvre monteringshullet (andre fra toppen) på luftavbøyeren. Sett skruen inn i den øvre selvstrammende mutteren (montert som en del av luftavbøyersettet eller som en del av settet for justerbar ryggstøtte). Stram skruen, men ikke trekk for mye til.

13. Sett inn en 3/4 tommer lang knapphodeskrue med låseskive og en 5/8 tommer bred original flat skive (fra luftavbøyersettet) gjennom det nedre hullet i braketten til justeringshåndtaket og gjennom det nedre monteringshullet til luftavbøyeren. Sett inn skruen i den selvstrammende mutteren i krysstagplaten (montert som en del av luftavbøyersettet). Mens du holder braketten og luftavbøyeren riktig i forhold til hverandre, og med kroken / den bøyde fliken av braketten tett mot den øvre kanten av den store ovale åpningen i rammen, strammer du skruen.

Tiltrekningsmoment: 2,8–3,9 N·m (25–35 in-lbs) *Skruer*

14. Mens du holder braketten og luftavbøyeren riktig i forhold til hverandre, og med kroken / den bøyde fliken av braketten mot den øvre kanten av den store ovale åpningen i krysstagplaten, strammer du den øverste skruen.

Tiltrekningsmoment: 2,8–3,9 N·m (25–35 in-lbs) *Skruer*

15. **California-modeller med fordamperslange:** Se Figur 14 . Finn frem klipsen med klebrig bakside (17) fra settet. Rengjør det flate området på braketten til justeringshåndtaket omtrent der den opprinnelige slangeklemmen ble fjernet ved hjelp av isopropylalkohol. Fest klemmen til braketten og før fordamperslangen gjennom klemmen. Brett klemmen ned for å feste slangen.

16. Se Figur 10. Før kabelen (1) mellom batterirommet og sikringsboksen. Det kan være nødvendig å løsne sikringsboksen for å få kabelen til å få plass mellom rammen og sikringsboksen. Fortsett å føre kabelen (1) opp fra baksiden av sikringsboksen og mellom rammen og bakskjermen, og til slutt opp til toppen av bakskjermen til braketten til ryggstøtten.

MERK

Overstramming av skruene til justeringshåndtaket kan forårsake skade på justeringshåndtaket.

17. Se Figur 3 . Monter justeringshåndtaket til ryggstøtten (2) i braketten til justeringshåndtaket (1), som vist med de medfølgende skruene (3) (element 5 Figur 14). Stram til skruene.

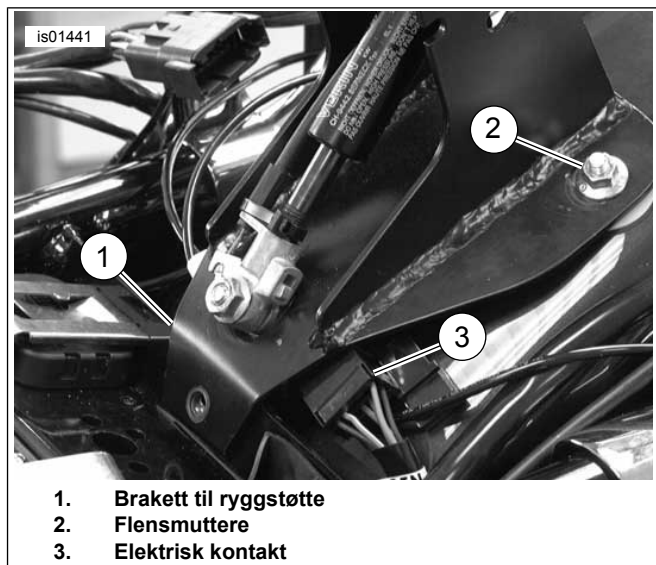

Figur 6. Fest braketten til ryggstøtten med flensmuttere og skruer

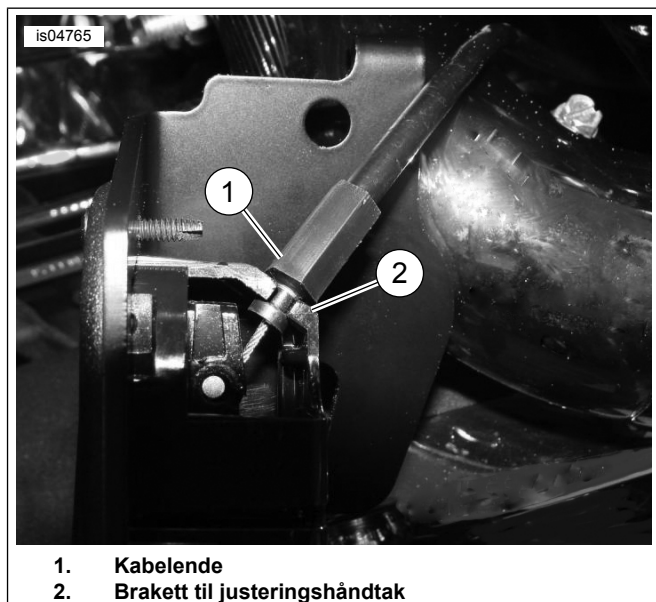

Figur 7. Kabelposisjon for setejustering (visning fra under montert håndtak)

FULLFØRING AV MONTERINGEN - ALLE MODELLER

1. Se Figur 4 . Monter platemutteren (1) på stedet som vises.
2. **Modeller fra 1999 og senere:** Se Figur 14 . Monter ryggstøttebraketten (1) som vist ved hjelp av flensmuttere (2), skiver (3) og skruer (5). **1997-1998-modeller:** Bruk sekskantskruer (4) og skiver (3).
3. Se Figur 6. Trekk den elektriske koblingen (3) til siden slik at braketten ikke kommer borti den.

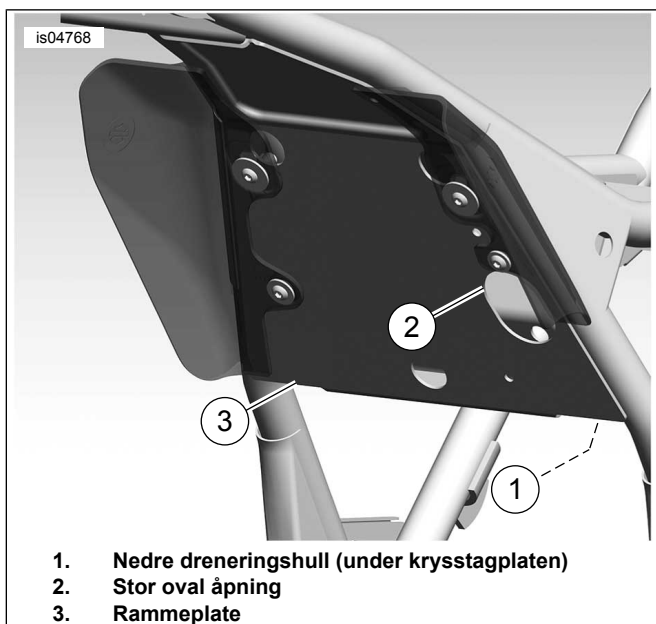

1. Nedre dreneringshull (under krysstagplaten)
2. Stor oval åpning
3. Rammeplate

Figur 8. Før kabelen til ryggstøtten gjennom rammen (2008-modell vist)

4. Se Figur 11 . Fest utløserkabelen (1) til monteringsbraketten for ryggstøtten (2) som vist. Sikre kabelen til skafet til gassfjæren (4) med den medfølgende kabelstroppen (3).

MONTERING AV SETEBESKYTTELSE

1. Monter setet over ryggstøttemekanismen midlertidig.
2. Monter, men ikke trekk til setefestet.
3. Monter ryggstøtten til føreren i henhold til instruksjonene under MONTERING AV RYGGSTØTTE.
4. Se Figur 14 . Finn frem setebeskytteren (20).
5. Bruk maskeringsteip som en hjelp til å plassere setebeskytteren på setet.
 - a. Bruk maskeringsteip på den glatte, ikke-klebrige siden av setebeskytteren.
 - b. Maskeringsteipen bør gå rundt 5 cm forbi hver kant på den korte siden av setet.
6. Plasser setebeskytteren ovenfra mellom den bakre seteåpningen og ryggstøttemekanismen, helt til kanten med teip. Ikke bruk teip på setet nå.
7. Se Figur 13 . Når ryggstøtten og setet er på plass, fører du ryggstøtten til fremre posisjon (3). Ryggstøttemekanismen presses mot undersiden av setet og mot setebeskytteren.

MERK

Formålet med setebeskytteren er å forhindre unødig slitasje mellom ryggstøttemekanismen og undersiden av setet. Hvis setebeskytteren plasseres for lavt i seteåpningen, kan ryggstøttemekanismen når den dyttes fremover komme borti den øvre kanten av beskytteren, og det kan bli vanskelig å returnere den til stående stilling.

8. Når ryggstøttemekanismen er i fremre posisjon, justerer du setebeskytteren slik at den øvre kanten er plassert rundt 13 mm over den bakre kanten av mekanismen i setelommen.
9. Fest maskeringsteip midlertidig til setet for å sikre posisjonen.
10. Mens setebeskytteren er teipet på plass, fjerner du setet og plasserer det opp ned på en jevn og ren overflate.
11. Marker eller indiker plasseringen av kantene på setebeskytteren på undersiden av setet.
12. Fjern beskytteren fra setet og maskeringsteipen fra beskytteren.

MERK

For å sørge for at ryggstøtten ikke hekter seg borti beskytteren når den monteres, kan du rulle til side den øverste kanten av setebeskytteren, som er nærmest ryggstøttedelen av setet.

13. Se Figur 9 . Merk deg at formen på overflaten av setebeskytteren (2) dekker og former beskytteren så den skal passe setets konturer bedre (1).
14. Merk deg plasseringen av setebeskytteren, og rengjør et område på rundt 10 kvadratcentimeter med såpevann eller alkohol.
15. Fjern beskyttelsen fra den klebrige siden av setebeskytteren, og plasser setebeskytteren der den skal festes.
16. Press fra midten av setebeskytteren og utover for å fjerne luftbobler fanget mellom beskytteren og setet.
17. La limet få 24 timer på å herde før du bruker vann på sykkelen eller plasserer den i ekstreme temperaturer.

SETEMONTERING

▲ ADVARSEL

Etter montering av setet, trekker du setet oppover for å sikre at det er i låst posisjon. Mens du kjører, kan et løst sete forårsake tap av kontroll, som kan føre til død eller alvorlig personskade. (00070b)

Monter setet og gripestroppen (hvis du har en) med delene du fjernet tidligere.

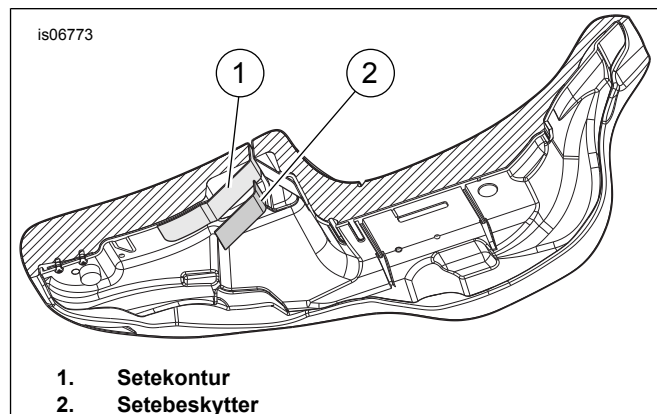

1. Setekontur
2. Setebeskytter

Figur 9. Undersiden av setet

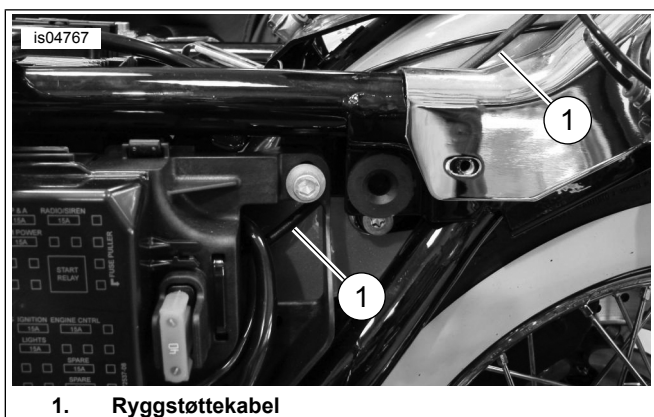

1. Ryggstøttekabel

Figur 10. Kabelføring for ryggstøtte

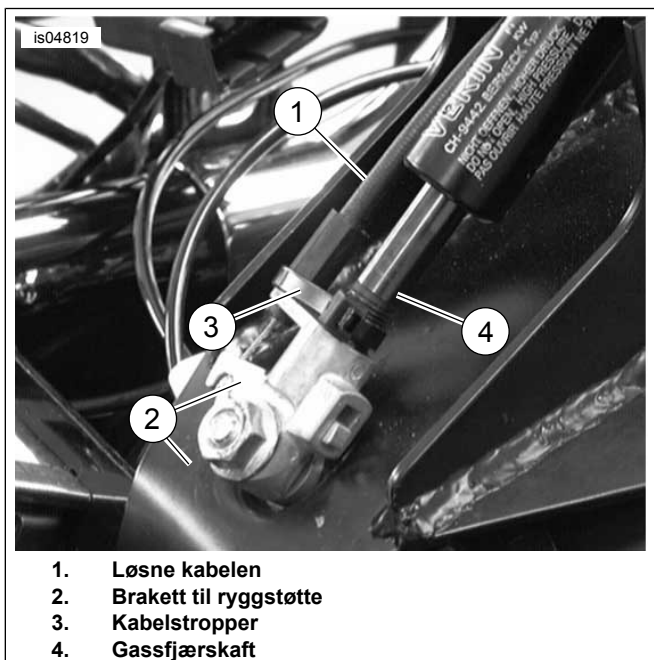

1. Løsne kabelen
2. Brakett til ryggstøtte
3. Kabelstroppe
4. Gassfjærskaft

Figur 11. Fest kabelen til ryggstøttebraketten

BAKHILERMONTERING

⚠ ADVARSEL

Etter montering av ryggstøtten, trekker du den oppover for å sikre at den er i låst posisjon. En løs ryggstøtte kan forårsake tap av kontroll mens du kjører, noe som kan utgjøre en fare for liv og helse. (00386a)

1. Se Figur 12 . Trykk på spaken på ryggstøtten som vist. Plasser ryggstøtten, og press forsiktig til den knepper på plass.

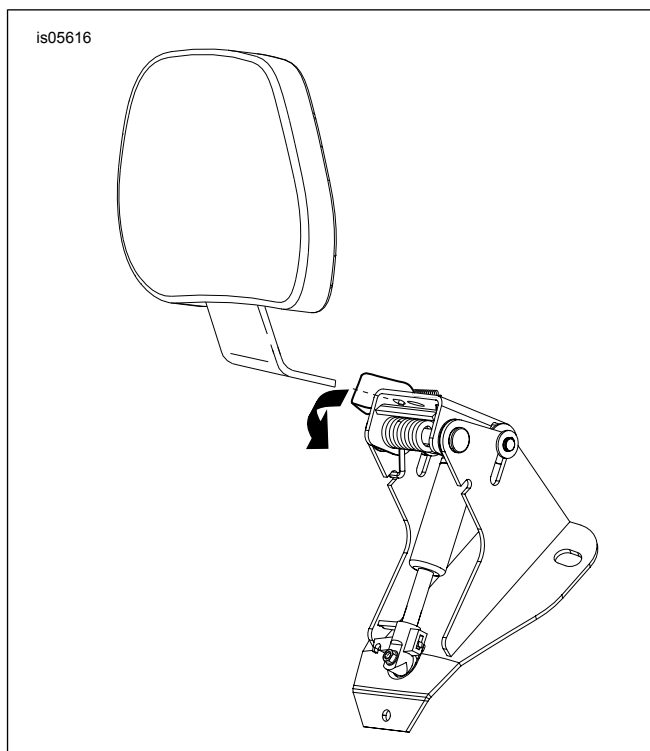

Figur 12. Montering av ryggstøtte

BRUK

⚠ ADVARSEL

Etter montering av ryggstøtten, trekker du den oppover for å sikre at den er i låst posisjon. En løs ryggstøtte kan forårsake tap av kontroll mens du kjører, noe som kan utgjøre en fare for liv og helse. (00386a)

1. Se Figur 13 . Justeringshåndtaket brukes til å bevege ryggstøtteputen mellom fremre og bakre stilling.
2. Du justerer ryggstøtteputen fremover eller bakover (2) ved å trykke på håndtaket . Du kan justere ryggstøtten bakover ved å lene deg mot den. Hvis ikke du legger vekten på ryggstøtten mens du trykker på håndtaket, vil ryggstøtten bevege seg til fremre posisjon. Slipper du håndtaket, låses ryggstøtten der den er.
3. Du justerer ryggstøtteputen opp og ned (1) ved å trekke i knappen bak på puten. Flytt ryggstøtten opp eller ned til ønsket posisjon, og slipp.

MERK

Vær forsiktig når du presser setet til fremre monteringsposisjon (3). Hvis du presser setet for langt, kan du skade setematerialet.

4. Ryggstøtteputen kan presses fremover mot setet (3) som vist for å gjøre det lettere å gå av og på sykkelen uten å bruke håndtaket.

is06098

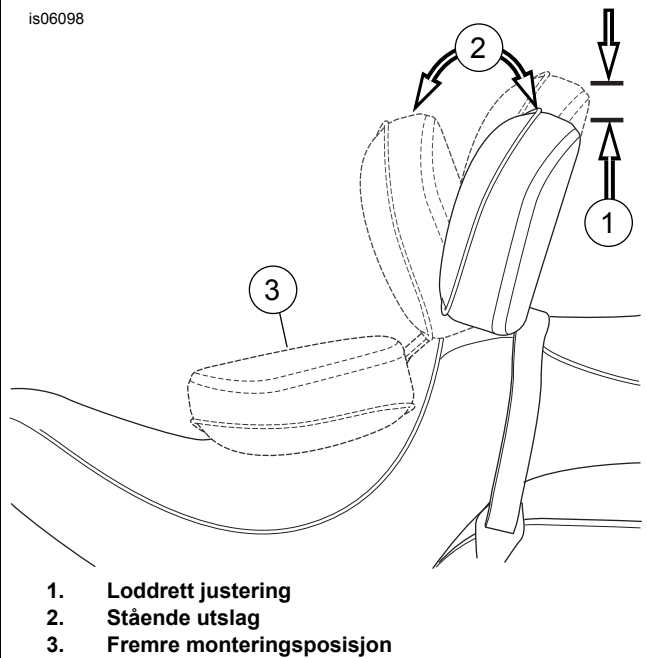

1. Loddrett justering
2. Stående utslag
3. Fremre monteringsposisjon

Figur 13. Ryggstøtteposisjoner

SERVICEDELER

285044

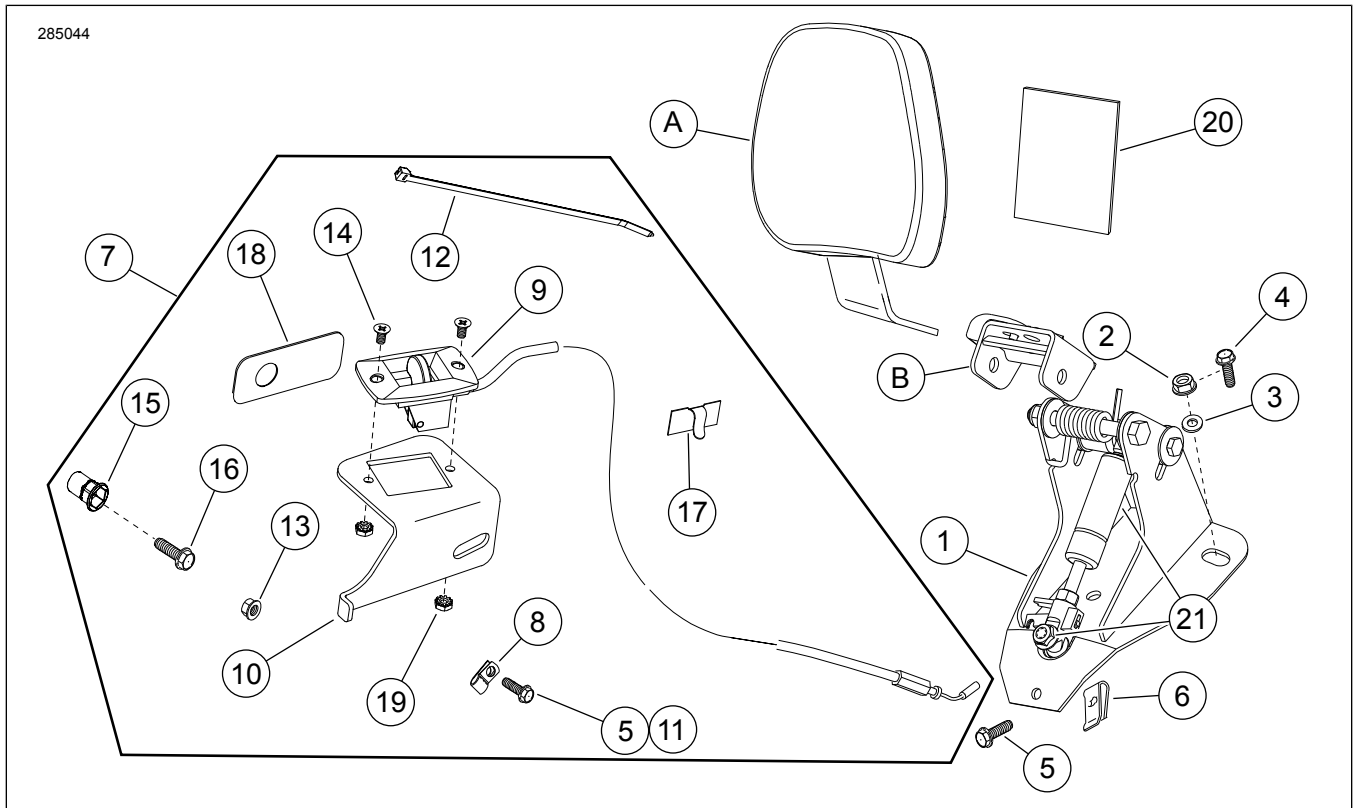

Figur 14. Servicedeler: Monteringssett for justerbar ryggstøtte for fører

Tabell 1. Tabell over servicedeler: Justerbar ryggstøtte for fører

Element	Beskrivelse (mengde)	Delenumre
1	Monteringbrakett for ryggstøtte	52482-01A
2	Flensmutter 1/4-20 (2)	7716
3	Skive (2)	6223
4	Sekskantflensskrue, (2) (1997-1998-modeller)	Selges ikke separat

Tabell 1. Tabell over servicedeler: Justerbar ryggstøtte for fører

Element	Beskrivelse (mengde)	Delenumre
5	Sekskantflensskrue, 1/4-20 x 5/8 tommer (2)	3921
6	Hastighetsmutter	8108
7	Aktuatorhåndtaksett (inneholder del 8-19)	52367-09
8	• Ledningklemme	Selges ikke separat
9	• Aktuatorhåndtak og kabel	Selges ikke separat
10	• Aktuatorhåndtakbrakett	Selges ikke separat
11	• Selvgjengende skrue 5/16-18 x 3/4 tommer	4328
12	• Kabelstropper	Selges ikke separat
13	• Flensmutter 1/4-20 (2000-2008-modeller)	7716
14	• Skrue med flatt hode, 10-24	2933
15	• Selvstrammende mutter, 1/4-20 (2008-modeller)	8194
16	• Sekskantskrue, 1/4-20 x 1,0 tommer (2008-modeller)	2551W
17	• Selvklebende klips	10103
18	• Håndtakbrakettmellomlegg (2008-modeller)	Selges ikke separat
19	• Mutter med låseskive, 10-20 keps (2)	7838
20	Setebeskytter, selvklebende bakside, 3 1/2 x 3 tommer	52300017
21	Gassfjærsett	52300681
Elementer som er nevnt i teksten, men ikke inkludert i settet:		
A	Ryggstøttepute	Selges separat
B	Reparasjonssett for svingbrakett (inneholder svingbrakett, spak, fjær og annet utstyr)	52342-09