



FL KIT COMPONENTE MONTARE SPĂTAR REGLABIL PENTRU MOTOCICLIST

GENERAL

Cod kit

52593-09A

Modele

Pentru informații privind montarea pe anumite modele, consultați catalogul de vânzare cu amănuntul de piese și accesorii sau secțiunea Piese și accesorii de pe www.harley-davidson.com (numai în limba engleză).

▲ AVERTISMENT

Siguranța motociclistului și a pasagerului depinde de instalarea corectă a acestui kit. Utilizați procedurile corespunzătoare din manualul de service. Dacă nu aveți capacitatea de a efectua procedura sau dacă nu aveți instrumentele corecte, lăsați un dealer Harley-Davidson să efectueze instalarea. Instalarea necorespunzătoare a acestui kit ar putea conduce la deces sau la vătămări grave. (00333b)

OBSERVAȚIE

Această fișă de instrucțiuni se referă la informațiile din manualul de service. Pentru montare, este necesar un manual de service pentru modelul dumneavoastră de motocicletă, care se procură de la un dealer Harley-Davidson.

Conținut kit

Consultați Figura 14 și Tabelul 1 .

INSTALARE - MODELE 1997 până în 2007

1. Scoateți scaunul existent și cureaua de susținere urmând instrucțiunile din manualul de service. La modelele echipate cu mâner de susținere trebuie să lăsați mânerul la locul lui. Scoateți numai piulițele. Păstrați toate componentele pentru instalare.
2. Îndepărtați capacul din partea stângă urmând instrucțiunile din manualul de service.
3. Consultați Figura 1 . **Modelele 1999 și ulterioare:** scoateți piulițele flanșă (2) din locul indicat, dacă este cazul. Lăsați șabilele de fixare din nailon (1) la locul lor. **Modelele 1997-1998:** scoateți bolțurile.

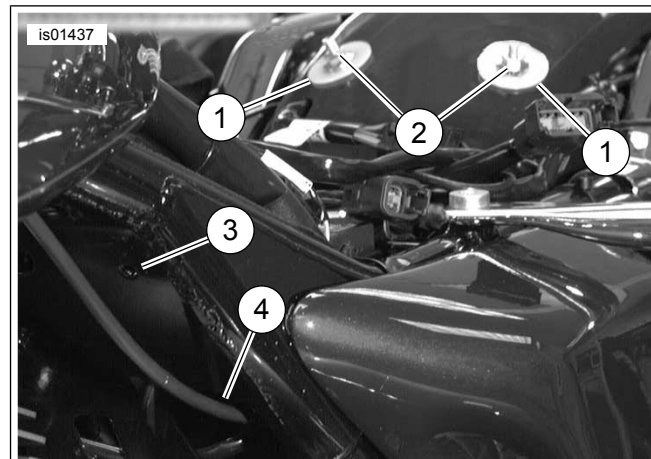

1. Șabă de siguranță din nailon (2)
2. Piuliță flanșă (2)
3. Punct de fixare reglabil pentru atașarea suportului de mâner
4. Orificiu de acces cablu la mânerul reglabil

Figura 1. Amplasarea piulițelor flanșă/suport care trebuie scoase

4. Consultați Figura 2 . Montați suportul pentru mânerul reglabil (1) cu piesele corespunzătoare: **Modele 2000-2007:** a se vedea Figura 14 . Utilizați șurubul (5) și piulița flanșă (13). **Modele 1997-1999:** a se vedea Figura 14 . Utilizați șurubul cu autofiletare (11).
5. **Vehicule echipate cu control al vitezei de croazieră:** a se vedea Figura 14 . Instalați cablul pentru controlul vitezei de croazieră prin clema de sârmă (8). Instalați șurubul (5 sau 11) prin clema de sârmă. Pe modelele 2000-2008, montați piulița cu flanșă (13).
6. Consultați Figura 7 . Verificați dacă capătul cablului (1) este securizat în suport (2) înainte de a redirecționa cablul de spătar.

OBSERVAȚIE

Supra-strângerea șuruburilor de reglare poate provoca deteriorarea mânerului de reglare.

7. Consultați Figura 3 . Treceți cablul de alimentare de pe mâner prin suportul de reglare a mânerului (1) și montați mânerul de reglare a spătarului (2) în suport, așa cum se arată, cu șuruburile cu cap plat prevăzute (3) (articolul 5 sau 11, figura 17). Strângeți bine șuruburile. Treceți cablul pe sub cadru și în sus până sub scaun.
8. Continuați cu INSTALAREA FINALĂ - TOATE MODELELE.



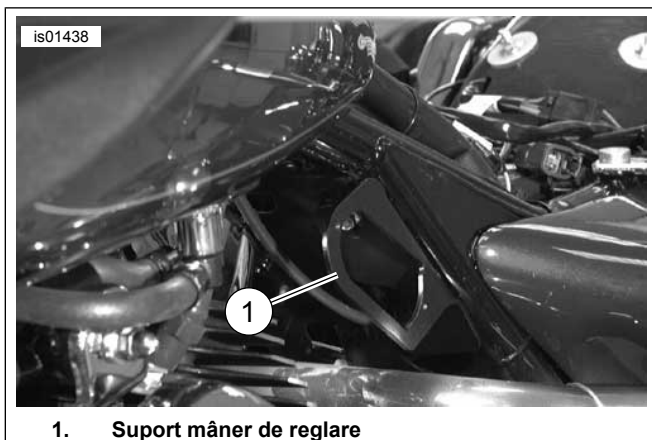

1. Suport mâner de reglare

Figura 2. Suport mâner de reglare instalat

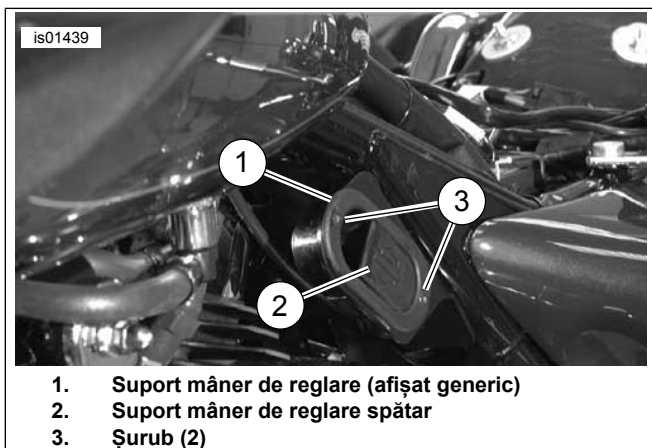

1. Suport mâner de reglare (afișat generic)
2. Suport mâner de reglare spătar
3. Șurub (2)

Figura 3. Suport mâner de reglare spătar instalat

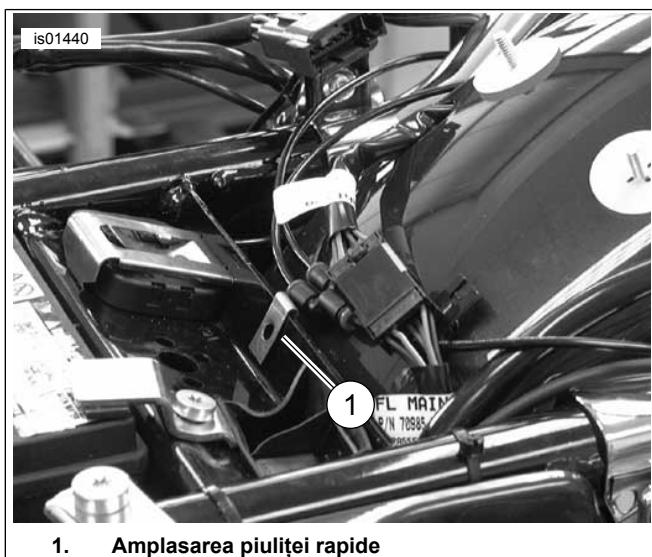

1. Amplasarea piuliței rapide

Figura 4. Montați piulița rapidă

INSTALARE - MODELE 2008

Modelele fără accesoriul paravânt de la jumătatea cadrului

1. Scoateți scaunul existent și cureaua de susținere urmând instrucțiunile din manualul de service. La modelele echipate cu mâner de susținere trebuie să lăsați mânerul la locul lui. Scoateți numai piulițele de montare. Păstrați toate componentele pentru instalare.
2. Îndepărtați capacul din partea stângă urmând instrucțiunile din manualul de service.
3. Consultați Figura 1 . Îndepărtați piulițele flanșă (2). Lăsați șabițele de fixare din nailon (1) la locul lor.
4. **Modele pentru California cu tub de canistră evaporator:** scoateți clema din plastic a furtunului din orificiul din placa de cadru în locul unde se va monta suportul mânerului de reglare. Aruncați clema din plastic a furtunului.

OBSERVAȚIE

Următorul pas (pași) va (vor) asigura un orificiu filetat pentru suportul mânerului de reglare spătar în rama model 2008. Piulița specială cu auto-nituire inclusă în kit este inserată în gaura din stânga sus de formă hexagonală din placa de cadru (unde se montează spătarul) și se fixează prin deformarea piuliței cu un șurub. Trebuie să aveți grijă să verificați dacă piulița este complet angajată în gaura hexagonală atunci când strângeți șurubul pentru a nitui piulița în placa de cadru.

5. Consultați Figura 14 . Scoateți din kit piulița cu auto-nituire (15) și șurubul (16). Montați șurubul cu cap hexagonal în capătul flanșat al piuliței cu auto-nituire până când capul șurubului atinge ușor partea de sus a piuliței.

OBSERVAȚIE

Dacă este necesar, curățați orice rest de vopsea din gaura hexagonală pentru ca piulița cu auto-nituire să se angajeze complet în orificiu.

6. Instalați piulița cu auto-nituire și șurubul în gaura hexagonală superioară din placa de cadru unde se montează suportul spătarului. Angrenați umărul hexagonal al piuliței în gaura hexagonală din cadru.
7. Rotiți șurubul cu o cheie de 7/16 în timp ce țineți piulița cu auto-nituire ferm în poziție. Partea din spate a piuliței cu auto-nituire din spatele plăcii cadru se va deforma și se va nitui în placa de cadru.
8. Strângeți șurubul (aproximativ 2-1/2 rotații).
Cuplu: 6,8–7,4 N·m (60–65 in-lbs) Șurub placă cadru
9. Scoateți șurubul (16) și aruncați.

10. Țineți lamela (18) cu orificiul din lamelă aliniat cu fanta din suport (10), aliniat și cu piulița cu auto-nituire din placa de cadru, astfel încât lamela să devină sandwich între suport și placa de cadru. Montați suportul pentru mânerul de reglare (10) împreună cu lamela și cu șurubul cu flanșă (5) prin suport și prin lamelă în piulița cu auto-nituire. Asigurați-vă că umărul îndoit în formă de cârlig al suportului se angrenează cu marginea orificiului oval mare din cadru. Când sunt aliniate, strângeți șurubul cu flanșă.

Cuplu: 5,1–6,2 N·m (45–55 in-lbs) Șurub cu flanșă

11. **Modele pentru California cu tubul de canistră evaporator:** a se vedea Figura 14 . Scoateți din kit cleva auto-adezivă (17) . Curățați cu alcool izopropilic zona plană a suportului pentru mânerul de reglare aproximativ în zona din care a fost îndepărtată cleva din plastic stoc. Atașați cleva la suport și treceți tubul evaporator prin clevă. Îndoiiți cleva în jos pentru a reține tubul în siguranță.
12. Consultați Figura 14 . Scoateți din kit mânerul de acționare și cablul (9).
13. Consultați Figura 7 . Verificați dacă capătul cablului (1) este securizat în suport (2) înainte de a redirecționa cablul de spătar.
14. Consultați Figura 8 . Direcționați cablul de spătar prin orificiul mare din suportul pentru mânerul de reglare, apoi prin fanta ovală mare (2) din placa transversală a cadrului (3) și în jos prin orificiul de scurgere inferior (1) situat în colțul inferior al plăcii transversale a cadrului, unde placă transversală întâlnește cadrul din spate.
15. Consultați Figura 10. Direcționați cablul (1) între compartimentul bateriei și caseta de siguranțe/electrică. Este posibil să fie necesar să se slăbească caseta electrică pentru a potrivi cablul între cadru și cutia electrică. Continuați să dirijați cablul (1) în sus din partea din spate a casetei electrice până în spațiul dintre cadru și aripa din spate, și în final în sus până la partea superioară a aripii spate și la suportul spătarului.



Figura 5. Modele 2008: Amplasarea elementelor de fixare - vedere din spate a cadrului cilindrului spate (motorul eliminat pentru claritate)

Modelele cu accesoriul deflector de la jumătatea cadrului

1. Scoateți scaunul existent și cureaua de susținere urmând instrucțiunile din manualul de service. La modelele echipate cu mâner de susținere trebuie să lăsați mânerul la locul lui. Scoateți numai piulițele de montare. Păstrați toate componentele pentru instalare.
2. Îndepărtați capacul din partea stângă urmând instrucțiunile din manualul de service.
3. Consultați Figura 1 . Scoateți piulițele flanșă (2) din locul indicat, dacă este cazul. Lăsați șaibele de fixare din nailon (1) la locul lor.
4. **Modele pentru California cu tub de canistră evaporator:** scoateți cleva din plastic a furtunului din orificiul din placa de cadru în locul unde se va monta suportul mânerului de reglare. Aruncați cleva din plastic a furtunului.

OBSERVAȚIE

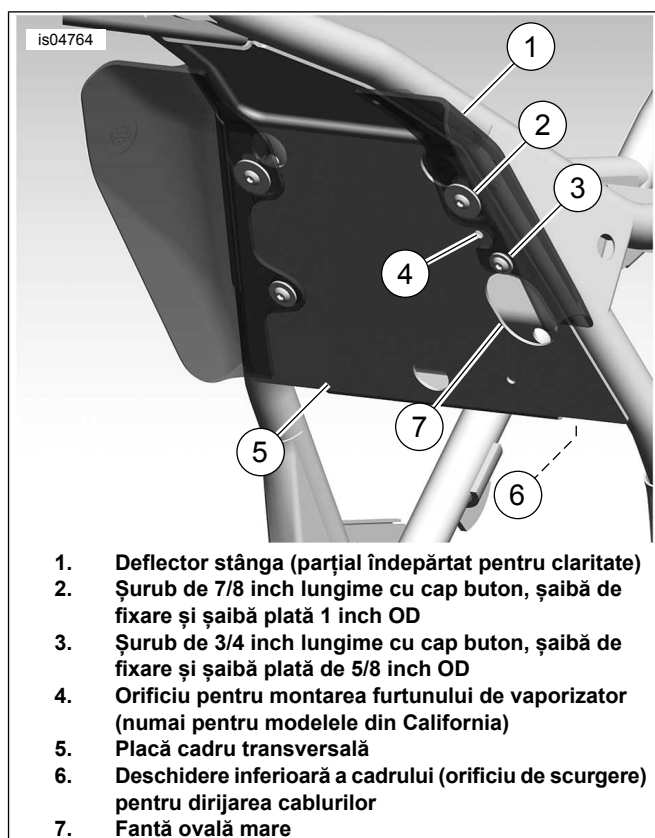
Dacă instalați și kitul de accesorii de paravânt de la jumătatea cadrului urmați pasul 5 apoi treceți la pasul 7. Dacă accesoriul deflector de aer de la jumătatea cadrului a fost deja instalat, treceți la pasul 6.

5. Urmăți instrucțiunile incluse în kitul deflector de aer de la jumătatea cadrului pentru a instala cele patru piulițe "speciale" cu auto-nituire.

6. Consultați Figura 5 . Îndepărtați deflectorul de aer stâng (1) și componentele (2 și 3).

7. Consultați Figura 14 . Scoateți din kit suportul mânerului de acționare (10).

OBSERVAȚIE

Componentele de montare a deflectorului de aer trebuie utilizate/reutilizate pentru montarea suportului mânerului de reglare.

8. Consultați Figura 14 . Introduceți cablul (parte din articolul 9) prin deschiderea suportului pentru mânerul de reglare (10), după cum se arată. Montați mânerul de reglare (parte din articolul 9) în suport (10) utilizând cele două șuruburi (5). Strângeți șuruburile în siguranță, dar nu prea mult.

9. Consultați Figura 7 . Verificați dacă capătul cablului (1) este securizat în suport (2) înainte de a redirecționa cablul de spătar.

OBSERVAȚIE

Supra-strângerea șuruburilor de reglare poate provoca deteriorarea mânerului de reglare.

10. În timp ce țineți partea stângă a deflectorului de aer de la jumătatea cadrului și suportul mânerului de reglare cu mânerul de reglare și cablul orientate ca și cum ar fi montate, deflectorul de aer va fi prins între suportul mânerului de reglare și rama transversală a cadrului, aliniați orificiul superior de montare a deflectorului (a doua gaură din partea superioară a deflectorului) cu fanta mare din suportul mânerului de reglare. Aliniați orificiul de montare de jos din deflectorul de aer cu orificiul inferior din suportul mânerului de reglare.

11. Consultați Figura 5 . Așezați deflectorul de aer și suportul mânerului de reglare în poziție în timp ce introduceți cablul de spătar prin fanta ovală mare (8) a plăcii cadru transversale (5) și în jos prin deschiderea inferioară a cadrului (6) în compartimentul din spatele plăcii transversale a cadrului.

OBSERVAȚIE

Cu mânerul de reglare deja instalat în suport, ar fi de dorit să accesați componentele de montare a suportului dinspre partea dreaptă a vehiculului.

Nu folosiți Loctite pe elementele de fixare utilizate pentru a securiza deflectorul de aer la mijlocul cadrului. Se vor produce deteriorări dacă Loctite ia contact cu deflectorul de aer.

12. Folosind componentele din kitul deflectorului de aer de la mijlocul cadrului, montați șurubul lung de 7/8 inch cu cap buton cu șaibă de blocare și șaibă plată de 1 inch OD prin fanta din suportul mânerului de reglare și prin orificiul superior de montare (al doilea din partea de sus) al deflectorului de aer. Montați șurubul în piulița superioară cu auto-nituită (instalată ca parte a kitului deflectorului de aer sau ca parte a kitului de spătar reglabil). Strângeți șurubul bine, dar nu strângeți complet.

13. Montați șurubul lung de 3/4 inch cu cap buton cu șaibă de blocare și șaibă plată de 5/8 inch OD (din kitul deflectorului de aer) prin orificiul inferior din suportul mânerului de reglare și prin orificiul inferior de montare al deflectorului de aer. Montați șurubul în piulița inferioară cu auto-nituită din placa transversală a cadrului (instalată ca parte din kitul deflectorului de aer). În timp ce țineți aliniat suportul și deflectorul de aer, și cu umărul îndoit în formă de cârlig al suportului mânerului de reglare lipite strâns de marginea superioară a fantei ovale mari din cadru, strângeți șurubul.
Cuplu: 2,8–3,9 N·m (25–35 in-lbs) Șurub

14. În timp ce țineți aliniat suportul și deflectorul de aer, și cu umărul îndoit în formă de cârlig al suportului mânerului de reglare lipite strâns de marginea superioară a fantei ovale mari din placa transversală a cadrului, strângeți șurubul superior.
Cuplu: 2,8–3,9 N·m (25–35 in-lbs) Șurub

15. **Modele pentru California cu tubul de canistră evaporator:** a se vedea Figura 14 . Scoateți din kit clema auto-adezivă (17) . Curățați cu alcool izopropilic zona plană a suportului pentru mânerul de reglare aproximativ în zona din care a fost îndepărtată clema din plastic stoc. Atașați clema la suport și treceți tubul evaporator prin clemă. Îndoiți clema în jos pentru a reține tubul în siguranță.

16. Consultați Figura 10. Finalizați dirijarea cablului (1) între compartimentul bateriei și caseta de siguranțe/electrică. Este posibil să fie necesar să se slăbească caseta electrică pentru a potrivi cablul între cadru și cutia electrică. Continuați să dirijați cablul (1) în sus din partea din spate a casetei electrice până în spațiul dintre cadru și aripa din spate, și în final în sus până la partea superioară a aripii spate și la suportul spătarului.

OBSERVAȚIE

Supra-strângerea șuruburilor de reglare poate provoca deteriorarea mânerului de reglare.

17. Consultați Figura 3 . Montați mânerul de reglare a spătarului (2) în suportul mânerului de reglare (1) așa cum se arată, cu șuruburile cu cap plat prevăzute (3) (articolul 5, Figura 14) . Strângeți bine șuruburile.



Figura 6. Atașați suportul spătarului cu piulițe cu flanșă și șurub



Figura 7. Poziția cablului de reglare a scaunului (Vedere de sub mânerul montat)

INSTALAREA FINALĂ - TOATE MODELELE

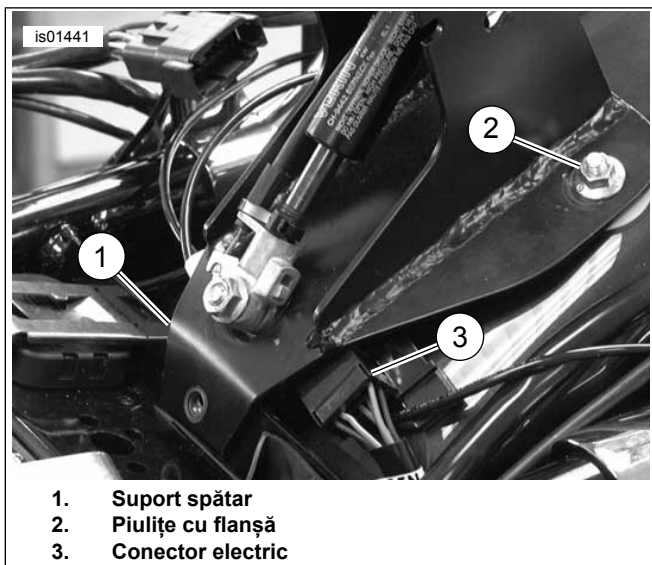
1. Consultați Figura 4 . Montați piulița rapidă (1) în locul indicat.
2. **Pentru modelele 1999 și ulterioare:** a se vedea Figura 14 . Montați suportul spătarului (1) după se arată, utilizând piulițele cu flanșă (2), șaibele (3) și șurubul (5). **Modele 1997-1998:** utilizați șuruburi hexagonale (4) și șaibe (3).
3. Consultați Figura 6. Glisați conectorul electric (3) în lateral, astfel încât suportul să nu interfereze cu acesta.

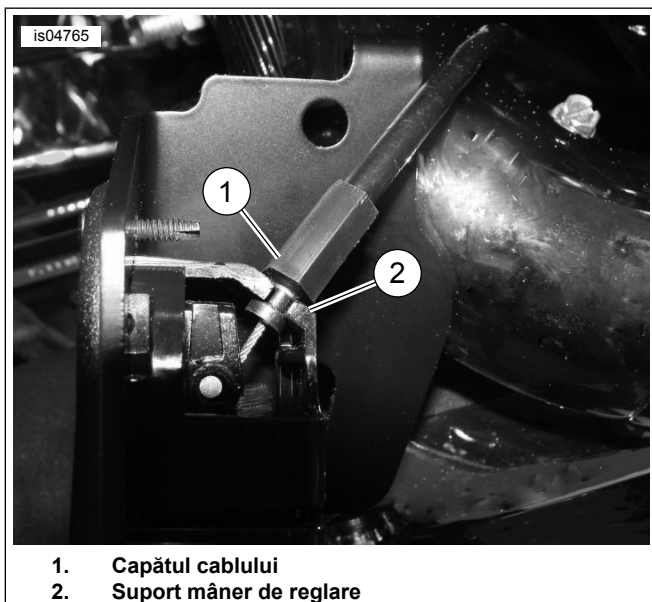

Figura 8. Dirijare cablu spătar prin cadru (modele 2008 afișate)

4. Consultați Figura 11 . Atașați cablul de eliberare (1) la suportul de montare pentru spătar (2), după cum se arată. Fixați cu grijă cablul la arborele arcului de gaz (4) cu curea de cablu furnizată (3).

MONTAREA APĂRĂTORII PENTRU SCAUN

1. Instalați temporar scaunul peste mecanismul de spătar.
2. Instalați, dar nu strângeți, componentele de montare a scaunului.
3. Instalați spătarul motociclistului urmând instrucțiunile din secțiunea INSTALARE SPĂTAR.
4. Consultați Figura 14 . Scoateți apărătoarea scaunului (20).
5. Aplicați banda de mascare pe apărătoarea scaunului ca un ajutor pentru a localiza apărătoarea pe scaun.
 - a. Aplicați banda de mascare pe partea netedă, non-adezivă a apărătorii pentru scaun.
 - b. Banda de mascare trebuie să se extindă cu 2 in (5,1 cm) peste fiecare margine de pe partea mai scurtă a apărătorii scaunului.
6. Introduceți de sus apărătoarea pentru scaun între partea din spate a deschiderii scaunului și mecanismul de spătar până la marginea cu bandă. Nu lipiți apărătoarea de scaun în acest moment.
7. Consultați Figura 13 . Cu spătarul și scaunul la loc, împingeți spătarul în poziția complet înainte (3). Mecanismul de spătar va apăsa pe partea inferioară a scaunului și pe apărătoarea inserată pe scaun.

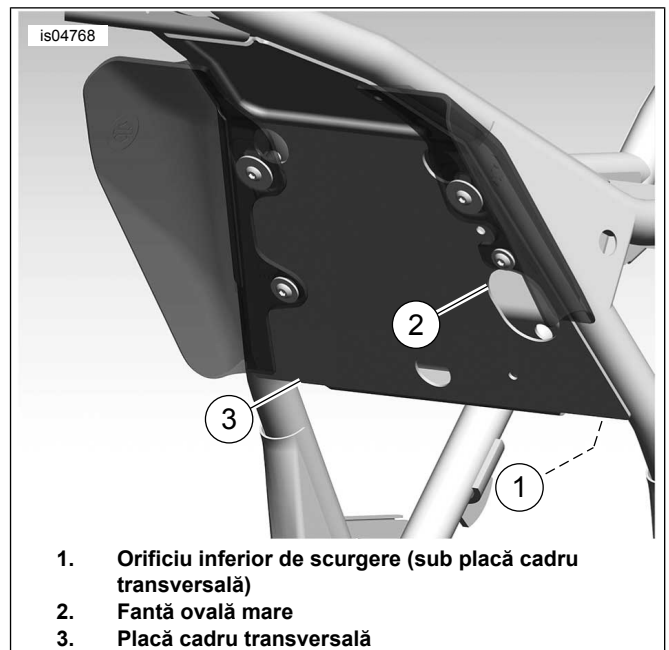
OBSERVAȚIE

Scopul apărătorii scaunului este de a preveni uzura prematură între mecanismul de spătar și partea inferioară a scaunului. În cazul în care apărătoarea scaunului este plasată prea jos în deschiderea scaunului, mecanismul de spătar, atunci când este împins înainte, poate agăța marginea superioară a apărătorii și să revină cu dificultate în poziție verticală.

8. Cu mecanismul de spătar complet înainte, reglați apărătoarea scaunului astfel încât marginea superioară să fie poziționată aproximativ la 1/2 inci (13 mm) deasupra marginii posterioare a mecanismului din buzunarul scaunului.
9. Lipiți temporar banda de mascare la scaun pentru a menține poziția stabilită.
10. Păstrând apărătoarea scaunului lipită cu bandă, îndepărtați scaunul și așezați-l cu susul în jos pe o suprafață netedă, curată.
11. Marcați sau indicați în alt mod amplasarea marginilor apărătorii pe partea inferioară a scaunului.
12. Scoateți apărătoarea de pe scaun și îndepărtați banda de mascare de pe apărătoare.

OBSERVAȚIE

Pentru a evita ca spătarul inserat să agațe apărătoarea când este instalat, rulați ușor partea cea mai de sus a apărătorii scaunului, care va fi în vecinătatea porțiunii locului din spate a scaunului.

13. Consultați Figura 9 . Observați forma suprafeței pe care apărătoarea scaunului (2) o va acoperi și modelați ușor apărătoarea pentru a se potrivi mai bine contururilor scaunului (1).
14. Notați amplasarea apărătorii scaunului și curățați o zonă de aproximativ patru inch pătrați cu apă cu săpun sau alcool.
15. Îndepărtați căptușeala adezivă a apărătorii și așezați apărătoarea scaunului peste zona preconizată.
16. Apăsăți de la mijlocul apărătorii spre exterior pentru a elimina bulele de aer rămase.
17. Lăsați 24 de ore să se usuce complet adezivul înainte de a veni în contact cu apa sau cu temperaturi extreme.

MONTAREA SCAUNULUI

▲ AVERTISMENT

După montarea șeii, trageți-o în sus pentru a vă asigura că este blocată în poziție. În timpul cursei, o șă slăbită se poate deplasa determinând pierderea controlului, fapt care ar putea conduce la deces sau la vătămări grave. (00070b)

Montați scaunul și cureaua de susținere (dacă este echipat) folosind componentele îndepărtate anterior.



Figura 9. Partea inferioară a scaunului



Figura 10. Orientarea cablului pentru spătar

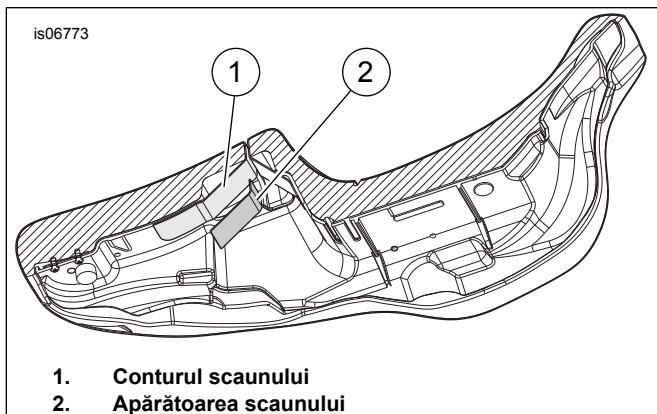

Figura 11. Atașarea cablului la suportul spătarului

MONTAREA SPĂTARULUI

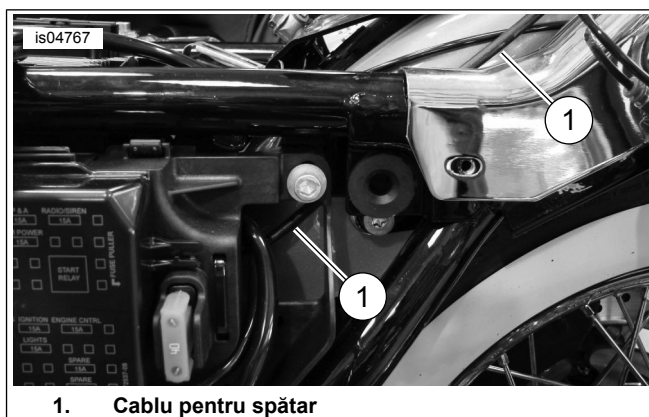
▲ AVERTISMENT

După montarea spătarului, trageți-l în sus pentru a vă asigura că este blocat în poziție. În timpul condusului, un spătar slăbit se poate deplasa, cauzând pierderea controlului, fapt care ar putea conduce la deces sau la vătămări grave. (00386a)

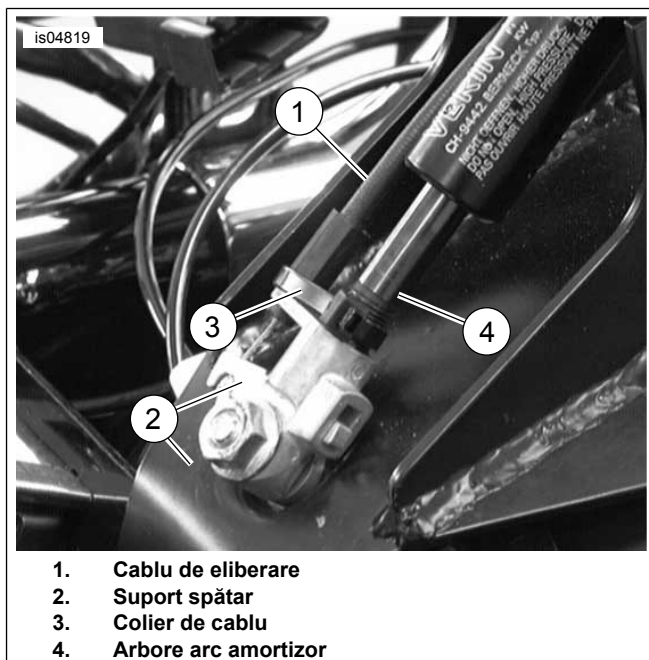
1. Consultați Figura 12 . Apăsăți pe pârghia amplasată pe suportul spătarului după cum se arată. Introduceți spătarul și apăsați ușor până când se fixează în poziție.



Figura 12. Instalarea spătarului

FUNCȚIONARE

⚠ AVERTISMENT

După montarea spătarului, trageți-l în sus pentru a vă asigura că este blocat în poziție. În timpul condusului, un spătar slăbit se poate deplasa, cauzând pierderea controlului, fapt care ar putea conduce la deces sau la vătămări grave. (00386a)

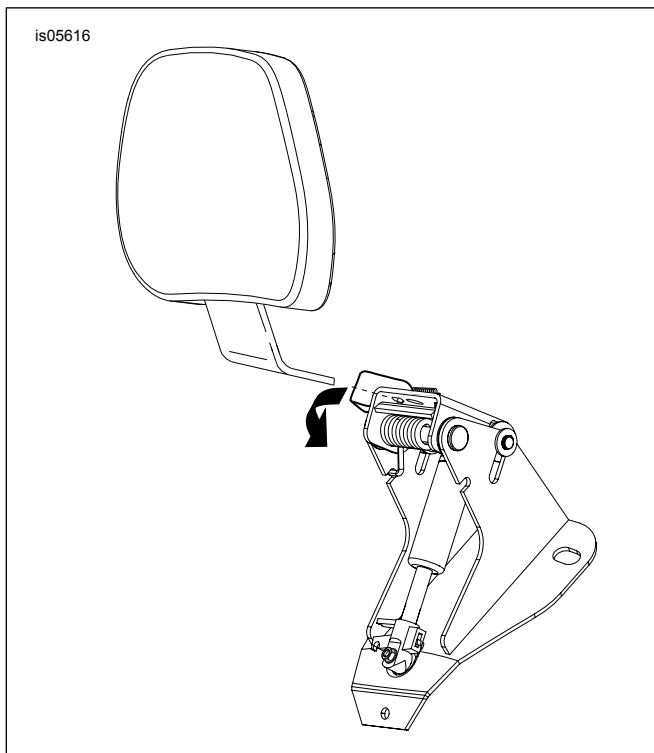
1. Consultați Figura 13. Mânerul de reglare este utilizat pentru a deplasa perna spătarului în pozițiile înainte și înapoi.

2. Pentru a regla perna spătarului înainte sau în spate (2), împingeți mânerul. Sprijinirea pe spate pe perna spătarului va ajuta la ajustarea sa spre spate. Dacă nu vă sprijiniți greutatea pe perna spătarului în timp ce împingeți mânerul, spătarul va reveni la poziția sa complet înainte. Eliberarea mânerului va bloca spătarul în poziția respectivă.
3. Pentru a regla perna spătarului în sus și în jos (1), trageți butonul de pe partea din spate. Mișcați spătarul în sus sau în jos, apoi eliberați atunci când perna este în poziția dorită.

OBSERVAȚIE

Fiți atenți atunci când împingeți scaunul în poziția de montare complet înainte (3). Împingerea scaunului prea înainte ar putea rupe materialul scaunului.

4. Perna spătarului poate fi împinsă înainte peste scaun (3), așa cum se arată, pentru a ușura coborârea de pe motocicletă, fără a acționa mânerul de eliberare.

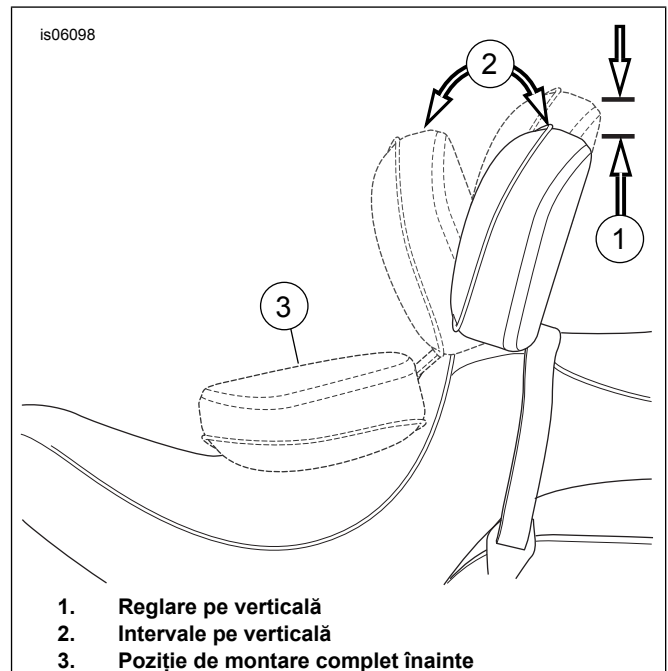

1. Reglare pe verticală
2. Intervale pe verticală
3. Poziție de montare complet înainte

Figura 13. Poziții spătar

COMPONENTE DE SERVICE

285044

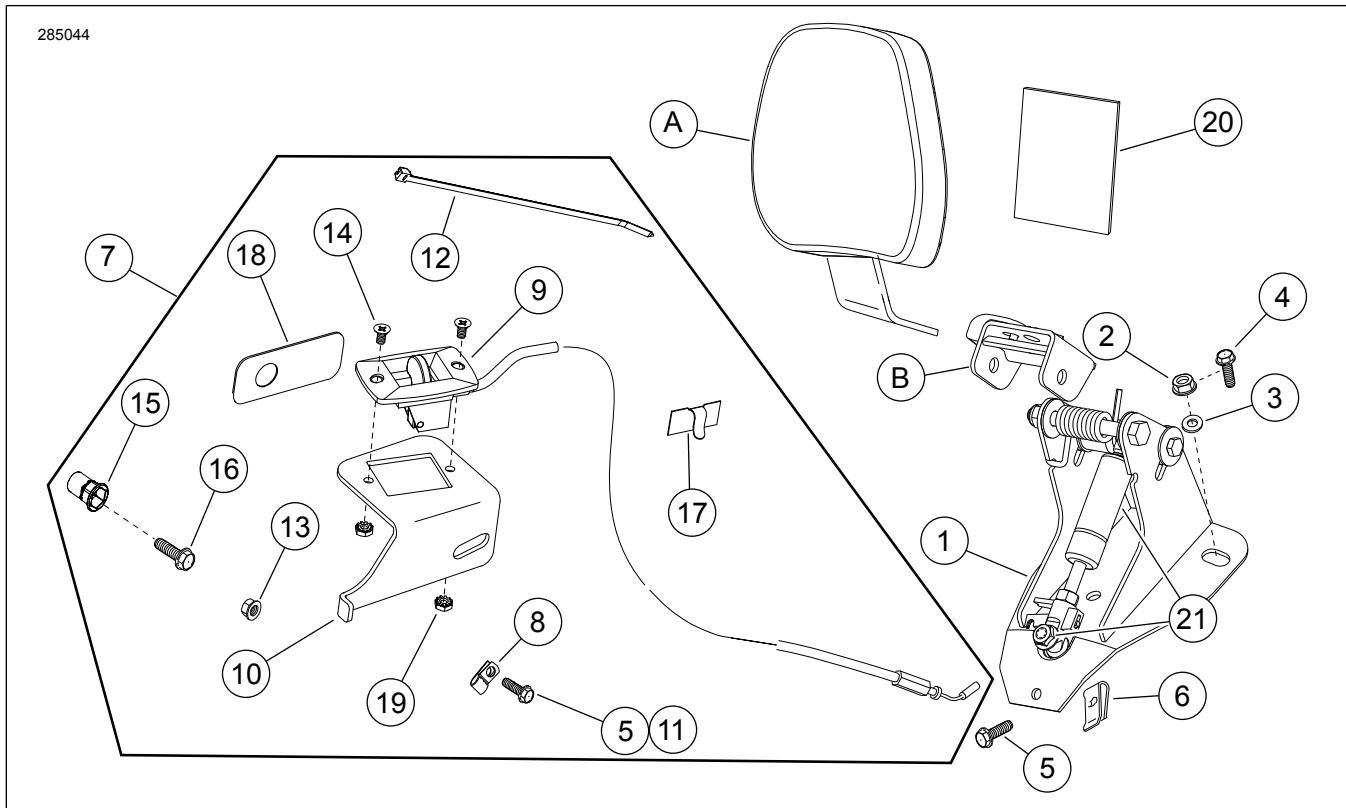

Figura 14. Componente de service: Kit componente montare spătar reglabil pentru motociclist

Tabelul 1. Tabel componente de service: Spătar reglabil pentru motociclist

Articol	Descriere (Cantitate)	Part No.
1	Baza de montare pentru spătar	52482-01A
2	Piuliță flanșă 1/4-20 (2)	7716
3	Șaibă (2)	6223
4	Șurub hexagonal cu flanșă, (2) (modele 1997-1998)	Nu se vinde separat
5	Șurub hexagonal cu flanșă, 1/4-20 x 5/8 inch (2)	3921
6	Piuliță de viteză	8108
7	Kit mâner pentru acționare (include articolele 8-19)	52367-09
8	• Clemă de sârmă	Nu se vinde separat
9	• Mâner de acționare și cablu	Nu se vinde separat
10	• Suport mâner de acționare	Nu se vinde separat
11	• Șurub cu auto-filetare 5/16-18 x 3/4 inch	4328
12	• Colier de cablu	Nu se vinde separat
13	• Piuliță flanșă 1/4-20 (modele 2000-2008)	7716
14	• Șurub cu cap plat, 10-24	2933
15	• Piuliță cu auto-nituire, 1/4-20 (modele 2008)	8194
16	• Șurub cu cap hexagonal, 1/4-20 x 1,0 inch (modele 2008)	2551W
17	• Clemă adezivă	10103
18	• Lamelă suport mâner (modele 2008)	Nu se vinde separat
19	• Piuliță cu șaibă de blocare, 10-20 keps (2)	7838
20	Apărătoare scaun, cu folie adezivă, 3 1/2 x 3 inch	52300017
21	Kit arc amortizor	52300681
Articole menționate în text și neincluse în kit:		
A	Suport pentru spate	Se vinde separat
B	Kit de reparare a suportului pivot (include suport pivot, pârghie, arc și componente)	52342-09