



INSTRUCTIONS

J04945

2010-04-30



ROUES AVANT À 28 RAYONS

GÉNÉRALITÉS

▲ AVERTISSEMENT

N'installer que des roues et des kits d'installation approuvés pour votre modèle de moto. Contacter un concessionnaire Harley-Davidson pour vérifier l'adaptabilité. Le mauvais appariement des roues et des kits d'installation, ou l'installation de roues qui ne sont pas approuvées pour votre modèle de moto peut provoquer la perte de contrôle, ce qui pourrait causer la mort ou des blessures graves. (00610c)

Numéro de kit

42195-10, 55060-10

Modèles

Pour des informations sur la configuration des modèles, voir le catalogue P&A de vente au détail ou la section Pièces et accessoires de www.harley-davidson.com (en anglais seulement).

Contenu du kit

Voir Figure 1 et les tableaux des pièces détachées.

Pièces supplémentaires requises

Les enjoliveurs en accessoire ne sont pas compatibles avec cette roue.

Ce kit inclut la roue personnalisée seulement.

L'installation correcte de ce kit nécessite l'achat séparé des pièces suivantes, disponibles auprès d'un concessionnaire Harley-Davidson :

- Kit d'installation de roue (Voir Tableau 2 à Tableau 3 pour déterminer le kit d'installation requis.)
- 10 vis disque de frein/enjoliveur (3655A) ou 2 kits de vis en chrome (46646-05)
- Outil de pose et de dépose de roulement de roue (94134-09)

▲ AVERTISSEMENT

La sécurité du conducteur et du passager dépend de la pose correcte de ce kit. Suivre les procédures du manuel d'entretien approprié. Si l'opérateur ne possède pas les compétences requises ou les outils appropriés pour effectuer la procédure, la pose doit être confiée à un concessionnaire Harley-Davidson. Une pose incorrecte de ce kit risque de causer la mort ou des blessures graves. (00333b)

REMARQUE

Cette fiche d'instructions renvoie aux informations du manuel d'entretien. Il est nécessaire d'utiliser le manuel d'entretien

correspondant au modèle de moto pour l'installation. Ce manuel est disponible auprès d'un concessionnaire Harley-Davidson.

Pièces supplémentaires recommandées

Les accessoires Genuine Motor de Harley-Davidson ci-dessous sont recommandés pour un entretien et un nettoyage corrects :

- Nettoyant de chrome Harley® Bright™ (94683-99)
- Pâte de polissage et d'étanchéité Harley® Glaze™ (99701-84)
- Brosse de roue et de rayon Harley® (43078-99)
- Nettoyant de roue et de pneu Harley-Davidson® (94658-98)
- Protecteur pour aluminium nu Harley® Preserve™ (99845-07)

INSTALLATION

1. Déposer l'ensemble de roue avant existant. Conserver l'axe, l'écrou d'axe, le disque de frein et les entretoises de roue pour l'installation du kit. Voir le manuel d'entretien.

REMARQUE

Installer la tige de soupape tirée (40999-87) comprise dans le kit d'installation. Écarter toutes les autres tiges de valve.

2. Voir Figure 1. Installer l'ensemble de tige de valve (N) sur la roue. Voir le manuel d'entretien.
3. Installer le roulement primaire à l'aide de l'OUTIL DE POSE/DÉPOSE DE ROULEMENT DE ROUE, en suivant les instructions du manuel d'entretien. La gorge usinée dans la face du moyeu indique le côté du roulement primaire.

AVIS

Ne pas réutiliser les vis de disque/de rotor de frein. La réutilisation de ces vis peut entraîner une perte de couple et endommager les composants du frein. (00319c)

4. Assembler les éléments du kit d'installation de roue et les disques de frein sur la roue en utilisant le tableau des pièces détachées approprié. Voir le manuel d'entretien.
5. Installer les entretoises de roue (retirées précédemment).
6. Installer la roue avant (1) et l'axe de série. Voir le manuel d'entretien.

ENTRETIEN ET NETTOYAGE

Les pièces chromées doivent être entretenues périodiquement pour garantir la conservation de leur éclat et lustre d'origine.



1. Nettoyer les surfaces de roue très sales avec le nettoyant de roue et de pneu Harley-Davidson, appliqué avec la brosse pour roue et rayon Harley.
2. Bien nettoyer le chrome avec un nettoyant de chrome de bonne qualité tel que le nettoyant de chrome Harley Bright.
3. Après le nettoyage et le polissage, sceller la finition avec un produit d'étanchéité de bonne qualité tel que la pâte de polissage et d'étanchéité Harley Glaze.

PIÈCES DÉTACHÉES

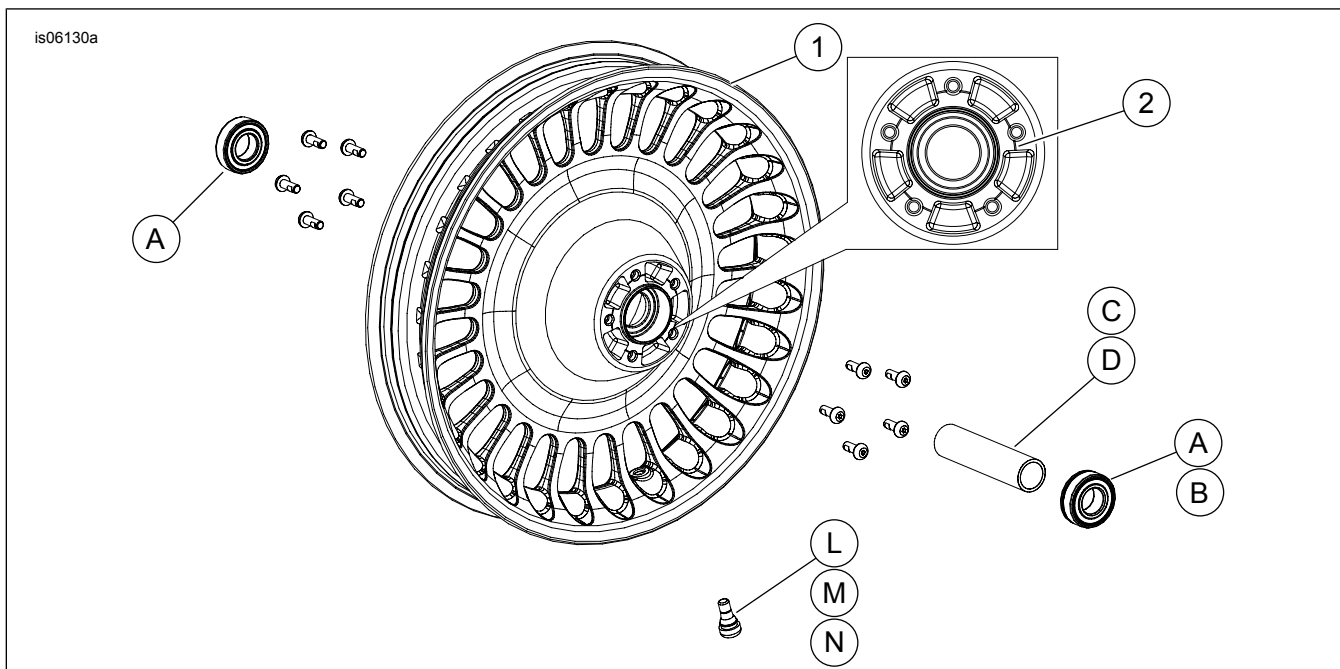

Figure 1. Pièces détachées : Roue avant à 28 rayons (roue de 17 pouces illustrée)

Tableau 1. Pièces détachées et contenu d'un kit de roue

Kit	Éléme- nt	Description (quantité)	Numéro de pièce
42171-09, 55065-10	1	Roue	Non vendu séparément

Tableau 2. Kit d'installation de roue AVANT roulement 25 mm (41455-08C)

Kit d'installation de roue AVANT roulement 25 mm (41455-08C)		ÉLÉMENT (quantité utilisée et description)							
Configuration	Taille de la roue	A	C	D	J	K	L	M	N
Touring de 2008 et FLHRC de 2009 et plus récents (sans ABS)	16 x 3,0 pouces	2	0	1	0	1	*	*	0
Touring de 2009 et plus récents (sans ABS)	17 x 3,0 pouces	2	0	1	0	0	*	*	*
Touring de 2008 et plus récents (sans ABS)	18 x 3,5 pouces	2	0	1	0	**	*	*	*
Dyna de 2008 et plus récents (sauf FXDWG et FXDF)	19 x 2,5 pouces	2	1	0	**	0	*	*	0
VRSCAW, VRSCD, VRSCF et VRSCDX de 2008 et plus récents (sans ABS)	19 x 3,0 pouces	2	1	0	1	0	*	*	0
Touring de 2009 et plus récents (sans ABS)	19 x 3,5 pouces	2	0	1	0	0	*	*	*
Les kits d'installation sont conçus pour fonctionner avec plusieurs différents styles de roues et configurations. Contacter un concessionnaire Harley-Davidson pour vérifier que la roue et les kits d'installation sont tous les deux conçus et approuvés pour la moto sur laquelle ils vont être installés. REMARQUES : * Voir REMARQUE au-dessus de l'étape d'installation de la soupape dans INSTALLATION pour établir quelle tige de valve utiliser pour votre kit particulier. Se débarrasser des autres tiges de valve. ** Voir REMARQUES pour votre kit de roue au-dessus de l'étape d'assemblage de la roue dans INSTALLATION pour déterminer si la rondelle de roulement est utilisée pour votre kit de roue particulier et configuration. *** La rondelle de roulement est installée en dessous du roulement primaire.		A	Roulement, normal (2)		9276				
		C	Manchon d'axe		41748-08				
		D	Manchon d'axe		41900-08				
		J	Rondelle de roulement***		41450-08				
		K	Rondelle de roulement***		43903-08				
		L	Tige de valve, courte		43157-83A				
M	Tige de valve, longue		43206-01						
N	Tige de soupape, tirée		40999-87						

Tableau 3. Kit d'installation de roue AVANT roulement 25 mm (41454-08B)

Kit d'installation de roue AVANT roulement 25 mm (41454-08B)		ÉLÉMENT (quantité utilisée et description)									
Configuration	Taille de la roue	A	B	C	D	J	K	L	M	N	
Touring de 2008 et FLHRC de 2009 et plus récents avec ABS	16 x 3,0 pouces	1	1	0	1	0	1	*	*	0	
Touring de 2009 et plus récents avec ABS	17 x 3,0 pouces	1	1	0	1	0	0	*	*	*	
Touring de 2008 et plus récents avec ABS	18 x 3,5 pouces	1	1	0	1	**	**	*	*	*	
VRSCAW, VRSCD, VRSCF et VRSCDX de 2008 et plus récents avec ABS	19 x 3,0 pouces	1	1	1	0	**	**	*	*	0	
Touring de 2009 et plus récents avec ABS	19 x 3,5 pouces	1	1	0	1	0	0	*	*	*	
<p>Les kits d'installation sont conçus pour fonctionner avec plusieurs différents styles de roues et configurations. Contacter un concessionnaire Harley-Davidson pour vérifier que la roue et les kits d'installation sont tous les deux conçus et approuvés pour la moto sur laquelle ils vont être installés.</p> <p>REMARQUES :</p> <p>* Voir <i>REMARQUE</i> au-dessus de l'étape d'installation de la soupape dans <i>INSTALLATION</i> pour établir quelle tige de valve utiliser pour votre kit particulier. Se débarrasser des autres tiges de valve.</p> <p>** Voir <i>REMARQUES</i> pour votre kit de roue au-dessus de l'étape d'assemblage de la roue dans <i>INSTALLATION</i> pour déterminer si la rondelle de roulement est utilisée pour votre kit de roue particulier et configuration.</p> <p>*** Le côté rouge du roulement doit être installé vers la roue. Le roulement ABS est le roulement primaire.</p> <p>**** La rondelle de roulement est installée en dessous du roulement primaire.</p>	A	Roulement, normal		9276							
	B	Roulement, ABS***		9252							
	C	Manchon d'axe		41748-08							
	D	Manchon d'axe		41900-08							
	J	Rondelle de roulement****		41450-08							
	K	Rondelle de roulement****		43903-08							
	L	Tige de valve, courte		43157-83A							
M	Tige de valve, longue		43206-01								
N	Tige de soupape, tirée		40999-87								