



VORDERRÄDER MIT 28 SPEICHEN

ALLGEMEINES

⚠ WARNUNG

Nur Räder und Einbausätze einbauen, die für Ihr Motorradmodell zugelassen sind. Kontaktieren Sie einen Harley-Davidson Händler, um die Passung zu überprüfen. Nicht zusammenpassende Räder und Einbausätze oder der Einbau von Rädern, die für das Motorradmodell nicht zugelassen sind, können zum Kontrollverlust und damit zu Unfällen mit schweren oder tödlichen Verletzungen führen. (00610c)

Satz-Nummer

42195-10, 55060-10

Modelle

Modell-Passungsinformationen sind im P&A-Einzelhandelskatalog oder im Abschnitt „Parts and Accessories“ (Teile und Zubehör) von www.harley-davidson.com (nur Englisch) zu finden.

Inhalt des Satzes

Siehe Abbildung 1 und Ersatzteile-Tabelle.

Zusätzlich benötigte Teile

Zubehör-Radkappen sind für den Gebrauch mit diesem Rad nicht geeignet.

Dieser Satz enthält nur das Spezial-Rad.

Für den korrekten Einbau dieses Satzes müssen die folgenden Teile – erhältlich bei einem Harley-Davidson-Händler – separat gekauft werden:

- Radeinbausatz (Siehe Tabelle 2 und Tabelle 3, um den erforderlichen Einbausatz zu ermitteln.)
- 10 Brems Scheiben-/Radkappenschrauben (3655A) oder 2 Chromschraubensätze (46646-05)
- Ab-/Aufzieher für Radlager (94134-09)

⚠ WARNUNG

Die Sicherheit von Fahrer und Sozius hängt vom korrekten Einbau dieses Satzes ab. Die entsprechenden Verfahren im Werkstatthandbuch befolgen. Falls es nicht möglich ist, dieses Verfahren selbst durchzuführen, bzw. nicht die richtigen Werkzeuge vorhanden sind, muss der Einbau von einem Harley-Davidson Händler durchgeführt werden. Unsachgemäßer Einbau dieses Satzes kann zu schweren oder tödlichen Verletzungen führen. (00333b)

HINWEIS

Diese Einbauanleitung bezieht sich auf Informationen aus dem Werkstatthandbuch. Für diesen Einbau ist ein Werkstatthandbuch für das jeweilige Motorradmodell

erforderlich; dieses ist bei einem Harley-Davidson-Händler erhältlich.

Zusätzlich empfohlene Teile

Die folgenden Harley-Davidson Genuine Motor Accessories werden für die sachgerechte Wartung und Reinigung empfohlen:

- Harley® Bright™ Chromreiniger (94683-99)
- Harley® Glaze™ Politur und Versiegelungsmittel (99701-84)
- Harley® Rad- und Speichenbürste (43078-99)
- Harley-Davidson® Rad- und Reifenreiniger (94658-98)
- Harley® Preserve™ Schutzmittel für blankes Aluminium (99845-07)

EINBAU

1. Die vorhandene Vorderradbaugruppe ausbauen. Achse, Achsmutter, Brems Scheibe und Raddistanzstücke für den Einbau des Satzes aufheben. Siehe das Werkstatthandbuch.

HINWEIS

Den Ventilschaft zum durchziehen (40999-87) einbauen, der im Einbausatz enthalten ist. Alle anderen Ventilschäfte entsorgen.

2. Siehe Abbildung 1. Die Ventilschaft-Baugruppe (N) am Rad anbringen. Siehe das Werkstatthandbuch.
3. Das Primärlager gemäß den Anweisungen des Werkstatthandbuchs mit dem AB-/AUFZIEHER FÜR RADLAGER einbauen. Die auf der Nabenoberfläche befindliche, maschinell eingearbeitete Rille zeigt die Hauptlagerseite an.

HINWEIS

Die Brems Scheibenschrauben nicht wiederverwenden. Wenn diese Schrauben wiederverwendet werden, kann das einen Drehmomentverlust und damit Schäden an den Bremskomponenten verursachen. (00319c)

4. Die Komponenten des Radeinbausatzes und Brems Scheiben gemäß der entsprechenden Ersatzteiltabelle am Rad anbringen. Siehe das Werkstatthandbuch.
5. Die Raddistanz Scheiben (zuvor ausgebaut) einbauen.
6. Vorderrad (1) und Originalachse einbauen. Siehe Werkstatthandbuch.

WARTUNG UND REINIGUNG

Chromteile müssen regelmäßig gepflegt werden, um den ursprünglichen Glanz und Schimmer zu erhalten.

1. Stark verschmutzte Radflächen mittels Harley-Davidson Rad- und Reifenreiniger reinigen und mit Harley Rad- und Speichenbürste auftragen.

2. Chrom mit einem qualitativ hochwertigen Chromreiniger wie Harley Bright Chromreiniger gründlich reinigen.
3. Nach dem Reinigen und Polieren mit einem qualitativ hochwertigen Versiegler wie Harley Glaze Politur und Versiegelungsmittel die Fläche versiegeln.

ERSATZTEILE



Abbildung 1. Ersatzteile: 28-Speichen-Vorderrad (17-Zoll-Rad abgebildet)

Tabelle 1. Ersatzteile und Radsatz-Inhalt

Satz	Angabe	Beschreibung (Menge)	Teilenummer
42171-09, 55065-10	1	Rad	Nicht einzeln erhältlich

Tabelle 2. VORNE 25-mm-Lager Radeinbausatz (41455-08C)

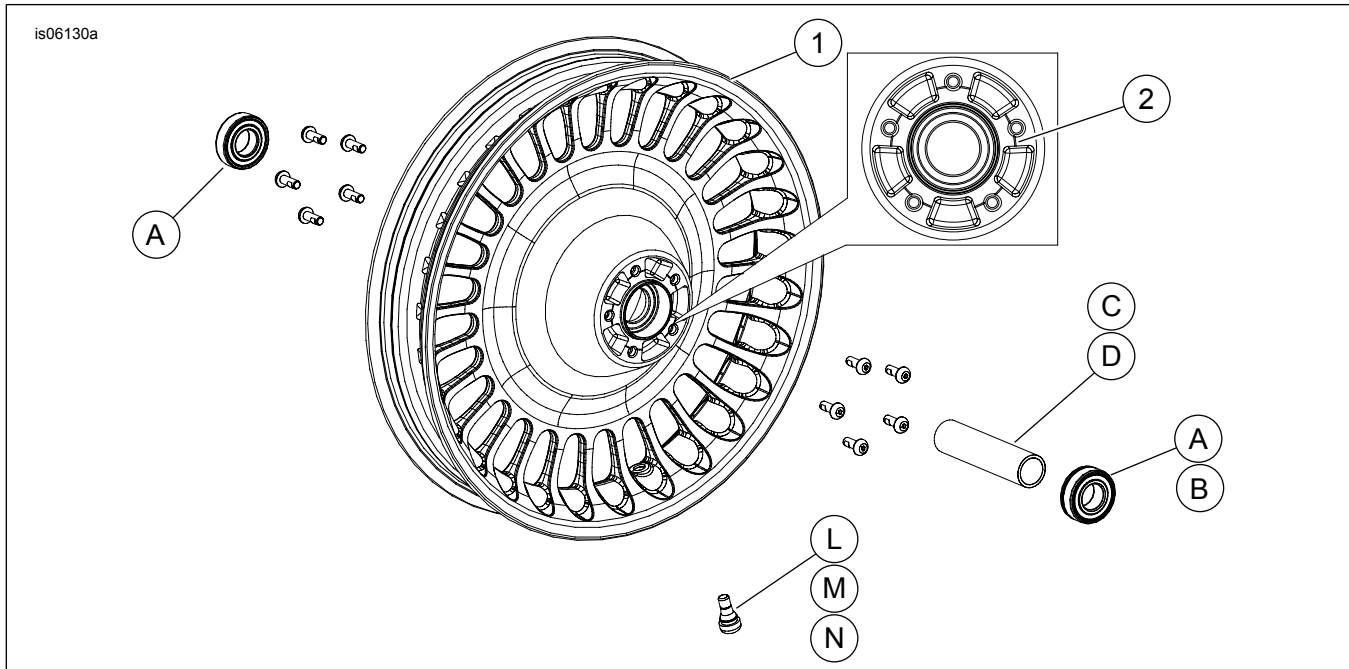
VORNE 25-mm-Lager Radeinbausatz (41455-08C)		TEIL (Benutzte Menge und Beschreibung)							
Einpassung	Reifengröße	A	C	D	J	K	L	M	N
Touring-Modelle von 2008; FLHRC-Modelle ab 2009 (ohne ABS)	16 x 3,0 in	2	0	1	0	1	*	*	0
Touring-Modelle ab 2009 (ohne ABS)	17 x 3,0 in	2	0	1	0	0	*	*	*
Touring-Modelle ab 2008 (ohne ABS)	18 x 3,5 in	2	0	1	0	**	*	*	*
Dyna-Modelle ab 2008 (außer FXDWG- und FXDF-Modelle)	19 x 2,5 in	2	1	0	**	0	*	*	0
VRSCAW-, VRSCD-, VRSCF- und VRSCDX-Modelle ab 2008 (ohne ABS)	19 x 3,0 in	2	1	0	1	0	*	*	0
Touring-Modelle ab 2009 (ohne ABS)	19 x 3,5 in	2	0	1	0	0	*	*	*
Einbausätze sind für zahlreiche verschiedene Radausführungen und Passungen geeignet. Wenden Sie sich an einen Harley-Davidson-Händler, um zu überprüfen, ob Rad und Einbausätze für das vorgesehene Motorrad geeignet und zugelassen sind.		A	Lager, normal (2)				9276		
ZU BEACHTEN:		C	Achshülse				41748-08		
* Siehe HINWEIS vor den Ventileinbausritten unter EINBAU, um zu ermitteln, welcher Ventilschacht für den vorliegenden Satz benutzt werden soll. Den(die) anderen Ventilschacht (Ventilschäfte) entsorgen.		D	Achshülse				41900-08		
** Siehe HINWEISE für den Radsatz vor dem Radzusammenbausritt unter EINBAU, um zu ermitteln, ob die Lagerscheibe für den vorliegenden Radsatz und die Passung benutzt wird.		J	Lagerscheibe***				41450-08		
*** Die Lagerscheibe wird unter dem Primärlager eingebaut.		K	Lagerscheibe***				43903-08		
		L	Ventilschacht, kurz				43157-83A		
		M	Ventilschacht, lang				43206-01		
		N	Ventilschacht zum durchziehen				40999-87		

Tabelle 3. VORNE 25-mm-Lager ABS-Radeinbausatz (41454-08B)

VORNE 25-mm-Lager ABS-Radeinbausatz (41454-08B)		TEIL (Benutzte Menge und Beschreibung)									
Einpassung	Reifengröße	A	B	C	D	J	K	L	M	N	
Touring-Modelle von 2008 und FLHRC-Modelle ab 2009 mit ABS	16 x 3,0 in	1	1	0	1	0	1	*	*	0	
Touring-Modelle ab 2009 mit ABS	17 x 3,0 in	1	1	0	1	0	0	*	*	*	
Touring-Modelle ab 2008 mit ABS	18 x 3,5 in	1	1	0	1	**	**	*	*	*	
VRSCAW-, VRSCD-, VRSCF- und VRSCDX-Modelle ab 2008 mit ABS	19 x 3,0 in	1	1	1	0	**	**	*	*	0	
Touring-Modelle ab 2009 mit ABS	19 x 3,5 in	1	1	0	1	0	0	*	*	*	
Einbausätze sind für zahlreiche verschiedene Radausführungen und Passungen geeignet. Wenden Sie sich an einen Harley-Davidson-Händler, um zu überprüfen, ob Rad und Einbausätze für das vorgesehene Motorrad geeignet und zugelassen sind. ZU BEACHTEN: * Siehe <i>HINWEIS</i> vor den Ventileinbausritten unter EINBAU, um zu ermitteln, welcher Ventilschaft für den vorliegenden Satz benutzt werden soll. Den(die) anderen Ventilschaft (Ventilschäfte) entsorgen. ** Siehe <i>HINWEISE</i> für den Radsatz vor dem Radzusammenbauschnitt unter EINBAU, um zu ermitteln, welche Lagerscheibe für den vorliegenden Radsatz und die Passung benutzt wird. *** Die rote Seite des Lagers muss in Richtung Rad eingebaut werden. Das ABS-Lager ist das Primärlager. **** Die Lagerscheibe wird unter dem Primärlager eingebaut.	A	Lager, normal							9276		
	B	Lager, ABS***							9252		
	C	Achshülse							41748-08		
	D	Achshülse							41900-08		
	J	Lagerscheibe****							41450-08		
	K	Lagerscheibe****							43903-08		
	L	Ventilschaft, kurz							43157-83A		
	M	Ventilschaft, lang							43206-01		
	N	Ventilschaft zum durchziehen							40999-87		