



INSTRUÇÕES

J04362

2008-05-29



KIT DE SUPORTE DO MINI-TACÔMETRO

INFORMAÇÕES GERAIS

Números do kit

67268-06B

Modelos

Para informações sobre a adaptação aos modelos, veja o catálogo de peças e acessórios de varejo ou a seção de peças e acessórios do site www.harley-davidson.com (somente em inglês).

Peças adicionais necessárias

Para a instalação completa, esse kit requer um kit de mini-tacômetro e um kit de alojamento.

Tabela 1. Peças de reposição

Kits de mini-tacômetro	Peça No
Kit de mini-tacômetro, face preta	68953-04
Kit de mini-tacômetro, face prateada	68986-04
Kit de mini-tacômetro, face metálica	67201-04A
Kit de mini-tacômetro, face nostálgica	68031-05
Kit do alojamento	Peça No
Alojamento chanfrado do mini-tacômetro	67524-04
Alojamento padrão do mini-tacômetro	67523-04

⚠ ATENÇÃO

A segurança do motociclista e do passageiro depende da instalação correta deste kit. Use os procedimentos apropriados do Manual de serviço. Se o procedimento não estiver dentro de suas capacidades ou se você não possuir as ferramentas corretas, deixe que uma concessionária Harley-Davidson efetue a instalação. A instalação inadequada deste kit poderá resultar em morte ou lesões graves. (00333b)

AVISO

É possível sobrecarregar o sistema de carregamento do seu veículo com o acréscimo de um número excessivo de acessórios elétricos. Se vários acessórios elétricos, operando ao mesmo tempo, consomem mais corrente elétrica que o sistema de carga do veículo pode produzir, o consumo elétrico poderá, então, descarregar a bateria e causar danos ao sistema elétrico do veículo. (00211d)

NOTA

Esta folha de instruções faz referência às informações do Manual de serviço. Um Manual de serviço para o seu modelo de motocicleta é necessário para esta instalação, estando disponível em um distribuidor Harley-Davidson.

Conteúdo do kit

Veja a Figura 1 e a Tabela 2.

REMOÇÃO

1. Consulte o Manual de serviço apropriado e remova o assento.

⚠ ATENÇÃO

Para impedir a partida acidental do veículo, que pode causar morte ou lesões graves, desconecte o cabo negativo (-) da bateria antes de continuar. (00048a)

2. Desconecte o cabo negativo (-) da bateria ou remova o fusível principal.

⚠ ATENÇÃO

Ao fazer manutenção no sistema de combustível, não fume e não permita a presença de faíscas ou chama exposta nas proximidades. A gasolina é extremamente inflamável e altamente explosiva, o que poderá resultar em morte ou lesões graves. (00330a)

3. Siga as instruções do Manual de serviço para remover o tanque de combustível.
4. Siga a folha de instruções do kit do mini-tacômetro para orientar seu chicote de fios.

INSTALAÇÃO

Instalação do suporte na motocicleta

1. Veja a Figura 1. Remova os dois parafusos da barra do guidom.

NOTA

Este kit inclui dois conjuntos de parafusos e espaçadores, compridos e curtos. Somente um conjunto será usado; o outro conjunto poderá ser descartado.

2. **Para os modelos FLSTC:** Passe os espaçadores curtos (2) nos rebaixos vazios dos furos do prendedor. **Para todos os outros modelos:** Passe os espaçadores compridos (2) nos rebaixos vazios dos furos do prendedor.
3. Fixe, sem apertar, o suporte do mini-tacômetro (1) no prendedor do guidom com os parafusos de cabeça hexagonal (3).
4. Solte os parafusos do prendedor traseiro até que as metades do prendedor se separem na dianteira e na traseira.
5. Verifique o alinhamento do guidom e a posição em relação à postura do motociclista.



6. Aperte os parafusos com as mãos, mantendo folgas iguais entre os prendedores superior e inferior, da dianteira para a traseira. Depois, aperte com torque de 17–22 N·m (12–16 ft-lbs).

Instalação do tacômetro no suporte

1. Siga as instruções do kit do mini-tacômetro para instalar a gaxeta de isolamento do suporte do mini-tacômetro na gaxeta.
2. Siga as instruções do mini-tacômetro, junte os fios com as mesmas cores e fixe os terminais dos fios nas colunas dos terminais na parte traseira do mini-tacômetro.
3. Siga as instruções do kit do alojamento do medidor mini-tacômetro para fixar o alojamento. Aperte os prendedores do alojamento com o torque especificado nas instruções.

Retorno da motocicleta em serviço

1. Siga as instruções do Manual de serviço e a folha de instruções do medidor para fixar a fiação e instalar o tanque de combustível.
2. Se for necessário, pegue o fusível de 2 A do kit de mini-tacômetro e instale-o no bloco de fusíveis. O local é marcado com "P&A IGN" na tampa do bloco.
3. Substitua a tampa do bloco de fusíveis.
4. Siga as instruções do Manual de serviço para instalar o tanque de combustível.
5. Conecte o cabo negativo (-) da bateria ou instale o fusível principal.

⚠ ATENÇÃO

Depois de instalar o assento, puxe-o para cima para certificar-se de que esteja travado na posição certa. Ao dirigir, um assento solto pode se deslocar, causando perda de controle, o que poderá resultar em morte ou lesões graves. (00070b)

6. Instale o assento.
7. Siga a folha de instruções do medidor para testar a sua operação.

PEÇAS DE REPOSIÇÃO

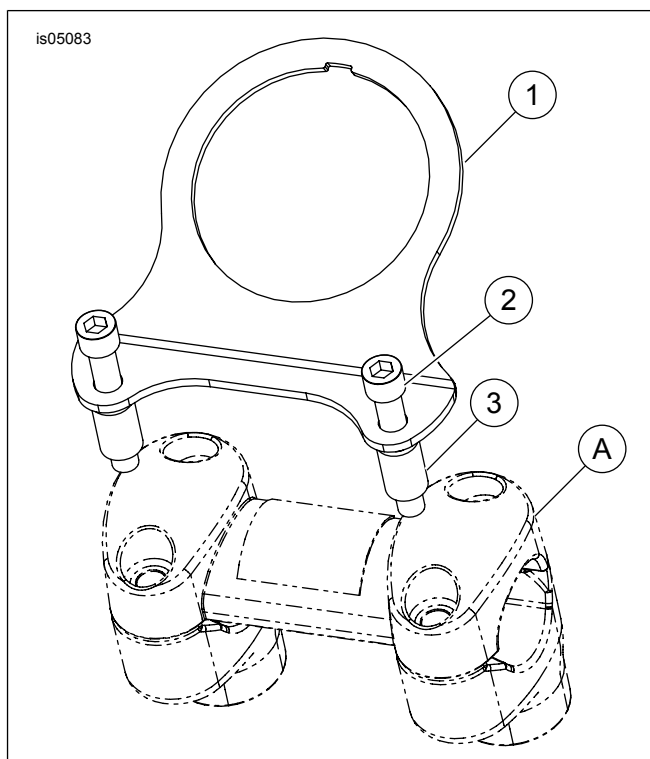

Figura 1. Peças de reposição: Kit de suporte do mini-tacômetro

Tabela 2. Peças de reposição

Item	Descrição (quantidade)	Peça N.º
1	Suporte, mini-tacômetro	Não é vendido separadamente
2	Espaçador, comprido (para todos os demais modelos)	11841
	Espaçador, curto (somente para os modelos FLSTC)	5775
3	Parafuso, Allen, comprido (para todos os demais modelos)	4326A
	Parafuso, Allen, curto (somente para os modelos FLSTC)	3485A
Itens referenciados no texto, mas não incluídos no kit:		
A	Tubos de subida e prendedor	