



INSTRUCTIONS

J04362

2008-05-29



KIT DE SUPPORT DE MINI COMPTE-TOURS

GÉNÉRALITÉS

Numéro de kit

67268-06B

Modèles

Pour des informations sur la configuration des modèles, voir le catalogue P&A de vente au détail ou la section Pièces et accessoires de www.harley-davidson.com (en anglais seulement).

Pièces supplémentaires requises

Pour l'installation complète, ce kit nécessite un kit de mini compte-tours et un kit de boîtier.

Tableau 1. Pièces détachées

Kits de mini compte-tours	No de pièce
Kit de mini compte-tours, face noire	68953-04
Kit de mini compte-tours, face argentée	68986-04
Kit de mini compte-tours, face métallisée	67201-04A
Kit de mini compte-tours, face Nostalgic	68031-05
Kit de boîtier	No de pièce
Boîtier de jauge conique de mini compte-tours	67524-04
Boîtier de jauge standard de mini compte-tours	67523-04

▲ AVERTISSEMENT

La sécurité du conducteur et du passager dépend de la pose correcte de ce kit. Suivre les procédures du manuel d'entretien approprié. Si l'opérateur ne possède pas les compétences requises ou les outils appropriés pour effectuer la procédure, la pose doit être confiée à un concessionnaire Harley-Davidson. Une pose incorrecte de ce kit risque de causer la mort ou des blessures graves. (00333b)

AVIS

Il est possible de surcharger le système de charge du véhicule en ajoutant trop d'accessoires électriques. Si l'ensemble des accessoires électriques en marche à un moment quelconque consomme plus de courant électrique que celui produit par le circuit de charge de la moto, cette consommation électrique peut entraîner la décharge de la batterie et la détérioration du circuit électrique du véhicule. (00211d)

REMARQUE

Cette fiche d'instructions renvoie aux informations du Manuel d'entretien. Il est nécessaire d'utiliser le Manuel d'entretien

correspondant au modèle de moto pour l'installation. Ce manuel est disponible auprès des concessionnaires Harley-Davidson.

Contenu du kit

Voir Figure 1 et Tableau 2.

DÉPOSE

1. Voir le Manuel d'entretien approprié et retirer la selle.

▲ AVERTISSEMENT

Pour éviter tout démarrage accidentel du véhicule, risquant d'entraîner la mort ou des blessures graves, débrancher le câble négatif (-) de la batterie avant de poursuivre. (00048a)

2. Débrancher le câble négatif (-) de la batterie ou retirer le fusible principal.

▲ AVERTISSEMENT

Lors d'opérations d'entretien sur le circuit de carburant, ne pas fumer ni laisser de flammes nues ou d'étincelles à proximité. L'essence est un produit extrêmement inflammable et hautement explosif, qui peut entraîner la mort ou des blessures graves. (00330a)

3. Suivre les instructions du Manuel d'entretien pour retirer le réservoir de carburant.
4. Suivre la fiche d'instructions du kit du mini compte-tours pour acheminer et câbler le faisceau de fils du mini compte-tours.

INSTALLATION

Installer le support sur la moto

1. Voir Figure 1. Retirer deux vis de bride de guidon.

REMARQUE

Ce kit inclut deux jeux de vis et d'entretoises, longues et courtes. Un jeu seulement sera utilisé, l'autre jeu pourra être jeté.

2. **Pour les modèles FLSTC** : Insérer les entretoises courtes (2) dans les suralésages vides de vis de bride. **Pour tous les autres modèles** : Insérer les entretoises longues (2) dans les suralésages vides de vis de bride.
3. Attacher sans serrer le support du mini compte-tours (1) sur la bride de guidon avec les vis à capuchon (3).

4. Desserrer les vis de bride arrière jusqu'à ce que les moitiés de la bride se séparent devant et derrière.
5. Vérifier le centrage du guidon et positionner en fonction de la posture du conducteur.
6. Serrer à la main les vis en maintenant des écartements égaux entre les brides supérieures et inférieures, d'avant en arrière. Serrer ensuite à un couple de 17–22 N·m (12–16 ft-lbs).

Installer le compte-tours dans le support

1. Suivre les instructions du kit du mini compte-tours pour installer le joint isolant dans le support du mini compte-tours et le compte-tours dans le joint.
2. Suivre les instructions du mini compte-tours et faire correspondre les couleurs des fils et attacher les bornes de fil aux montants de borne à l'arrière du mini compte-tours.
3. Suivre les instructions dans le kit de boîtier de jauge du mini compte-tours pour attacher le boîtier. Serrer la fixation du boîtier au couple spécifié dans les instructions.

Remettre la moto en service

1. Suivre les instructions dans le Manuel d'entretien et dans la fiche d'instructions de la jauge pour attacher le câblage et installer le réservoir de carburant.
2. Si nécessaire, prendre le fusible de 2 A du kit du mini compte-tours et l'installer dans le bloc fusibles. L'emplacement est indiqué par « P&A IGN » sur le couvercle du bloc.
3. Remplacer le couvercle du bloc fusibles.
4. Suivre les instructions du Manuel d'entretien pour installer le réservoir de carburant.
5. Brancher le câble négatif (-) de la batterie ou installer le fusible principal.

▲ AVERTISSEMENT

Après avoir posé la selle, essayer de la soulever afin de vérifier qu'elle est verrouillée en position. Pendant la conduite, une selle mal fixée risque de bouger et de provoquer une perte de contrôle, pouvant entraîner la mort ou des blessures graves. (00070b)

6. Installer la selle.
7. Suivre la fiche d'instructions de jauge pour vérifier le fonctionnement de la jauge.

PIÈCES DÉTACHÉES

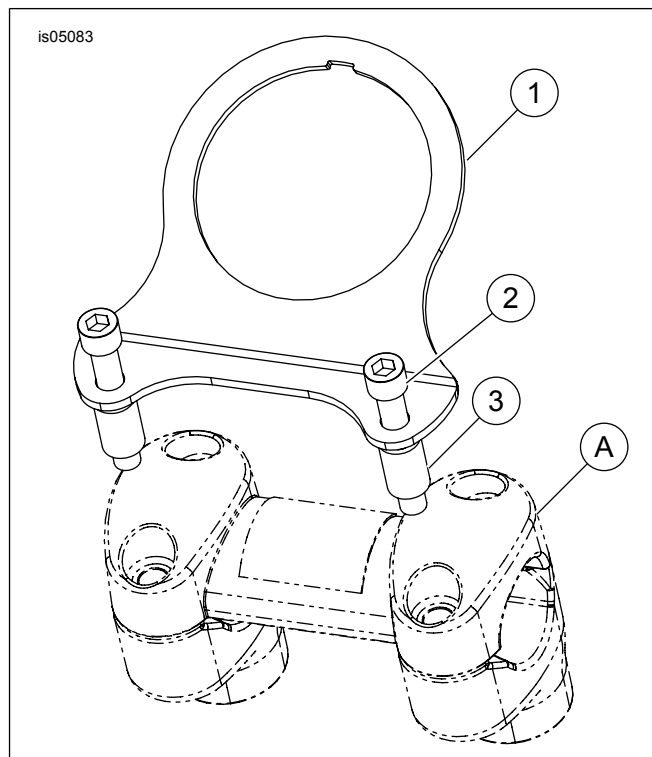

Figure 1. Pièces détachées : kit de support de mini compte-tours

Tableau 2. Pièces détachées

Élément	Description (quantité)	Numéro de pièce
1	Support, jauge de mini compte-tours	Non vendu séparément
2	Entretoise, longue (pour tous les autres modèles)	11841
	Entretoise, courte (pour les modèles FLSTC seulement)	5775
3	Vis à tête creuse longue (pour tous les autres modèles)	4326A
	Vis à tête creuse courte (pour les modèles FLSTC seulement)	3485A
Éléments référencés dans le texte, mais non inclus dans le kit :		
A	Support de guidon et bride	