



KIT DE RODA DIANTEIRA SULCADAS

INFORMAÇÕES GERAIS

▲ ATENÇÃO

Instale apenas as rodas e os kits de instalação aprovados para o seu modelo de motocicleta. Contate uma concessionária Harley-Davidson para verificar a adaptação. A instalação de rodas e kits de instalação incompatíveis ou não aprovados para o seu modelo podem causar perda de controle, o que pode levar a morte ou lesões graves. (00610c)

Número do kit

43265-09

Modelos

Para informações sobre a adaptação aos modelos, por favor, veja o catálogo de peças e acessórios, ou a seção de peças e acessórios do site www.harley-davidson.com.

Conteúdo do kit

Consulte a seção de peças de reposição para obter o conteúdo do kit.

Peças adicionais necessárias

NOTA

Calotas acessórias não são compatíveis com estas rodas.

Este kit inclui somente a roda personalizada.

A instalação correta deste kit exige a compra em separado das seguintes peças que estão disponíveis em um concessionário Harley-Davidson:

- Kit de instalação da roda (veja a Tabela 2 e a Tabela 3.)
- 10 parafusos do disco de freio/calota (3655A) ou 2 kits de parafusos cromados (46646-05)
- Extrator e instalador de rolamento da roda (94134-09A)

Os seguintes Harley-Davidson Genuine Motor Accessories são recomendados para a manutenção e a limpeza apropriadas:

- Limpador para cromados Harley® Bright™ (94683-99)
- Polidor e vedante Harley® Glaze™ (99701-84)
- Escova para roda e raios Harley® (43078-99)
- Limpador para roda e pneu Harley-Davidson® (94658-98)
- Protetor de alumínio exposto Harley® Preserve™ (99845-07)

▲ ATENÇÃO

A segurança do motociclista e do passageiro depende da instalação correta deste kit. Use os procedimentos apropriados do Manual de serviço. Se o procedimento não estiver dentro de suas capacidades ou se você não possuir as ferramentas corretas, deixe que uma concessionária Harley-Davidson efetue a instalação. A instalação inadequada deste kit poderá resultar em morte ou lesões graves. (00333b)

NOTA

Esta folha de instruções faz referência às informações do Manual de serviço. Um Manual de serviço para o seu modelo de motocicleta é necessário para esta instalação, estando disponível em um concessionário Harley-Davidson.

INSTALAÇÃO

1. Remova o conjunto da roda dianteira existente. Guarde o eixo, a porca do eixo, o disco de freio e os espaçadores da roda para a instalação do kit. Consulte o Manual de serviço.

NOTA

Instale a haste curta da válvula (43157-83A) incluída no kit de instalação. Descarte todas as outras hastes de válvulas.

A roda dianteira deverá ser montada de modo que a haste da válvula fique no lado direito da motocicleta.

2. Veja a Figura 1. Instale o conjunto da haste da válvula (L) na roda. Consulte o Manual de serviço.

AVISO

Não reutilize os parafusos do disco/rotor do freio. A reutilização desses parafusos pode causar perda de torque e danos aos componentes do freio. (00319c)

3. Monte os componentes do kit de instalação da roda e o(s) disco(s) de freio na roda usando a tabela de peças de reposição apropriada. Consulte o Manual de serviço.

NOTA

A ranhura usinada na face do cubo indica o lado do rolamento primário.

4. Instale o rolamento primário primeiro, seguindo as instruções no Manual de serviço e usando o EXTRATOR/INSTALADOR DE ROLAMENTO DA RODA.
5. Instale os espaçadores da roda originais.

6. Instale a roda dianteira (1), o eixo, a roda dentada e os espaçadores originais da motocicleta. Veja o Manual de serviço.

MANUTENÇÃO E LIMPEZA

As peças cromadas devem ser submetidas à manutenção regular para manter o brilho original.

1. Limpe as superfícies da roda com sujeira pesada usando o limpador para roda e pneu Harley-Davidson aplicado com a escova para roda e raios Harley.
2. Limpe completamente o cromado com um limpador de cromados de boa qualidade, como o limpador para cromados Harley Bright.
3. Após limpar e polir, vede o acabamento com um selante de boa qualidade, como o polidor e vedante Harley Glaze.

PEÇAS DE REPOSIÇÃO



Figura 1. Peças de reposição: Roda dianteira sulcada

Tabela 1. Conteúdo do kit da roda e peças de reposição

Kit	Item	Descrição (quantidade)	Peça N.º
43265-09	1	Roda	Não é vendida separadamente
	2	Ranhura usinada (todas as rodas)	

Indicador visual mencionado no texto:

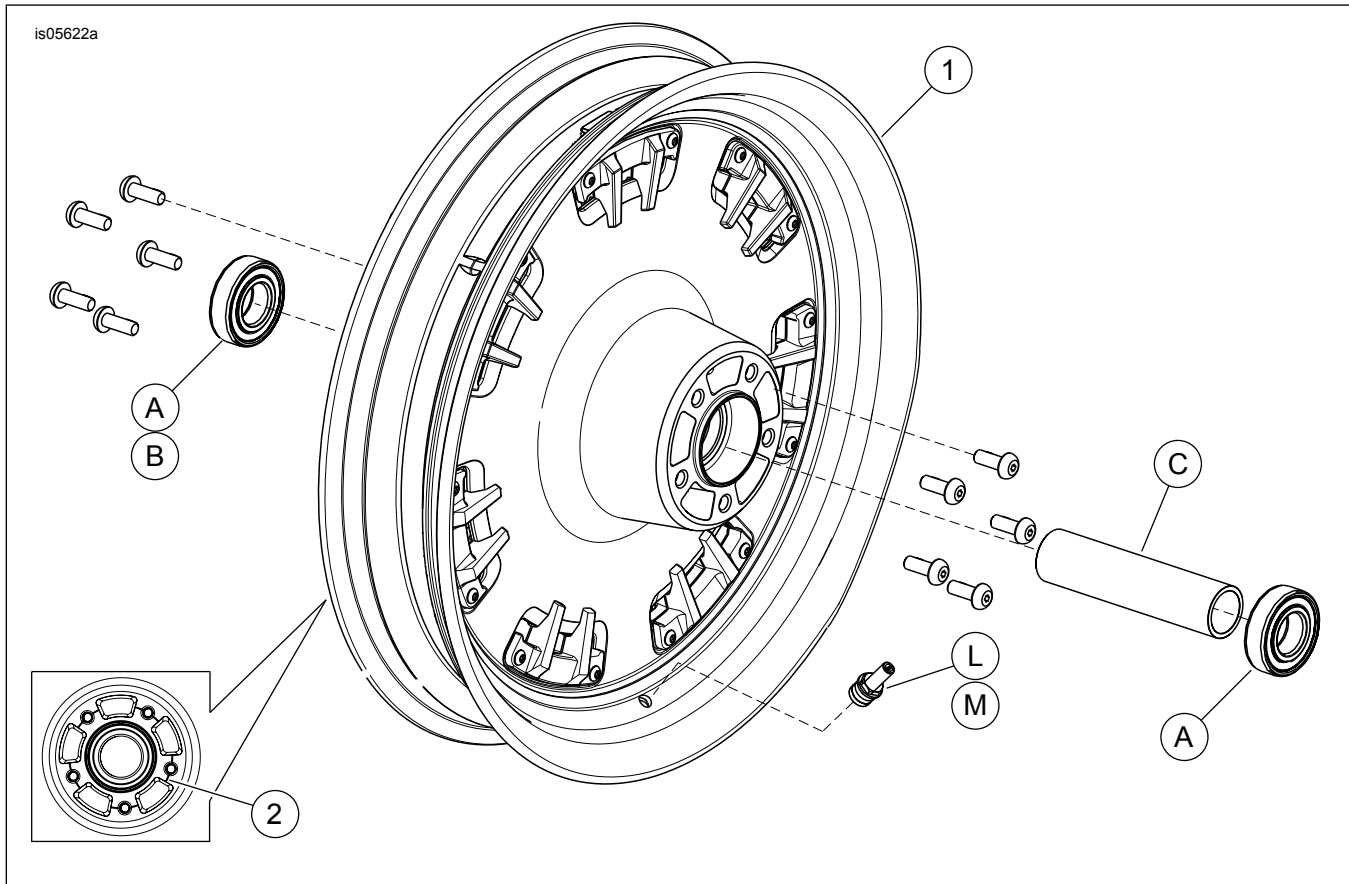
Tabela 2. Kit de instalação da roda DIANTEIRA com rolamento de 25 mm (43851-11A)

Kit de instalação da roda DIANTEIRA com rolamento de 25 mm (43851-11A)	Adaptação	Tamanho da roda	ITEM (quantidade usada e descrição)							
			A	C	G	H	J	L	M	N
	FLSTC e FLSTN anos 2007 e posteriores (sem ABS)	16 x 3,0 pol.	2	1	0	1	1	*	*	*
	FXDF anos 2008 e posteriores	16 x 3,0 pol.	2	1	0	0	0	*	*	*
	FLSTF e FLSTFB anos 2007 e posteriores (sem ABS)	17 x 3,5 pol.	2	1	0	0	0	*	*	*
	FLSTF e FLSTFB anos 2008 e posteriores (sem ABS)	18 x 3,5 pol.	2	1	0	0	0	*	*	*
	FXDF anos 2008 e posteriores; FLD anos 2012 e posteriores	18 x 3,5 pol.	2	1	0	0	0	*	*	*
	FXST/B/C, FXS anos 2007 e posteriores (sem ABS); FXDWG anos 2008 e posteriores***	21 x 2,15 pol.	2	1	0	0	1	*	*	*
	FXSTD ano 2007***	21 x 2,15 pol.	2	1	1	0	1	*	*	*

Tabela 2. Kit de instalação da roda DIANTEIRA com rolamento de 25 mm (43851-11A)

Kit de instalação da roda DIANTEIRA com rolamento de 25 mm (43851-11A)		ITEM (quantidade usada e descrição)							
Adaptação	Tamanho da roda	A	C	G	H	J	L	M	N
Os kits de instalação são projetados para funcionar com vários acessórios e estilos diferentes de rodas. Contate um concessionário Harley-Davidson para verificar se os kits de instalação e da roda foram projetados e aprovados para a motocicleta em que estão sendo instalados. NOTAS: *Veja a <i>NOTA</i> acima da etapa de instalação da válvula em INSTALAÇÃO para determinar que haste da válvula usar para o seu kit específico. Descarte a(s) outra(s) haste(s) de válvula. **Pastilha do rolamento instalada sob o rolamento primário. ***O lado esquerdo da roda é o lado do rolamento primário para esta adaptação.		A	Rolamento, normal (2)		9276				
		C	Luva do eixo		41349-07				
		G	Espaçador, eixo		41504-07				
		H	Espaçador, eixo		41695-07				
		J	Pastilha do rolamento**		43315-07				
		L	Haste da válvula, curta		43157-83A				
		M	Haste da válvula, comprida		43206-01				
		N	Haste da válvula, passagem direta		40999-87				

Tabela 3. Kit de instalação da roda DIANTEIRA com rolamento ABS de 25 mm (43093-11A)

Kit de instalação da roda DIANTEIRA com rolamento ABS de 25 mm (43093-11A)		ITEM (quantidade usada e descrição)										
Adaptação	Tamanho da roda	A	B	C	D	G	J	K	L	M	N	
FLSTC e FLSTN anos 2011 e posteriores com ABS	16 x 3,0 pol.	1	1	1	0	1	0	1	*	*	*	
FXDF anos 2012 e posteriores com ABS	16 x 3,0 pol.	1	1	1	0	0	0	0	*	*	*	
FLSTF e FLSTFB anos 2011 e posteriores com ABS	17 x 3,5 pol.	1	1	1	0	0	0	0	*	*	*	
FLSTF e FLSTFB anos 2011 e posteriores com ABS	18 x 3,5 pol.	1	1	1	0	0	0	0	*	*	*	
FLD anos 2012 e posteriores com ABS	18 x 3,5 pol.	1	1	1	0	0	0	0	*	*	*	
FXCWC anos 2011 e posteriores com ABS	19 x 2,15 pol.	1	1	0	1	0	0	0	*	*	*	
FXCWC anos 2011 e posteriores com ABS	19 x 2,5 pol.	1	1	0	1	0	1	0	*	*	*	
FXS, FXST anos 2011 e posteriores com ABS	21 x 2,15 pol.	1	1	1	0	0	0	1	*	*	*	
Os kits de instalação são projetados para funcionar com vários acessórios e estilos diferentes de rodas. Contate um concessionário Harley-Davidson para verificar se os kits de instalação e da roda foram projetados e aprovados para a motocicleta em que estão sendo instalados. NOTAS: *Veja a <i>NOTA</i> acima da etapa de instalação da válvula em INSTALAÇÃO para determinar que haste da válvula usar para o seu kit específico. Descarte a(s) outra(s) haste(s) de válvula. **O lado vermelho do rolamento deve ser instalado em direção à roda. O rolamento do ABS é o rolamento primário. ***Pastilha do rolamento instalada sob o rolamento primário.		A	Rolamento, normal		9276							
		B	Rolamento, ABS**		9252							
		C	Luva do eixo		41349-07							
		D	Luva do eixo		41548-08							
		G	Espaçador		41695-07							
		J	Pastilha do rolamento***		41448-08							
		K	Pastilha do rolamento***		43315-07							
		L	Haste da válvula, curta		43157-83A							
	M	Haste da válvula, comprida		43206-01								
	N	Haste da válvula, passagem direta		40999-87								