



KIT RUOTA ANTERIORE FANG

GENERALITÀ

⚠ AVVERTENZA

Installare solo le ruote e i kit di installazione approvati per il proprio modello di motocicletta. Rivolgersi a un concessionario Harley-Davidson per verificare l'abbinamento. Un abbinamento errato delle ruote e dei kit di installazione o l'installazione di ruote non approvate per il proprio modello di motocicletta può far perdere il controllo del mezzo, con pericolo di riportare lesioni gravi o mortali. (00610c)

Numero kit

43265-09

Modelli

Per informazioni sugli abbinamenti dei modelli, vedere il catalogo delle parti e accessori o la sezione Parts and Accessories (Parti e accessori) sul sito web www.harley-davidson.com (solo in inglese).

Contenuto del kit

Per il contenuto del kit, vedere la sezione delle parti di ricambio.

Parti supplementari necessarie

NOTA

I coprimozzo complementari non sono compatibili con questa ruota.

Questo kit comprende solo la ruota personalizzata.

L'installazione corretta di questo kit richiede l'acquisto separato delle seguenti parti disponibili presso i concessionari Harley-Davidson:

- Kit installazione ruota (vedere Tabella 2 e Tabella 3)
- 10 viti per coprimozzo/disco del freno (3655A) o 2 kit di viti cromate (46646-05)
- Estrattore e inseritore dei cuscinetti delle ruote (94134-09A)

Si raccomanda l'uso dei seguenti accessori Harley-Davidson Genuine Motor Accessories per una manutenzione e pulizia corretta:

- Detergente per cromatura brillante Harley® Bright™ (94683-99)
- Lucido e sigillante Harley® Glaze™ (99701-84)
- Spazzola per la pulizia di ruote e raggi Harley® (43078-99)
- Detergente per ruote e pneumatici Harley-Davidson® (94658-98)
- Protezione per parti in alluminio nudo Harley® Preserve™ (99845-07)

⚠ AVVERTENZA

La sicurezza del pilota e del passeggero dipende dalla corretta installazione di questo kit. Attenersi alle procedure appropriate illustrate nel manuale di manutenzione. Se non si è in grado di eseguire la procedura o non si dispone degli attrezzi adeguati, rivolgersi a un concessionario Harley-Davidson per l'installazione. Un'installazione non corretta di questo kit può causare lesioni gravi o mortali. (00333b)

NOTA

Questo foglio di istruzioni fa riferimento alle informazioni contenute nel manuale di manutenzione. Per questa installazione è necessario disporre di un manuale di manutenzione del proprio modello di motocicletta, disponibile presso un concessionario Harley-Davidson.

INSTALLAZIONE

1. Rimuovere il gruppo della ruota anteriore esistente. Mettere da parte l'asse, il dado dell'asse, il disco del freno e i distanziali della ruota per l'installazione del kit. Vedere il manuale di manutenzione.

NOTA

Installare lo stelo corto della valvola (43157-83A) incluso nel kit di installazione. Eliminare tutti gli altri steli delle valvole.

La ruota anteriore deve essere installata in modo che lo stelo della valvola sia sul lato destro della motocicletta.

2. Vedere Figura 1. Installare il gruppo dello stelo della valvola (L) sulla ruota. Vedere il manuale di manutenzione.

NOTA

Non riutilizzare le viti dei dischi/rotori dei freni. Il riutilizzo di queste viti può ridurre la coppia di serraggio e danneggiare i componenti dei freni. (00319c)

3. Montare sulla ruota i componenti del kit d'installazione della ruota ed il/i disco/dischi del freno, utilizzando la tabella delle parti di ricambio appropriata. Vedere il manuale di manutenzione.

NOTA

La scanalatura ricavata sulla superficie del mozzo indica il lato del cuscinetto dell'albero primario.

4. Installare prima il cuscinetto del lato dell'albero primario, seguendo le istruzioni del manuale di manutenzione e utilizzando l'ESTRATTORE/INSERITORE DEI CUSCINETTI DELLE RUOTE.



5. Installare i distanziali di serie delle ruote.
6. Montare la ruota anteriore (1), l'asse di serie, l'ingranaggio e i distanziali di serie sulla motocicletta. Vedere il manuale di manutenzione.

MANUTENZIONE E PULIZIA

Per preservare la lucentezza originale delle parti cromate, si consiglia una loro regolare manutenzione.

1. Pulire le superfici molto sporche della ruota con detergente per ruote e pneumatici Harley-Davidson, applicandolo con la spazzola per la pulizia di ruote e raggi Harley.
2. Pulire accuratamente le superfici cromate con un apposito detergente di buona qualità per parti cromate, come il detergente per cromatura brillante Harley Bright.
3. Dopo la pulizia e la lucidatura, sigillare le finiture con un fissatore di buona qualità, come il lucido e sigillante Harley Glaze.

PARTI DI RICAMBIO



Figura 1. Parti di ricambio: Ruota anteriore Fang

Tabella 1. Parti di ricambio e contenuto dei kit delle ruote

Kit	Elemento	Descrizione (quantità)	Numero codice
43265-09	1	Ruota	Parte non venduta separatamente
		Indicatore a vista citato nel testo:	
	2	Scanalatura lavorata (tutte le ruote)	

Tabella 2. Kit di installazione ruota ANTERIORE con cuscinetti da 25 mm (43851-11A)

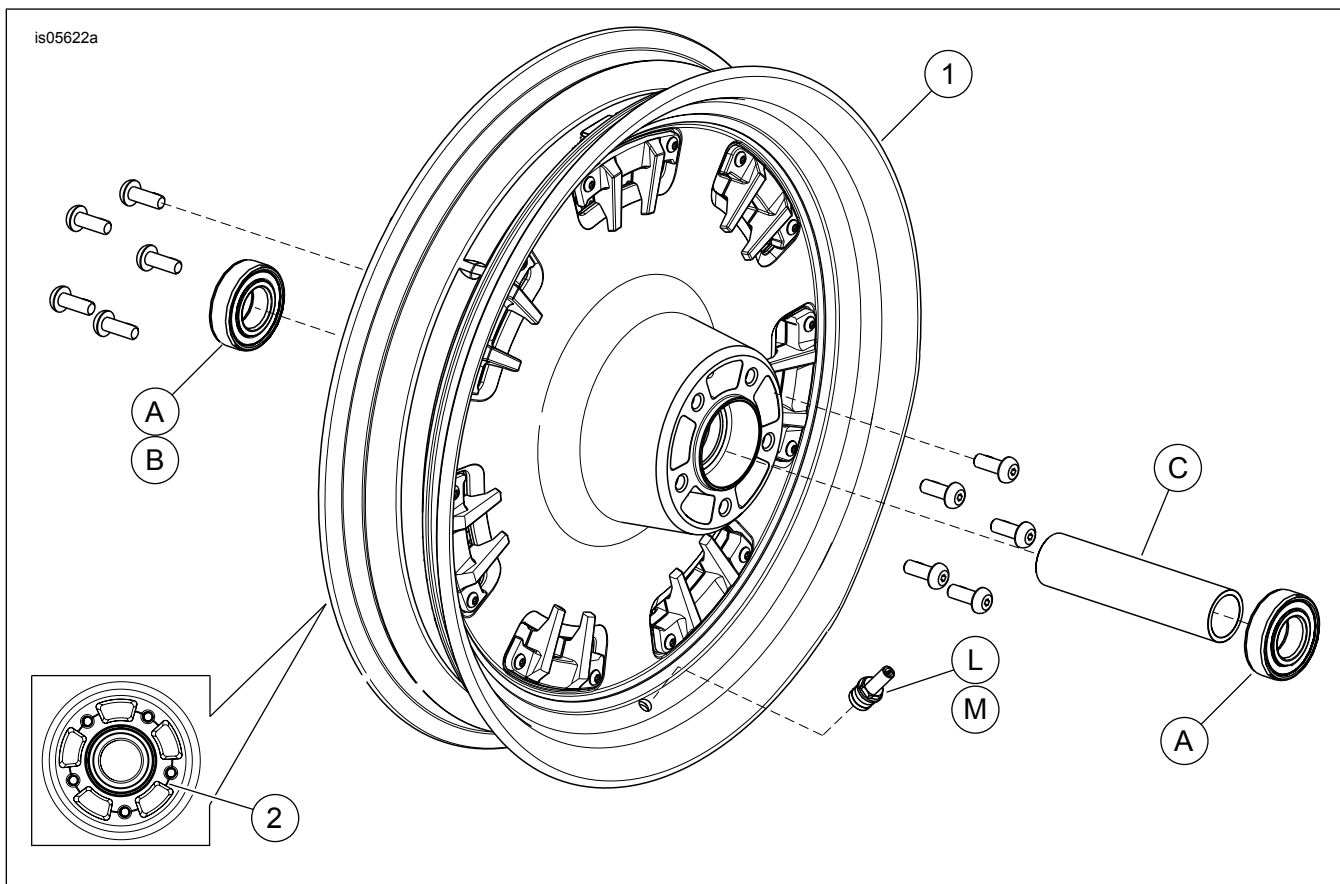
Kit di installazione ruota ANTERIORE con cuscinetti da 25 mm (43851-11A)	Misura delle ruote	ELEMENTO (quantità usata e descrizione)							
		A	C	G	H	J	L	M	N
FLSTC e FLSTN 2007 ed anni successivi (modelli non dotati di ABS)	16 x 3,0 pollici	2	1	0	1	1	*	*	*
FXDF 2008 ed anni successivi	16 x 3,0 pollici	2	1	0	0	0	*	*	*
FLSTF e FLSTFB 2007 ed anni successivi (modelli non dotati di ABS)	17 x 3,5 pollici	2	1	0	0	0	*	*	*
FLSTF e FLSTFB 2008 ed anni successivi (modelli non dotati di ABS)	18 x 3,5 pollici	2	1	0	0	0	*	*	*

Tabella 2. Kit di installazione ruota ANTERIORE con cuscinetti da 25 mm (43851-11A)

Kit di installazione ruota ANTERIORE con cuscinetti da 25 mm (43851-11A)		ELEMENTO (quantità usata e descrizione)								
Abbinamento	Misura delle ruote	A	C	G	H	J	L	M	N	
FXDF 2008 ed anni successivi, FLD 2012 ed anni successivi	18 x 3,5 pollici	2	1	0	0	0	*	*	*	
FXS, FXST/B/C 2007 ed anni successivi (modelli non dotati di ABS); FXDWG 2008 ed anni successivi***	21 x 2,15 pollici	2	1	0	0	1	*	*	*	
FXSTD 2007***	21 x 2,15 pollici	2	1	1	0	1	*	*	*	
I kit di installazione sono progettati per funzionare bene con diversi tipi e abbinamenti di ruote. Rivolgersi a un concessionario Harley-Davidson per verificare che sia le ruote sia i kit di installazione siano progettati e approvati per il modello di motocicletta su cui si desidera installarli. NOTE: *Vedere la <i>NOTA</i> che precede la descrizione dell'installazione delle valvole nella sezione <i>INSTALLAZIONE</i> per individuare lo stelo della valvola da usare per il kit di cui si dispone. Eliminare gli altri steli delle valvole. **Spessore montato sotto il cuscinetto del lato dell'albero primario. ***Il lato sinistro della ruota è il lato del cuscinetto dell'albero primario per questo abbinamento.		A	Cuscinetto, normale (2)					9276		
		C	Manicotto asse					41349-07		
		G	Distanziale, asse					41504-07		
		H	Distanziale, asse					41695-07		
		J	Spessore del cuscinetto**					43315-07		
		L	Stelo della valvola, corto					43157-83A		
		M	Stelo della valvola, lungo					43206-01		
		N	Stelo della valvola, a estrazione					40999-87		

Tabella 3. Kit di installazione ruota ANTERIORE con ABS e cuscinetti da 25 mm (43093-11A)

Kit di installazione ruota ANTERIORE con ABS e cuscinetti da 25 mm (43093-11A)		ELEMENTO (quantità usata e descrizione)									
Abbinamento	Misura delle ruote	A	B	C	D	G	J	K	L	M	N
FLSTC e FLSTN 2011 ed anni successivi con ABS	16 x 3,0 pollici	1	1	1	0	1	0	1	*	*	*
FXDF 2012 ed anni successivi con ABS	16 x 3,0 pollici	1	1	1	0	0	0	0	*	*	*
FLSTF e FLSTFB 2011 ed anni successivi con ABS	17 x 3,5 pollici	1	1	1	0	0	0	0	*	*	*
FLSTF e FLSTFB 2011 ed anni successivi con ABS	18 x 3,5 pollici	1	1	1	0	0	0	0	*	*	*
FXDF 2012 ed anni successivi con ABS	18 x 3,5 pollici	1	1	1	0	0	0	0	*	*	*
FXCWC 2011 ed anni successivi con ABS	19 x 2,15 pollici	1	1	0	1	0	0	0	*	*	*
FXCWC 2011 ed anni successivi con ABS	19 x 2,5 pollici	1	1	0	1	0	1	0	*	*	*
FXS, FXST 2011 ed anni successivi con ABS	21 x 2,15 pollici	1	1	1	0	0	0	1	*	*	*
I kit di installazione sono progettati per funzionare bene con diversi tipi e abbinamenti di ruote. Rivolgersi a un concessionario Harley-Davidson per verificare che sia le ruote sia i kit di installazione siano progettati e approvati per il modello di motocicletta su cui si desidera installarli. NOTE: *Vedere la <i>NOTA</i> che precede la descrizione dell'installazione delle valvole nella sezione <i>INSTALLAZIONE</i> per individuare lo stelo della valvola da usare per il kit di cui si dispone. Eliminare gli altri steli delle valvole. **Installare il cuscinetto in modo che il lato rosso sia rivolto verso la ruota. Il cuscinetto lato ABS è il cuscinetto lato dell'albero primario. ***Spessore montato sotto il cuscinetto del lato dell'albero primario.		A	Cuscinetto, normale					9276			
		B	Cuscinetto, ABS**					9252			
		C	Manicotto asse					41349-07			
		D	Manicotto asse					41548-08			
		G	Distanziale					41695-07			
		J	Spessore del cuscinetto***					41448-08			
		K	Spessore del cuscinetto***					43315-07			
		L	Stelo della valvola, corto					43157-83A			
M	Stelo della valvola, lungo					43206-01					
N	Stelo della valvola, a estrazione					40999-87					