



## „REAPER“-VORDERRADSÄTZE

### ALLGEMEINES

#### ⚠ WARNUNG

Nur Räder und Einbausätze einbauen, die für Ihr Motorradmodell zugelassen sind. Kontaktieren Sie einen Harley-Davidson Händler, um die Passung zu überprüfen. Nicht zusammenpassende Räder und Einbausätze oder der Einbau von Rädern, die für das Motorradmodell nicht zugelassen sind, können zum Kontrollverlust und damit zu Unfällen mit schweren oder tödlichen Verletzungen führen. (00610c)

### Satz-Nummern

40778-08, 40790-09, 40779-08, 41983-08

### Modelle

Modell-Passungsinformationen sind im P&A-Katalog oder im Abschnitt „Parts and Accessories“ (Teile und Zubehör) von [www.harley-davidson.com](http://www.harley-davidson.com) (nur Englisch) zu finden.

#### HINWEIS

*Zubehör-Radkappen sind für den Gebrauch mit diesem Rad nicht geeignet.*

### Inhalt des Satzes

Siehe Abschnitt „Ersatzteile“ für Satzinhalt.

### Zusätzlich benötigte Teile

Diese Sätze enthalten nur das Spezial-Rad. In einigen Sätzen ist auch eine Radkappe enthalten. Der Radeinbausatz muss einzeln bei einem Harley-Davidson-Händler erworben werden. Die Ersatzteilseite enthält eine vollständige Beschreibung und die Teilenummern dieser Teile.

Für den korrekten Einbau dieses Satzes müssen die folgenden Teile – erhältlich bei einem Harley-Davidson-Händler – separat gekauft werden:

- Radeinbausatz (Siehe Tabelle 3 bis Tabelle 8, um den erforderlichen Einbausatz zu ermitteln.)
- Bremsscheibenschrauben (Siehe Abbildung 1 und Tabelle 1.)
- Ab-/Aufzieher für Radlager (94134-09A)
- **Für Satz 40790-09:** An Touring-Modellen von 2004 bis 2008 muss der Reifen 43371-07 separat gekauft werden. Für Modelle ab 2009 ist der Reifen 44026-09A erforderlich.
- **Für Satz 40790-09:** An Modellen von 2004 bis 2007 müssen zwei Bremsscheiben (44343-01) separat gekauft werden. Für Modelle ab 2008 müssen zwei Original-Bremsscheiben (44553-06A) oder zwei polierte Bremsscheiben (41500012) separat gekauft werden.

- **Für Satz 41983-08:** An Dyna-Modellen ab 2006 (außer FXDWG- und FXDF-Modelle) muss eine Original-Bremsscheibe (44553-06A) oder polierte Bremsscheibe (41500012) separat gekauft werden.

### Empfohlene Teile

Es ist empfehlenswert, eine schwimmende Bremsscheibe für Satz 40779-08 separat zu kaufen, wenn die Bremsscheibe störende Bremsgeräusche verursacht. Teilenummern sind im P&A-Einzelhandelskatalog oder im Abschnitt „Parts and Accessories“ (Teile und Zubehör) der Website [www.harley-davidson.com](http://www.harley-davidson.com) (nur Englisch) zu finden.

Die folgenden Harley-Davidson Genuine Motor Accessories werden für die sachgerechte Wartung und Reinigung empfohlen:

- Harley® Bright™ Chromreiniger (94683-99)
- Harley® Glaze™ Politur und Versiegelungsmittel (99701-84)
- Harley® Rad- und Speichenbürste (43078-99)
- Harley-Davidson® Rad- und Reifenreiniger (94658-98)
- Harley® Preserve™ Schutzmittel für blankes Aluminium (99845-07)

#### ⚠ WARNUNG

**Die Sicherheit von Fahrer und Sozium hängt vom korrekten Einbau dieses Satzes ab. Die entsprechenden Verfahren im Werkstatthandbuch befolgen. Falls es nicht möglich ist, dieses Verfahren selbst durchzuführen, bzw. nicht die richtigen Werkzeuge vorhanden sind, muss der Einbau von einem Harley-Davidson Händler durchgeführt werden. Unsachgemäßer Einbau dieses Satzes kann zu schweren oder tödlichen Verletzungen führen. (00333b)**

#### HINWEIS

*Diese Einbauanleitung bezieht sich auf Informationen aus dem Werkstatthandbuch. Für diesen Einbau ist ein Werkstatthandbuch für das jeweilige Motorradmodell erforderlich; dieses ist bei einem Harley-Davidson-Händler erhältlich.*



Abbildung 1. Vorderradbremsscheiben-Ausführungen

Tabelle 1. Passung der Vorderradbremsscheiben-Befestigungsteile

Bremsscheibe	Befestigungsteile
Geschlossene Scheibe	5 Originalscheibenschrauben (3655A) Chromschraubensatz (46646-05) enthält 5 Schrauben
Offene Scheibe	5 Originalscheibenschrauben (3762M) und 5 Bremsscheiben-Unterlegscheiben (6966M)
HINWEIS: Modelle mit einer Bremsanlage mit zwei Vorderradbremsscheiben und Modelle mit einem Rad mit zwei Bremsaufnahmeflächen benötigen doppelt so viele Schrauben/Unterlegscheiben (10 Schrauben insgesamt oder 2 Chromschraubensätze, falls erhältlich).	

## EINBAU

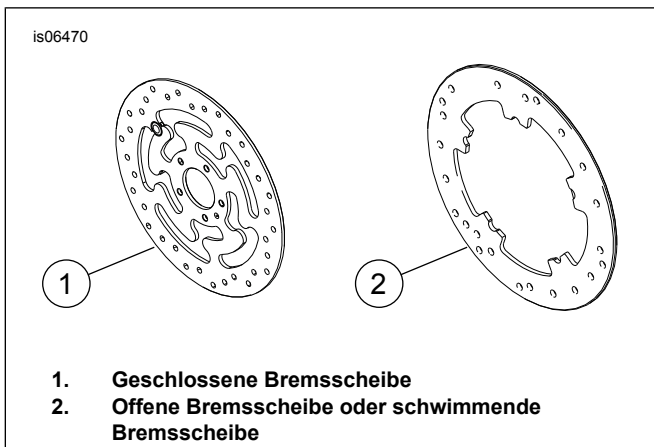
- Die vorhandene Vorderradbaugruppe ausbauen. Achse, Achsmutter, Bremsscheibe und Raddistanzstücke für den Einbau des Satzes aufheben. **Für FXSTD-Modelle:** Konisches Distanzstück entsorgen. Siehe VORDERRAD im Werkstatthandbuch.

### HINWEIS

- Den kurzen Ventilschaft (43157-83A) einbauen, der im Einbausatz enthalten ist. Alle anderen Ventilschäfte entsorgen.
- Siehe Abbildung 2. Die Ventilschaft-Baugruppe (L) am Rad anbringen. Siehe REIFEN im Werkstatthandbuch.

### HINWEIS

Zuerst das Primärlager unter Verwendung des entsprechenden Werkstatthandbuchs und des AB-/AUFZIEHERS FÜR RADLAGER einbauen.

### Für Satz 40778-08:

- Für FXDWG-Modelle ab 2006: Bei korrektem Einbau ist der Reifen im Vergleich zum Schutzblech um 2–5 mm (0,08–0,2 in) außerhalb der Mitte zentriert.
- Die rechte Seite des Rades ist mit DOT-Markierungen versehen.
- Für FX Softtail-Modelle bis 2006 und FXDWG-Modelle bis 2007:** Die rechte Seite des Rades ist die Primärlagerseite.
- FX Softtail-Modelle ab 2007 und FXDWG-Modelle ab 2008:** Die linke Seite des Rades ist die Primärlagerseite.

- Für FXSTS-Modelle:** Die rechte Seite ist die Seite mit der Bremsscheibe.
- Für alle anderen Modelle:** Die Bremsscheibe befindet sich auf der linken Seite.

### Für Satz 40779-08:

- Die linke Radseite verfügt über in die Nabentaschen eingearbeitete Markierungen, die diese Seite für den Einbau als Seite mit der Bremsscheibe und als Primärlagerseite kennzeichnen.

### Für Satz 40790-09:

- Touring-Modelle ab 2008:** Die Lagerscheibe (43903-08) aus dem Einbausatz beim Radzusammenbau unter dem Primärlager einbauen.
- Die linke Radseite verfügt über in die Nabentaschen eingearbeitete Markierungen, die diese Seite für den Einbau als Seite mit der Bremsscheibe und als Primärlagerseite kennzeichnen.

### Für Satz 41983-08:

- Die linke Seite des Rades mit der Bremsscheiben-Aufnahme und den eingearbeiteten Markierungen ist die Primärlagerseite des Rades.

## HINWEIS

**Die Bremsscheibenschrauben nicht wiederverwenden. Wenn diese Schrauben wiederverwendet werden, kann das einen Drehmomentverlust und damit Schäden an den Bremskomponenten verursachen. (00319c)**

- Die Komponenten des Radeinbausatzes und Bremsscheibe(n) gemäß der entsprechenden Ersatzteiltabelle am Rad anbringen. Siehe VORDERRAD im Werkstatthandbuch.
- Für FXSTD-Modelle:** Den Radsatz und die im Einbausatz enthaltene Raddistanzscheibe anstelle des konischen rechten Distanzstücks einbauen, das in Schritt 1 entsorgt wurde. Siehe VORDERRAD im Werkstatthandbuch. **Für FXSTS-Modelle:** Das im Einbausatz enthaltene Distanzstück zwischen dem linken Original-Distanzstück und der linken Gabel einbauen. **Für alle anderen Modelle:** Die zuvor ausgebauten Raddistanzscheiben einbauen. Siehe VORDERRAD im Werkstatthandbuch.
- Vorderrad (1), Originalachse und Originalachsmutter einbauen. Siehe VORDERRAD im Werkstatthandbuch.

## WARTUNG UND REINIGUNG

### HINWEIS

Einige Rad-Baugruppen umfassen Stopfen, die in den Öffnungen zwischen Bremsscheiben-Befestigungslöchern auf einer Seite des Rades eingebaut wurden. Fehlende oder beschädigte Stopfen können durch den Radstopfensatz (44459-04) ersetzt werden.

Chromteile müssen regelmäßig gepflegt werden, um den ursprünglichen Glanz zu erhalten.

- Stark verschmutzte Radflächen mittels Harley-Davidson Rad- und Reifenreiniger reinigen und mit Harley Rad- und Speichenbürste auftragen.

2. Chrom mit einem qualitativ hochwertigen Chromreiniger wie Harley Bright Chromreiniger gründlich reinigen.
3. Nach dem Reinigen und Polieren mit einem qualitativ hochwertigen Versiegler wie Harley Glaze Politur und Versiegelungsmittel die Fläche versiegeln.

## ERSATZTEILE



Abbildung 2. „Reaper“-Vorderrad (21-Zoll-Rad abgebildet)

Tabelle 2. Ersatzteile und Radsatz-Inhalt

Satz	Angabe	Beschreibung (Menge)	Teilenummer
40790-09, 41983-09	1	Rad	Nicht einzeln erhältlich
	1	Rad	Nicht einzeln erhältlich
40779-08, 40778-08	2	Radkappe	43986-00
	3	Stopfenwartungssatz (nicht im Satz enthalten)	44459-04

Tabelle 3. 3/4-in-Lager Radeinbausatz, VORNE (43833-07A)

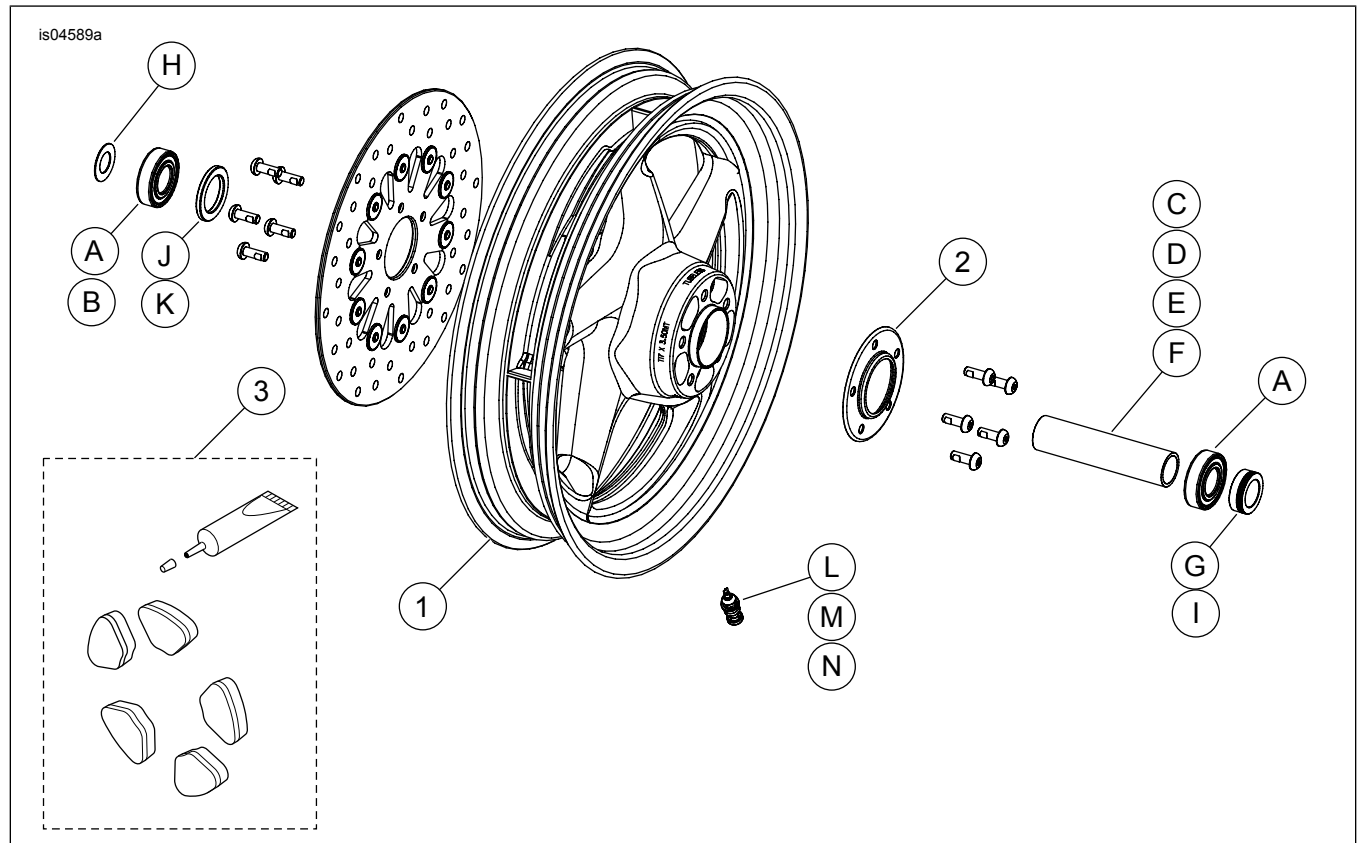
3/4-in-Lager Radeinbausatz, VORNE (43833-07A)		TEIL (Benutzte Menge und Beschreibung)									
Passend für:	Reifengröße	A	C	D	E	G	H	I	L	M	
FLST- und FLSTF-Modelle von 2000 bis 2006 (außer 2006 FLSTFSE2-Modelle)	16 x 3,0 in	2	0	1	0	0	0	0	*	*	
FLSTC- und FLSTN-Modelle von 2000 bis 2006	16 x 3,0 in	2	0	1	0	0	0	1	*	*	
FLSTFSEi-Modelle von 2006	17 x 3,5 in	2	0	1	0	0	0	1	*	*	
FLSTSB-Modelle ab 2008	18 x 3,5 in	2	0	***	0	***	0	0	*	*	
XL-Modelle von 2000 bis 2007 und Dyna-Modelle von 2000 bis 2003 (außer FXDWG-Modelle)	19 x 2,5 in	2	0	0	1	0	0	0	*	*	
XL-Modelle von 2000 bis 2007 und Dyna-Modelle von 2000 bis 2003 (außer FXDWG-Modelle)	21 x 2,15 in	2	0	0	1	0	0	0	*	*	
FXST/B/C-Modelle von 2000 bis 2006 und FXDWG-Modelle von 2000 bis 2005**	21 x 2,15 in	2	1	0	0	0	0	0	*	*	
FXSTS-Modelle von 2000 bis 2006**	21 x 2,15 in	2	1	0	0	0	1	0	*	*	
FXSTD-Modelle von 2000 bis 2006 (außer FXSTDSE-Modelle)**	21 x 2,15 in	2	1	0	0	1	0	0	*	*	

**Tabelle 3. 3/4-in-Lager Radeinbausatz, VORNE (43833-07A)**

3/4-in-Lager Radeinbausatz, VORNE (43833-07A)		TEIL (Benutzte Menge und Beschreibung)								
Passend für:	Reifengröße	A	C	D	E	G	H	I	L	M
Einbausätze sind für zahlreiche verschiedene Radausführungen und Passungen geeignet. Wenden Sie sich an einen Harley-Davidson-Händler, um zu überprüfen, ob Rad und Einbausätze für das vorgesehene Motorrad geeignet und zugelassen sind. ZU BEACHTEN: * Siehe <i>HINWEIS</i> vor den Ventileinbauschritten unter EINBAU, um zu ermitteln, welcher Ventilschaft für den vorliegenden Satz benutzt werden soll. Den(die) anderen Ventilschaft (Ventilschäfte) entsorgen. ** Die rechte Seite des Rades ist die Primärlagerseite für diese Einpassung. *** Im Abschnitt EINBAU ist der separate Befestigungsteilesatz angegeben, der für FLSTSB-Modelle benutzt werden muss.		A	Lager, normal (2)					9267		
		C	Achshülse					43536-00		
		D	Achshülse					43608-00		
		E	Achshülse					43613-00		
		G	Distanzstück, Achse					40910-00A		
		H	Distanzstück, Achse					43313-98		
		I	Distanzstück, Rad					43617-00A		
		L	Ventilschaft, kurz					43157-83A		
	M	Ventilschaft, lang					43206-01			

**Tabelle 4. 1-in-Lager Radeinbausatz, VORNE (43848-08A)**

1-in-Lager Radeinbausatz, VORNE (43848-08A)		TEIL (Benutzte Menge und Beschreibung)							
Passend für:	Reifengröße	A	C	D	E	F	L	M	
Touring-Modelle von 2000 bis 2007	16 x 3,0 in	2	1	0	0	0	*	*	
Touring-Modelle von 2004 bis 2007	18 x 3,5 in	2	1	0	0	0	*	*	
Dyna-Modelle von 2004 bis 2005 (außer FXDWG-Modelle)	19 x 2,5 in	2	0	0	0	1	*	*	
Dyna-Modelle von 2006 bis 2007 (außer FXDWG-Modelle)	19 x 2,5 in	2	0	0	1	0	*	*	
VRSC-Modelle von 2002 bis 2007	19 x 3,0 in	2	0	0	1	0	*	*	
FXDWG-Modelle von 2006 bis 2007**	21 x 2,15 in	2	0	1	0	0	*	*	
Dyna-Modelle von 2004 bis 2005 (außer FXDWG-Modelle)	21 x 2,15 in	2	0	0	0	1	*	*	
Einbausätze sind für zahlreiche verschiedene Radausführungen und Passungen geeignet. Wenden Sie sich an einen Harley-Davidson-Händler, um zu überprüfen, ob Rad und Einbausätze für das vorgesehene Motorrad geeignet und zugelassen sind. ZU BEACHTEN: * Siehe <i>HINWEIS</i> vor den Ventileinbauschritten unter EINBAU, um zu ermitteln, welcher Ventilschaft für den vorliegenden Satz benutzt werden soll. Den(die) anderen Ventilschaft (Ventilschäfte) entsorgen. ** Die rechte Seite des Rades ist die Primärlagerseite für diese Einpassung.		A	Lager, normal (2)					9247	
		C	Achshülse					43517-00	
		D	Achshülse					43633-06	
		E	Achshülse					43641-01	
		F	Achshülse					43755-04	
		L	Ventilschaft, kurz					43157-83A	
		M	Ventilschaft, lang					43206-01	

**Tabelle 5. 25-mm-Lager Radeinbausatz, VORNE (41455-08C)**

25-mm-Lager Radeinbausatz, VORNE (41455-08C)		TEIL (Benutzte Menge und Beschreibung)								
Passend für:	Reifengröße	A	C	D	J	K	L	M	N	
Touring-Modelle von 2008; FLHRC- (ohne ABS) und Trike-Modelle (ohne ABS) ab 2009	16 x 3,0 in	2	0	1	0	1	*	*	*	
Touring-Modelle ab 2009 (ohne ABS)	17 x 3,0 in	2	0	1	0	0	*	*	*	
Touring-Modelle ab 2008 (ohne ABS)	18 x 3,5 in	2	0	1	0	**	*	*	*	
Dyna-Modelle ab 2008 (außer FLD-, FXDWG- und FXDF-Modelle)	19 x 2,5 in	2	1	0	**	0	*	*	0	
VRSCAW-, VRSCD-, VRSCF- und VRSCDX-Modelle ab 2008 (ohne ABS)	19 x 3,0 in	2	1	0	**	0	*	*	0	
Touring-Modelle ab 2009 (ohne ABS)	19 x 3,5 in	2	0	1	0	0	*	*	*	
Einbausätze sind für zahlreiche verschiedene Radausführungen und Passungen geeignet. Wenden Sie sich an einen Harley-Davidson-Händler, um zu überprüfen, ob Rad und Einbausätze für das vorgesehene Motorrad geeignet und zugelassen sind. ZU BEACHTEN: * Siehe <i>HINWEIS</i> vor den Ventileinbauschritten unter EINBAU, um zu ermitteln, welcher Ventilschaft für den vorliegenden Satz benutzt werden soll. Den(die) anderen Ventilschaft (Ventilschäfte) entsorgen. ** Siehe <i>HINWEISE</i> für den Radsatz vor dem Radzusammenbauschrift unter EINBAU, um zu ermitteln, ob die Lagerscheibe für den vorliegenden Radsatz und die Passung benutzt wird. *** Die Lagerscheibe wird unter dem Primärlager eingebaut.		A	Lager, normal (2)					9276		
		C	Achshülse					41748-08		
		D	Achshülse					41900-08		
		J	Lagerscheibe***					41450-08		
		K	Lagerscheibe***					43903-08		
		L	Ventilschaft, kurz					43157-83A		
		M	Ventilschaft, lang					43206-01		
	N	Ventilschaft zum Durchziehen					40999-87			

**Tabelle 6. 25-mm-Lager Radeinbausatz, VORNE (43851-11-A)**

25-mm-Lager Radeinbausatz, VORNE (43851-11-A)		TEIL (Benutzte Menge und Beschreibung)								
Passend für:	Reifengröße	A	C	G	H	J	L	M	N	
FLSTC- und FLSTN-Modelle ab 2007 (ohne ABS)	16 x 3,0 in	2	1	0	1	1	*	*	*	
FXDF-Modelle ab 2008	16 x 3,0 in	2	1	0	0	0	*	*	*	
FLSTF- und FLSTFB-Modelle ab 2007 (ohne ABS)	17 x 3,5 in	2	1	0	0	0	*	*	*	
FLSTF- and FLSTFB-Modelle ab 2008 (ohne ABS)	18 x 3,5 in	2	1	0	0	0	*	*	*	
FXDF ab 2008; FLD ab 2012	18 x 3,5 in	2	1	0	0	0	*	*	*	

**Tabelle 6. 25-mm-Lager Radeinbausatz, VORNE (43851-11-A)**

25-mm-Lager Radeinbausatz, VORNE (43851-11-A)		TEIL (Benutzte Menge und Beschreibung)							
Passend für:	Reifengröße	A	C	G	H	J	L	M	N
FXS-, FXST/B/C-Modelle ab 2007 (ohne ABS); FXDWG-Modelle ab 2008***	21 x 2,15 in	2	1	0	0	1	*	*	*
FXSTD-Modelle von 2007***	21 x 2,15 in	2	1	1	0	1	*	*	*
Einbausätze sind für zahlreiche verschiedene Radausführungen und Passungen geeignet. Wenden Sie sich an einen Harley-Davidson-Händler, um zu überprüfen, ob Rad und Einbausätze für das vorgesehene Motorrad geeignet und zugelassen sind. ZU BEACHTEN: * Siehe <i>HINWEIS</i> vor den Ventileinbauschritten unter EINBAU, um zu ermitteln, welcher Ventilschaft für den vorliegenden Satz benutzt werden soll. Den(die) anderen Ventilschaft (Ventilschäfte) entsorgen. ** Die Lagerscheibe wird unter dem Primärlager eingebaut. *** Die linke Seite des Rades ist die Hauptlagerseite für diese Einpassung.	A	Lager, normal (2)					9276		
	C	Achshülse					41349-07		
	G	Distanzstück, Achse					41504-07		
	H	Distanzstück, Achse					41695-07		
	J	Lagerscheibe**					43315-07		
	L	Ventilschaft, kurz					43157-83A		
	M	Ventilschaft, lang					43206-01		
N	Ventilschaft zum Durchziehen					40999-87			

**Tabelle 7. 25-mm-Lager ABS-Radeinbausatz, VORNE (41454-08B)**

25-mm-Lager ABS-Radeinbausatz, VORNE (41454-08B)		TEIL (Benutzte Menge und Beschreibung)								
Passend für:	Reifengröße	A	B	C	D	J	K	L	M	N
Touring-Modelle von 2008 und FLHRC-Modelle ab 2009 mit ABS	16 x 3,0 in	1	1	0	1	0	1	*	*	0
Touring-Modelle ab 2009 mit ABS	17 x 3,0 in	1	1	0	1	0	0	*	*	*
Touring-Modelle ab 2008 mit ABS	18 x 3,5 in	1	1	0	1	**	**	*	*	*
Dyna-Modelle ab 2012 mit ABS (außer FLD-, FXDWG- und FXDF-Modelle)	19 x 2,5 in	1	1	1	0	**	**	*	*	0
VRSCAW-, VRSCD-, VRSCF- und VRSCDX-Modelle ab 2008 mit ABS	19 x 3,0 in	1	1	1	0	**	**	*	*	0
Touring-Modelle ab 2009 mit ABS	19 x 3,5 in	1	1	0	1	0	0	*	*	*
Einbausätze sind für zahlreiche verschiedene Radausführungen und Passungen geeignet. Wenden Sie sich an einen Harley-Davidson-Händler, um zu überprüfen, ob Rad und Einbausätze für das vorgesehene Motorrad geeignet und zugelassen sind. ZU BEACHTEN: * Siehe <i>HINWEIS</i> vor den Ventileinbauschritten unter EINBAU, um zu ermitteln, welcher Ventilschaft für den vorliegenden Satz benutzt werden soll. Den(die) anderen Ventilschaft (Ventilschäfte) entsorgen. ** Siehe <i>HINWEISE</i> für den Radsatz vor dem Radzusammenbauschnitt unter EINBAU, um zu ermitteln, welche Lagerscheibe für den vorliegenden Radsatz und die Passung benutzt wird. *** Die rote Seite des Lagers muss in Richtung Rad eingebaut werden. Das ABS-Lager ist das Primärlager. **** Die Lagerscheibe wird unter dem Primärlager eingebaut.	A	Lager, normal					9276			
	B	Lager, ABS***					9252			
	C	Achshülse					41748-08			
	D	Achshülse					41900-08			
	J	Lagerscheibe****					41450-08			
	K	Lagerscheibe****					43903-08			
	L	Ventilschaft, kurz					43157-83A			
M	Ventilschaft, lang					43206-01				
N	Ventilschaft zum Durchziehen					40999-87				

**Tabelle 8. 25-mm-Lager ABS-Radeinbausatz, VORNE (43093-11A)**

25-mm-Lager ABS-Radeinbausatz, VORNE (43093-11A)		TEIL (Benutzte Menge und Beschreibung)									
Passend für:	Reifengröße	A	B	C	D	G	J	K	L	M	N
FLSTC- und FLSTN-Modelle ab 2011 mit ABS	16 x 3,0 in	1	1	1	0	1	0	1	*	*	*
FXDF-Modelle ab 2012 mit ABS	16 x 3,0 in	1	1	1	0	0	0	0	*	*	*
FLSTF- und FLSTFB-Modelle ab 2011 mit ABS	17 x 3,5 in	1	1	1	0	0	0	0	*	*	*
FLSTF- und FLSTFB-Modelle ab 2011 mit ABS	18 x 3,5 in	1	1	1	0	0	0	0	*	*	*
FLD-Modelle ab 2012 mit ABS	18 x 3,5 in	1	1	1	0	0	0	0	*	*	*
FXCWC-Modelle ab 2011 mit ABS	19 x 2,15 in	1	1	0	1	0	0	0	*	*	*
FXCWC-Modelle ab 2011 mit ABS	19 x 2,5 in	1	1	0	1	0	1	0	*	*	*
FXS- und FXST-Modelle ab 2011 mit ABS	21 x 2,15 in	1	1	1	0	0	0	1	*	*	*

**Tabelle 8. 25-mm-Lager ABS-Radeinbausatz, VORNE (43093-11A)**

25-mm-Lager ABS-Radeinbausatz, VORNE (43093-11A)		TEIL (Benutzte Menge und Beschreibung)									
Passend für:	Reifengröße	A	B	C	D	G	J	K	L	M	N
Einbausätze sind für zahlreiche verschiedene Radausführungen und Passungen geeignet. Wenden Sie sich an einen Harley-Davidson-Händler, um zu überprüfen, ob Rad und Einbausätze für das vorgesehene Motorrad geeignet und zugelassen sind. ZU BEACHTEN: * Siehe <i>HINWEIS</i> vor den Ventileinbausritten unter EINBAU, um zu ermitteln, welcher Ventilschaft für den vorliegenden Satz benutzt werden soll. Den(die) anderen Ventilschaft (Ventilschäfte) entsorgen. ** Die rote Seite des Lagers muss in Richtung Rad eingebaut werden. Das ABS-Lager ist das Primärlager. *** Die Lagerscheibe wird unter dem Primärlager eingebaut.		A	Lager, normal						9276		
		B	Lager, ABS**						9252		
		C	Achshülse						41349-07		
		D	Achshülse						41548-08		
		G	Distanzscheibe						41695-07		
		J	Lagerscheibe***						41448-08		
		K	Lagerscheibe***						43315-07		
		L	Ventilschaft, kurz						43157-83A		
		M	Ventilschaft, lang						43206-01		
		N	Ventilschaft zum Durchziehen						40999-87		