



VOORWIELEN, STINGER

ALGEMEEN

▲ WAARSCHUWING

Gebruik alleen wielen en montagesets die goedgekeurd zijn voor uw model motorfiets. Neem contact op met een Harley-Davidson-dealer om de geschiktheid te controleren. Gebruik van niet-geschikte wielen of montagesets die niet goedgekeurd zijn voor uw model motorfiets kan tot verlies van controle over de motorfiets leiden, met mogelijk ernstig of dodelijk letsel tot gevolg. (00610c)

Setnummers

47831-10, 41503-10

Modellen

Voor de modelgerelateerde informatie, raadpleegt u de P&A-catalogus of het gedeelte Parts and Accessories (onderdelen en accessoires) op www.harley-davidson.com (alleen Engelstalig).

Vereiste aanvullende onderdelen

Accessoire naafkappen zijn niet compatibel met deze wielen.

Deze set bevat alleen het custom wiel.

Voor de juiste installatie van deze set is de afzonderlijke aankoop van een band (41999-07A) vereist.

Voor de juiste installatie van deze set moeten de volgende onderdelen afzonderlijk worden aangeschaft bij een Harley-Davidson-dealer:

- Wielmontageset (zie Tabel 2 tot en met Tabel 4 om te bepalen welke montageset nodig is.)
- **Bij set 47831-10:** 10 remschijf/naafkapbouten (3655A) of 2 sets verchromde bouten (46646-05) **Bij set 41503-10:** 5 remschijf/naafkapbouten (3655A) of een set verchromde bouten (46646-05)
- (De)montagegereedschap van het wiellager (94134-09)

Bij FLSTSB-modellen: Voor een juiste montage van deze set moet bevestigingsmaterialenset (41533-10) afzonderlijk worden aangeschaft.

▲ WAARSCHUWING

De veiligheid van de berijder en de passagier is afhankelijk van de correcte montage van deze set. Volg de juiste stappen uit de servicehandleiding. Als u niet zeker weet of u de procedure correct kunt uitvoeren of als u niet beschikt over het juiste gereedschap, laat de installatie dan over aan een Harley-Davidson-dealer. Incorrecte montage van deze set kan ernstig of dodelijk letsel tot gevolg hebben. (00333b)

OPMERKING

In dit instructieblad wordt verwezen naar informatie in de servicehandleiding. Voor deze installatie is een servicehandleiding voor uw model motorfiets vereist. Deze is verkrijgbaar bij een Harley-Davidson-dealer.

Setinhoud

Zie Afbeelding 1 en de Serviceonderdelentabellen.

Aanbevolen aanvullende onderdelen

De volgende Harley-Davidson Genuine Motor Accessories worden aanbevolen voor verzorging en onderhoud:

- Harley® Bright™ chroomreiniger (94683-99)
- Harley® Glaze™ polijst- en afdichtmiddel (99701-84)
- Harley® wiel- en spaakborstel (43078-99)
- Harley-Davidson® wiel- en bandreiniger (94658-98)
- Harley® Preserve™ beschermingsmiddel voor kale aluminium delen (99845-07)

INSTALLEREN

1. Verwijder het huidige voorwiel. Bewaar de as, asmoer, remschijf en wielafstandsstukken voor het bevestigen van de set. Raadpleeg de servicehandleiding.

OPMERKING

Plaats voor set 41503-10 het korte ventiel (43157-83A) uit de montageset.

Voor set 47831-10 moet het lange ventiel (43206-01) uit de set worden gemonteerd.

MEDEDELING

Gebruik de remschijfbouten niet opnieuw. Als u deze bouten opnieuw gebruikt, kan dit leiden tot koppelverlies en beschadiging van de remschijfonderdelen. (00319c)

2. Zie Afbeelding 1. Monteer het ventiel (L of M) op het wiel. Raadpleeg de servicehandleiding.
3. Monteer de onderdelen uit de wielmontageset en de remschijf/ven aan het wiel met behulp van de betreffende serviceonderdelentabel. Raadpleeg de servicehandleiding. **Bij het installeren van set 41503-10 op een FLSTSB-model:** Installeer de bus uit de bevestigingsset (41533-10).

OPMERKING

Bij FLSTSB-modellen: Wanneer het primaire lager volledig op zijn plaats zit, steekt het iets uit de lagerboring uit.



4. Monteer primaire lager met het (de)montagegereedschap van het wielager. Raadpleeg de servicehandleiding. De primaire kant van het wiel is de kant met de remschijf. **Bij set 47831-10:** De primaire kant van het wiel wordt aangeduid met een enkele groef die in het montagevlak van de remschijf is gefreesd. **Bij set 41503-10:** Het montagevlak van de remschijf duidt de hoofdagerzijde aan.

OPMERKING

Monteer uitsluitend de (afzonderlijk aangeschafte) vereiste band.

Als het wiel voorzien is van een gele ronde sticker op de velg, moet de band zo op het wiel worden geplaatst dat de witte stip zich tegenover de sticker bevindt. Als het wiel voorzien is van een groene ronde sticker op de velg, moet de band zo op het wiel worden geplaatst dat de witte stip in lijn ligt met de sticker. Zie de servicehandleiding als er geen sticker op de velg aanwezig is.

5. Monteer de afzonderlijk aangeschafte band (41999-07A). Raadpleeg de servicehandleiding.

6. Monteer de (eerder verwijderde) afstandsstukken. **Bij het installeren van set 41503-10 op een FLSTSB-model:** Gooi het as afstandsstuk tussen de vork en de linkerzijde van het wiel weg en gebruik het as afstandsstuk uit de bevestigingsset (41533-10, afzonderlijk aangeschaft).
7. Monteer het voorwiel (1) en de standaard as. Raadpleeg de servicehandleiding.

ONDERHOUD EN REINIGING

Chromen onderdelen moeten regelmatig onderhouden worden om ervoor te zorgen dat ze hun oorspronkelijke glans behouden.

1. Maak erg vuile wieloppervlakken schoon met Harley-Davidson wiel- en bandreiniger die u aanbrengt met de Harley wiel- en spaakborstel.
2. Maak het chroom grondig schoon met chroomreiniger van goede kwaliteit, zoals Harley Bright chroomreiniger.
3. Breng na het reinigen en polijsten een bescherm laag aan met een afdichtmiddel van goede kwaliteit, zoals Harley Glaze polijst- en afdichtmiddel.

SERVICEONDERDELEN

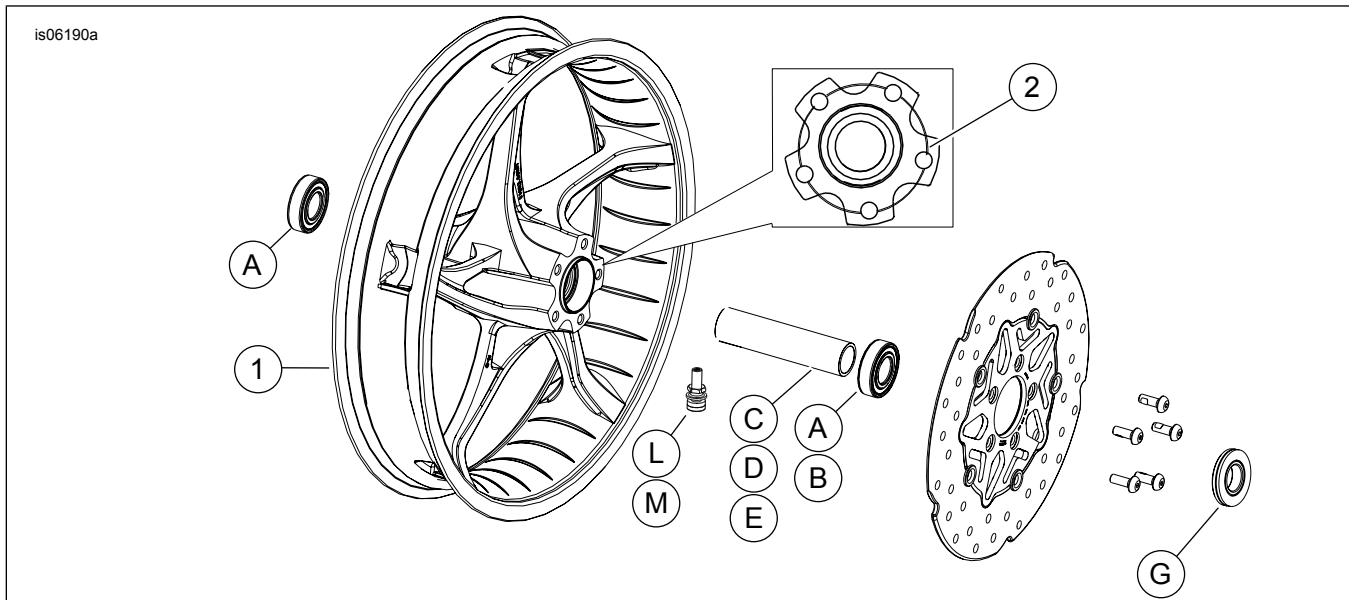

Afbeelding 1. Serviceonderdelen: Voorwiel, Stinger

Tabel 1. Serviceonderdelen en wielset-inhoud

Set	Item	Beschrijving (aantal)	Onderdeelnummer
47831-10 en 41503-10	1	Wiel	Niet afzonderlijk verkrijgbaar
Visuele indicator in de tekst genoemd:			
	2	Machinaal aangebrachte groef (alle wielen)	

Tabel 2. Montageset wielager VOOR 3/4 inch (43833-07A)

Montageset wielager VOOR 3/4 inch (43833-07A)		ITEM (aantal gebruikt en beschrijving)									
Montage	Wielgrootte	A	C	D	E	G	H	I	L	M	
FLST- en FLSTF-modellen van 2000 t/m 2006 (behalve FLSTFSE2 van 2006)	16 x 3,0 inch	2	0	1	0	0	0	0	*	*	
FLSTC- en FLSTN-modellen van 2000 t/m 2006	16 x 3,0 inch	2	0	1	0	0	0	1	*	*	
FLSTFSEi-modellen van 2006	17 x 3,5 inch	2	0	1	0	0	0	1	*	*	
FLSTSB-modellen van 2008 en later	18 x 3,5 inch	2	0	***	0	***	0	0	*	*	
XL-modellen van 2000 t/m 2007 en Dyna-modellen van 2000 t/m 2003 (behalve FXDWG)	19 x 2,5 inch	2	0	0	1	0	0	0	*	*	

Tabel 2. Montageset wiellager VOOR 3/4 inch (43833-07A)

Montageset wiellager VOOR 3/4 inch (43833-07A)		ITEM (aantal gebruikt en beschrijving)									
Montage	Wielgrootte	A	C	D	E	G	H	I	L	M	
XL-modellen van 2000 t/m 2007 en Dyna-modellen van 2000 t/m 2003 (behalve FXDWG)	21 x 2,15 inch	2	0	0	1	0	0	0	*	*	
FXST/B/C-modellen van 2000 t/m 2006 en FXDWG-modellen van 2000 t/m 2005**	21 x 2,15 inch	2	1	0	0	0	0	0	*	*	
FXSTS-modellen van 2000 t/m 2006**	21 x 2,15 inch	2	1	0	0	0	1	0	*	*	
FXSTD-modellen van 2000 t/m 2006 (behalve FXSTD-SE)**	21 x 2,15 inch	2	1	0	0	1	0	0	*	*	
De montagesets zijn ontworpen voor gebruik in combinatie met verschillende wielstijlen en montagedoeleinden. Neem contact op met een Harley-Davidson-dealer om te controleren of het wiel en de montagesets beide ontworpen en goedgekeurd zijn voor het model motorfiets waarop ze gemonteerd zullen gaan worden. OPMERKINGEN: * Zie <i>OPMERKING</i> boven de stap waarin de montage van het ventiel wordt beschreven bij MONTAGE om te bepalen welk ventiel u uit uw specifieke set moet gebruiken. Gooi de andere ventielen weg. ** De rechterkant van het wiel is de kant met het hoofdlager voor deze bevestiging. *** Zie het hoofdstuk MONTAGE voor de afzonderlijke montageset die gebruikt moet worden op FLSTSB-modellen.		A	Lager, standaard (2)					9267			
		C	Ashuls					43536-00			
		D	Ashuls					43608-00			
		E	Ashuls					43613-00			
		G	Afstandsstuk, as					40910-00A			
		H	Afstandsstuk, as					43313-98			
		I	Afstandsstuk, wiel					43617-00A			
		L	Ventiel, kort					43157-83A			
M	Ventiel, lang					43206-01					

Tabel 3. Montageset wiellager VOOR 25 mm (43851-11A)

Montageset wiellager VOOR 25 mm (43851-11A)		ITEM (aantal gebruikt en beschrijving)									
Montage	Wielgrootte	A	C	G	H	J	L	M	N		
FLSTC-, FLSTN-, en FLS-modellen van 2007 en later (zonder ABS)	16 x 3,0 inch	2	1	0	1	1	*	*	*		
FXDF-modellen van 2008 en later	16 x 3,0 inch	2	1	0	0	0	*	*	*		
FLSTF- en FLSTFB-modellen van 2007 en later (zonder ABS)	17 x 3,5 inch	2	1	0	0	0	*	*	*		
FLSTF- en FLSTFB-modellen van 2008 en later (zonder ABS)	18 x 3,5 inch	2	1	0	0	0	*	*	*		
FXDF-modellen van 2008 en later; en FLD-modellen van 2012 en later	18 x 3,5 inch	2	1	0	0	0	*	*	*		
FXS-, FXST/B/C-modellen van 2007 en later (zonder ABS), FXDWG-modellen van 2008 en later***	21 x 2,15 inch	2	1	0	0	1	*	*	*		
FXSTD-modellen van 2007***	21 x 2,15 inch	2	1	1	0	1	*	*	*		
De montagesets zijn ontworpen voor gebruik in combinatie met verschillende wielstijlen en montagedoeleinden. Neem contact op met een Harley-Davidson-dealer om te controleren of het wiel en de montagesets beide ontworpen en goedgekeurd zijn voor het model motorfiets waarop ze gemonteerd zullen gaan worden. OPMERKINGEN: * Zie <i>OPMERKING</i> boven de stap waarin de montage van het ventiel wordt beschreven bij MONTAGE om te bepalen welk ventiel u uit uw specifieke set moet gebruiken. Gooi de andere ventielen weg. ** Lagervulring gemonteerd onder het hoofdlager. *** De linkerkant van het wiel is de kant met het hoofdlager voor deze bevestiging.		A	Lager, standaard (2)					9276			
		C	Ashuls					41349-07			
		G	Afstandsstuk, as					41504-07			
		H	Afstandsstuk, as					41695-07			
		J	Lagervulring**					43315-07			
		L	Ventiel, kort					43157-83A			
		M	Ventiel, lang					43206-01			
		N	Ventiel, snap-in					40999-87			

Tabel 4. Montageset wiellager VOOR ABS 25 mm (43093-11A)

Montageset wiellager VOOR ABS 25 mm (43093-11A)		ITEM (aantal gebruikt en beschrijving)										
Montage	Wielgrootte	A	B	C	D	G	J	K	L	M	N	
FLSTC- en FLSTN-modellen van 2011 en later, en FLS-modellen met ABS	16 x 3,0 inch	1	1	1	0	1	0	1	*	*	*	
FXDF-modellen van 2012 en later met ABS	16 x 3,0 inch	1	1	1	0	0	0	0	*	*	*	
FLSTF- en FLSTFB-modellen van 2011 en later met ABS	17 x 3,5 inch	1	1	1	0	0	0	0	*	*	*	
FLSTF- en FLSTFB-modellen van 2011 en later met ABS	18 x 3,5 inch	1	1	1	0	0	0	0	*	*	*	
FXDF- en FLD-modellen van 2012 en later met ABS	18 x 3,5 inch	1	1	1	0	0	0	0	*	*	*	
FXCWC-modellen van 2011 en later met ABS	19 x 2,15 inch	1	1	0	1	0	0	0	*	*	*	
FXCWC-modellen van 2011 en later met ABS	19 x 2,5 inch	1	1	0	1	0	1	0	*	*	*	
FXS-, FXST-modellen van 2011 en later en FXDWG-modellen met ABS van 2012 en later	21 x 2,15 inch	1	1	1	0	0	0	1	*	*	*	

Tabel 4. Montageset wiellager VOOR ABS 25 mm (43093-11A)

Montageset wiellager VOOR ABS 25 mm (43093-11A)		ITEM (aantal gebruikt en beschrijving)									
Montage	Wielgrootte	A	B	C	D	G	J	K	L	M	N
De montagesets zijn ontworpen voor gebruik in combinatie met verschillende wielstijlen en montagedoeleinden. Neem contact op met een Harley-Davidson-dealer om te controleren of het wiel en de montagesets beide ontworpen en goedgekeurd zijn voor het model motorfiets waarop ze gemonteerd zullen gaan worden. OPMERKINGEN: * Zie <i>OPMERKING</i> boven de stap waarin de montage van het ventiel wordt beschreven bij MONTAGE om te bepalen welk ventiel u uit uw specifieke set moet gebruiken. Gooi de andere ventielen weg. ** De rode zijde van het lager moet naar het wiel toe gemonteerd worden. Het ABS-lager is het hoofdlager. *** Lagervulring gemonteerd onder het hoofdlager.	A	Lager, standaard							9276		
	B	Lager, ABS**							9252		
	C	Ashuls							41349-07		
	D	Ashuls							41548-08		
	G	Afstandsstuk							41695-07		
	J	Lagervulring***							41448-08		
	K	Lagervulring***							43315-07		
	L	Ventiel, kort							43157-83A		
	M	Ventiel, lang							43206-01		
	N	Ventiel, snap-in							40999-87		